

עניני הפרשה

"יוסף מבקר חולים"

יעקב אבינו חי במצרים 17 שנה והיה בן מאה ושבע עשרה שנה, יעקב נהיה חולה והרגיש שהוא מתקרב למות שלח להודיע לבנו יוסף שהיה משנה למלך במצרים, שרוצה לדבר איתו. יוסף הגיע תיכף לאביו ויעקב ביקש מיוסף שאינו רוצה שיקברו אותו בארץ הטמאה מצרים רק שיעלו אותו לארץ ישראל ויקברו אותו במערת המכפלה. יעקב הסביר ליוסף, שלא קבר את אמו רחל במערת המכפלה רק באמצע הדרך, ועכשיו הוא מטריח אותו להעלות אותו לא"י, ואמר שעשה את זה כדי שכשנבזזארדן יגרש את בני ישראל מארץ ישראל לגלות, יעברו דרך בית לחם, יתפללו שם, ורחל תבכה על בניה היוצאים לגלות, ובזכותה יחזרו לא"י. יוסף הבטיח ליעקב שיעלה אותו למערת המכפלה ונשבע לו על כך.

מנשה ואפרים

אפרים למד עם יעקב אבינו כל יום. יום אחד ראה שיעקב חולה מאוד, הלך אפרים להודיע זאת ליוסף לקח מיד יוסף את שני בניו והלך לבקר את אביו החולה כששמע יעקב שיוסף מגיע התחזק והתיישב על המטה לכבוד יוסף היות שהוא מלך. יעקב אמר ליוסף שהוא אוהב את בניו מנשה ואפרים והם יהיו לו כמו בנים כראובן וכשמעון. יעקב היה זקן ולא ראה כ"כ טוב לכן הוא מישש בידו את מנשה ואפרים, נשק להם, וחיבק אותם, ואמר ליוסף שיקרבהם כי רוצה הוא לברכם.

”שיכל את ידיו”

יוסף מקרב את שני בניו ליעקב כדי שיברכם, ומעמיד את מנשה הבכור לימינו של יעקב, ואת אפרים הצעיר לשמאלו, אך יעקב הופך את ידיו ושם את ידו הימנית על ראש אפרים ואת ידו השמאלית על ראש מנשה, וברכם בברכת ”המלאך הגואל אותי מכל רע יברך את הנערים ויקרא בהם שמי ושם אבותי אברהם ויצחק וידגו לרב בקרב הארץ”. כשראה יוסף שיעקב שם יד ימין על אפרים רצה לתקנו, אך יעקב אמר לו שהוא יודע שמנשה הבכור אבל אפרים יהיה יותר גדול ממנו כי ממנו יצא יהושע שהכניס את בני ישראל לא”י וילמד תורה. עוד ברכם שכל אחד שירצה לברך את בניו יברכם בברכת: ”שימך אלוקים כאפרים וכמנשה”.

”פטירת יעקב אבינו”

יעקב שלח לקרא לכל בניו – השבטים הקדושים, ורצה לגלות להם מתי משיח יבוא, אך נעלמה ממנו רוח הקודש חשש יעקב אולי יש מבניו שחלילה חוטא, מיד ענו כל השבטים שמע ישראל ה' אלוקינו ה' אחד. התחיל יעקב לומר מוסר לראובן שהחליף מיטתו מאוהל לאוהל, שמעון ולוי שהשתמשו עם מידתו של עשיו כשהרגו אנשי שכם, כשראו השבטים שיעקב נותן מוסר הם התחילו לסוג לאחור קראם יעקב בשמם ובירך כל אחד מהם בנפרד. יעקב ציווה אותם שכולם ידאגו שיקבר במערת המכפלה כשגמר לדבר איתם הכנים רגליו למיטה, נשמתו עלה השמימה, ונפטר. יוסף נפל על אביו ויבך כי הוא טיפל בו כל הזמן והיה ביותר אהוב ליעקב.

קבורת יעקב אבינו

יוסף ביקש רשות מפרעה לקבור את אביו בארץ מצרים, אך פרעה לא רצה להרשות, אמר יוסף לפרעה שהוא נשבע ליעקב, אמר לו פרעה שיתיר את השבועה, אמר יוסף אם כן יוסף גם יתיר השבועה שנשבע לפרעה שלא יגלה לאף אחד שפרעה אינו מבין את לשון הקודש זאת פרעה לא רצה, ונתן ליוסף רשות לעלות את יעקב. כל העם, כל השרים ונכבדי מצרים התאספו ובאו ללוויה של יעקב אבינו. בדרך לארץ ישראל הגיעו הרבה מלכים להשתתף בלוויה והם הורידו את כתריהם ושמו על הארון כאות כבוד האחים נשאו את הארון על כתפיהם, עד שהגיעו למערת המכפלה.

"חושים בן דן ועשיו"

כשהאחים הקדושים הגיעו לחברון פתאום הגיע עשו ומען שהמקום הזה שייך לו. אמרו לו האחים שהוא מכר ליעקב את הבכורה וגם את המקום. אמר להם עשו הביאו לי שמר מכירה. נפתלי רץ מהר להביא ממצרים, אבל חושים הבן של דן שלא היה יכול לשמוע שאל למה מחכים. לא היתה אפשרות לדבר עם חושים שלא יכול היה לשמוע. הראו לו על עשו שהוא המפריע לקבור את יעקב. ובלי לשאול שאלות היות שיעקב אבינו צריך להיקבר ואין זה כבוד שיחכה עבור עשיו. לקח חושים מקל נתן לו מכה על ראשו, וראש עשו עף לתוך המערה, ומהרו לקבור את יעקב במערת המכפלה ליד לאה אמנו.

יוסף עם אחיו

כשחזרו למצרים קרא יוסף לאחיו ואמר להם שאע"פ שנפטר יעקב ימשיך ויתן להם לאכול, ולא יעשה בהם שום נקמה ח"ו. יוסף ביקש מבני ישראל שכשיצאו ממצרים יקחו איתם את הארון שלו לקבורה בארץ ישראל. יוסף נפטר כשהיה בן מאה ועשר שנים, שמו אותו בארון ושמו את הארון בנילוס.

חזק חזק ונתחזק





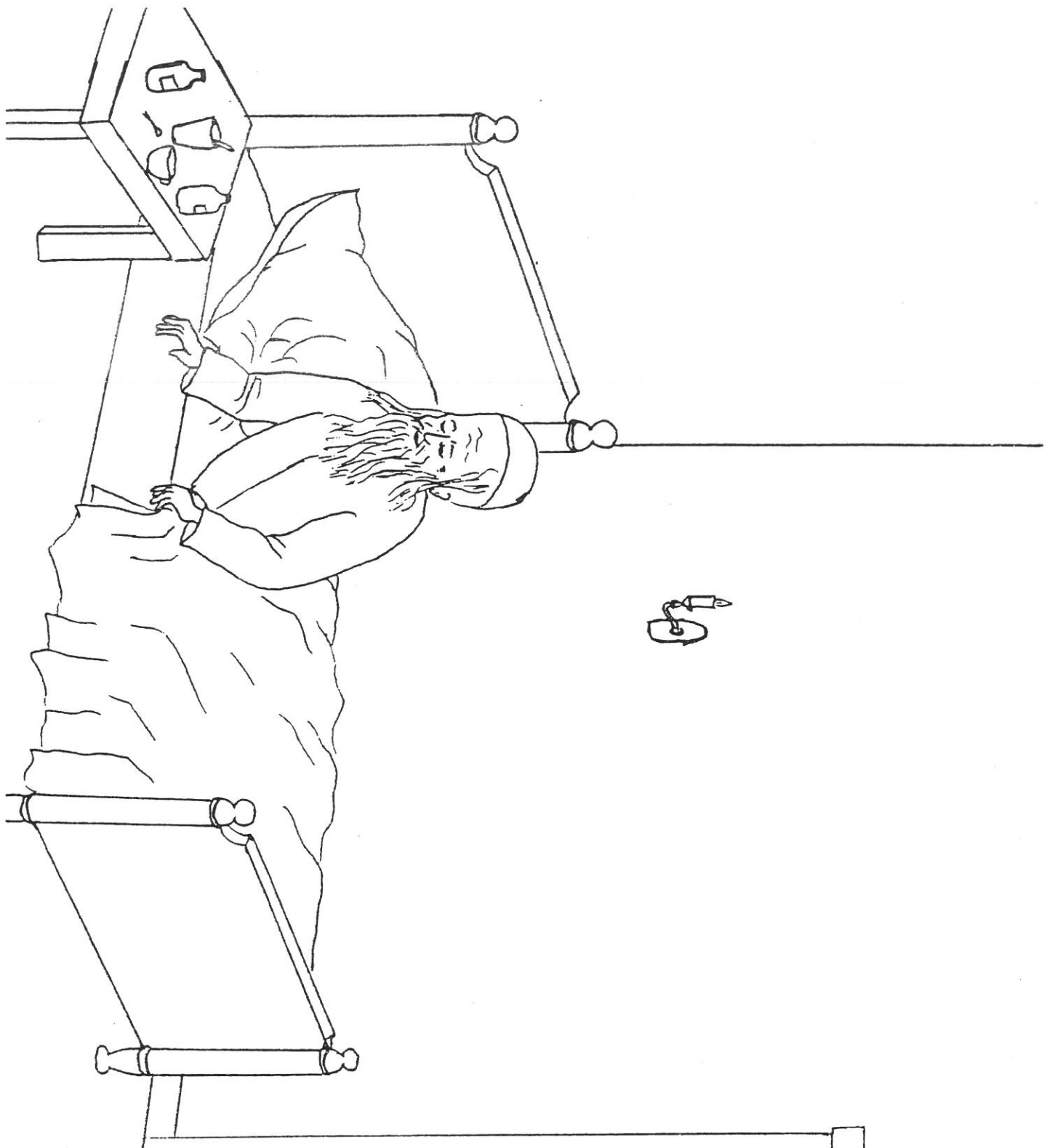

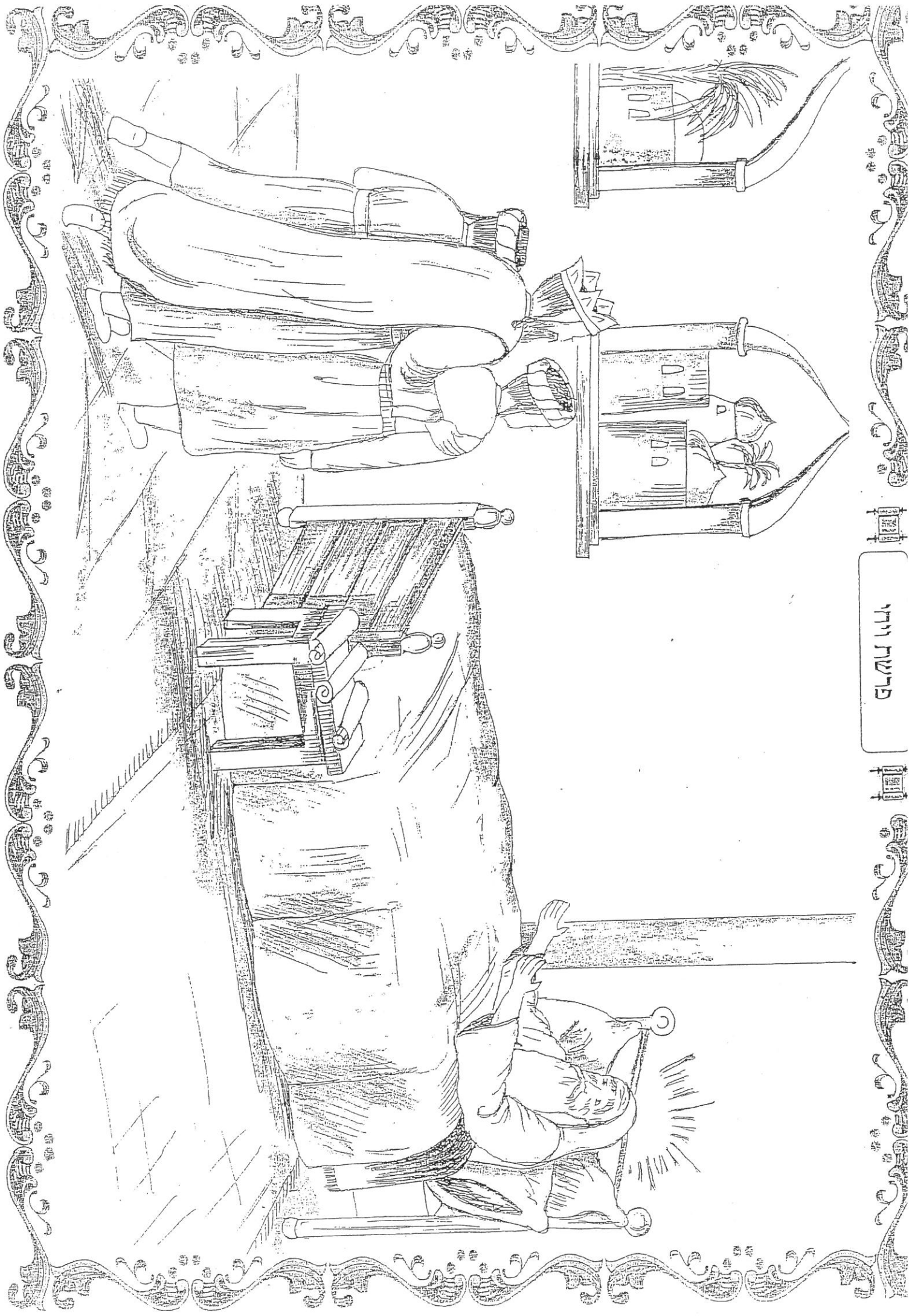

פלישת ויחי



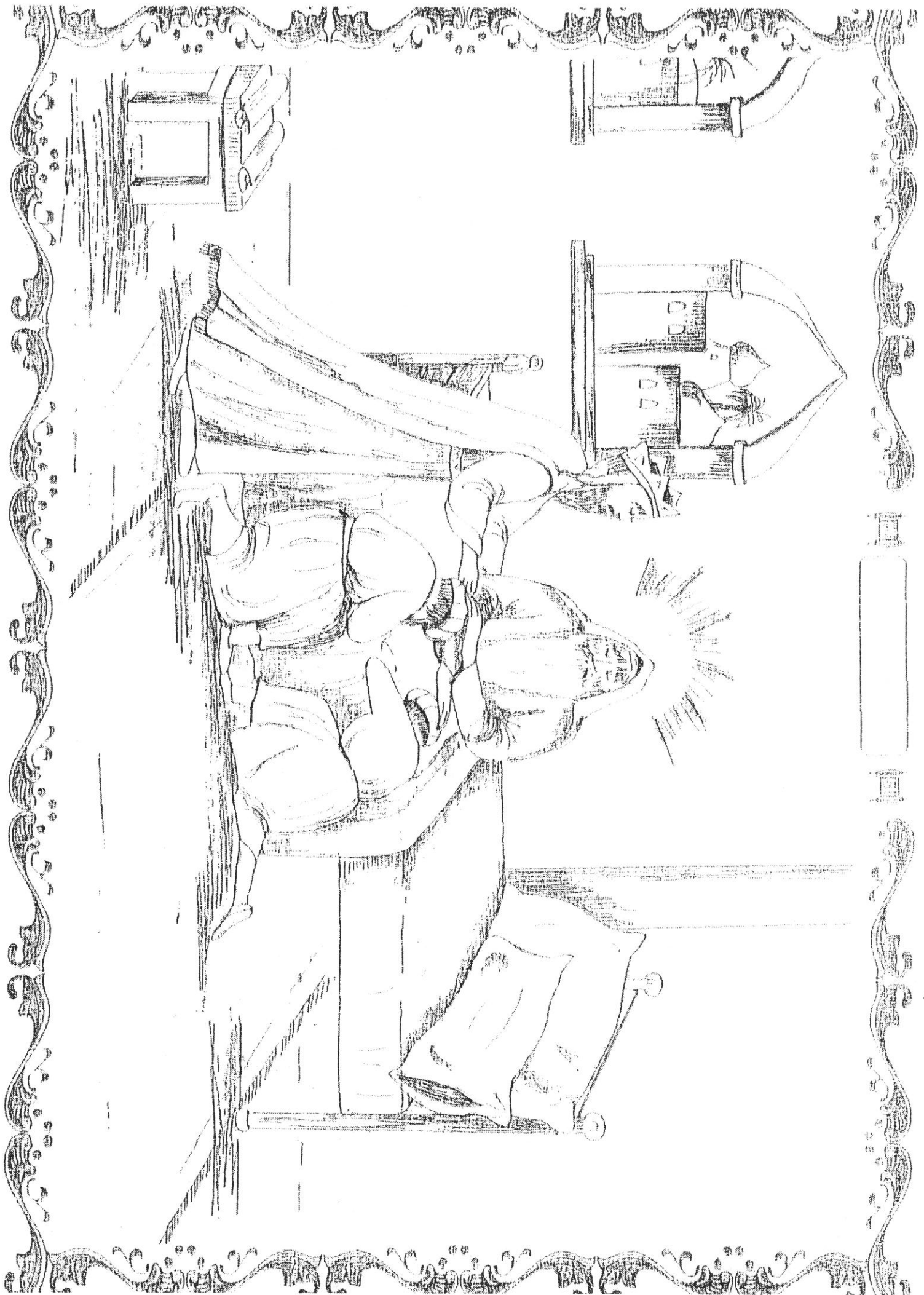

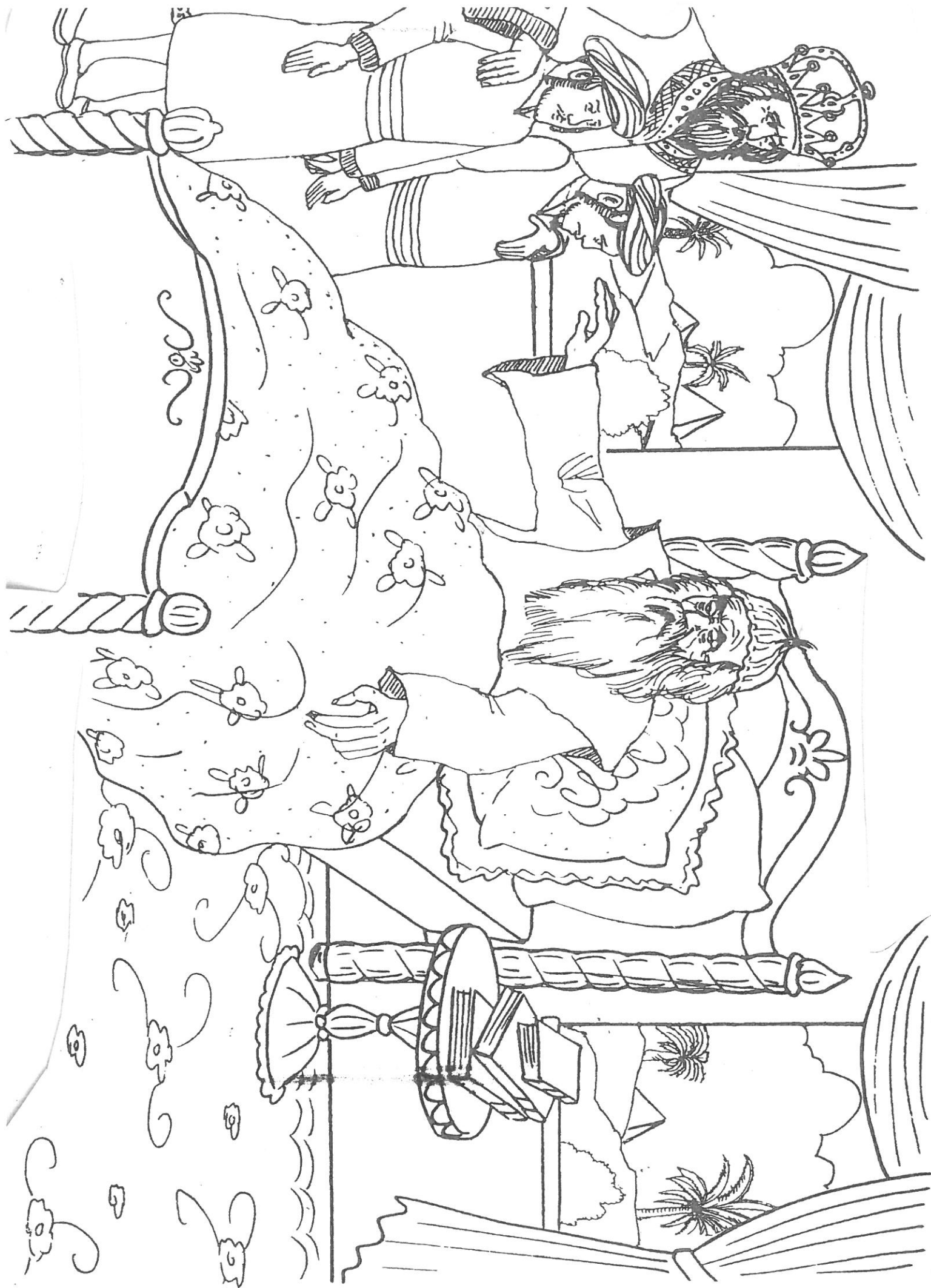

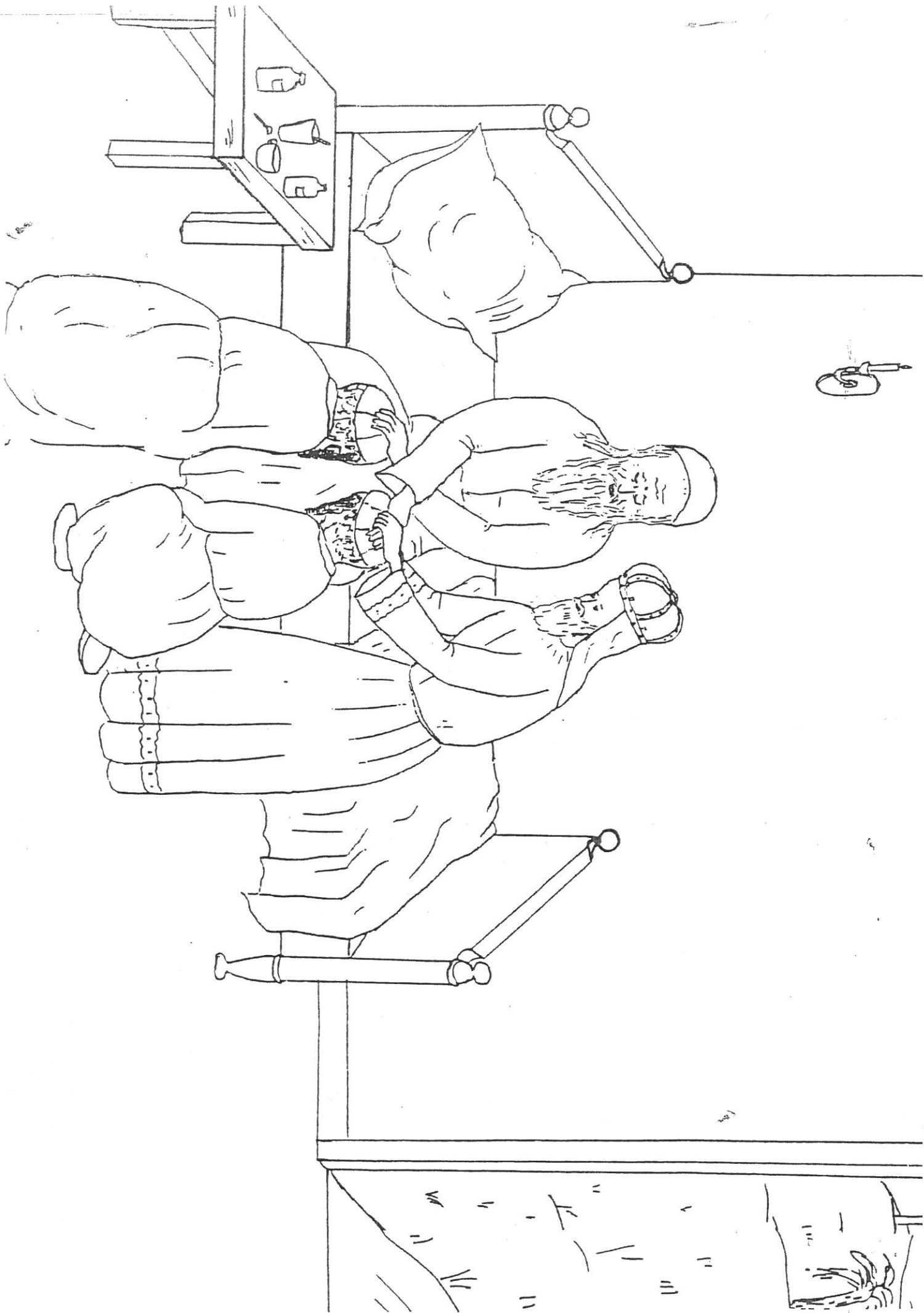



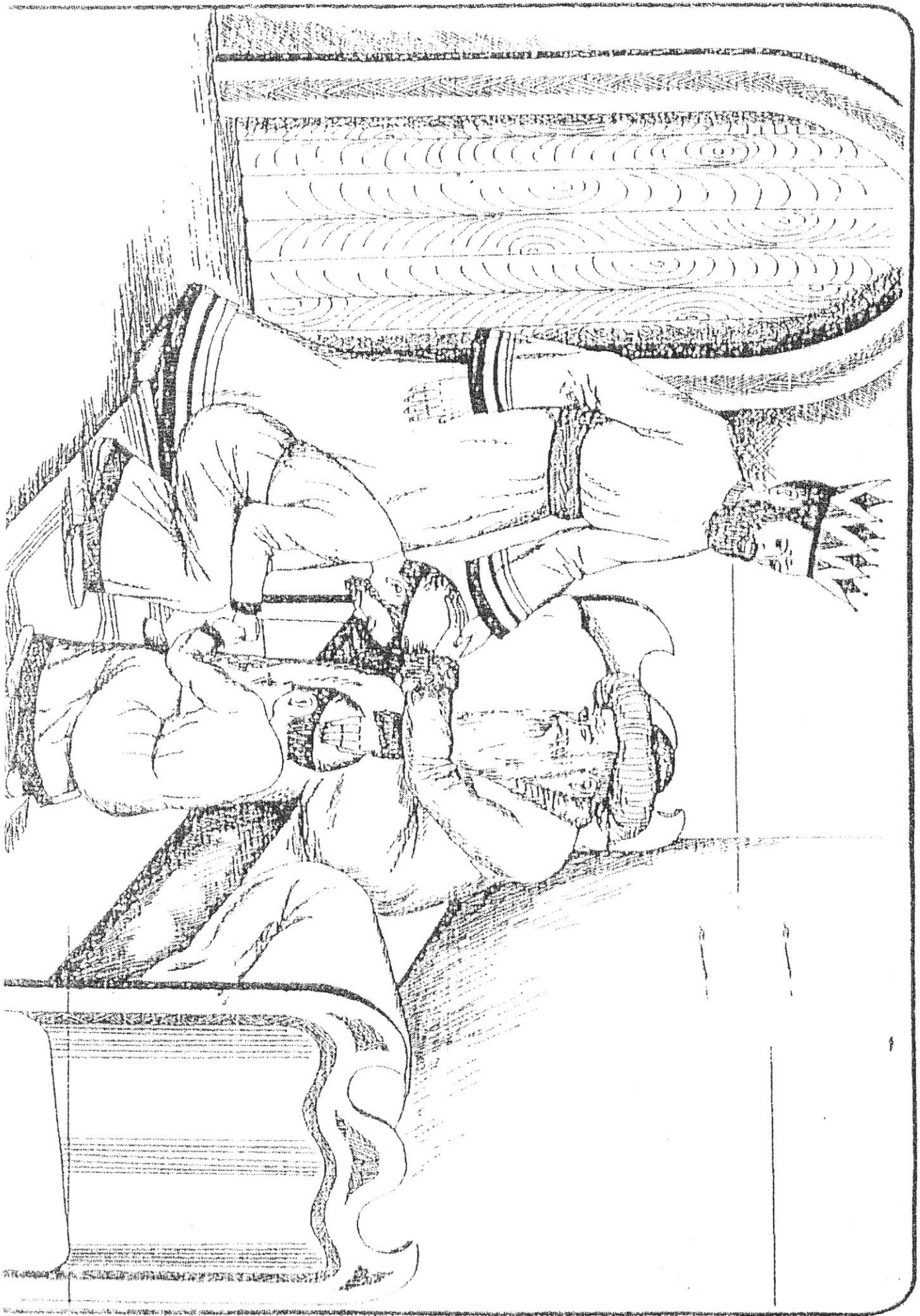

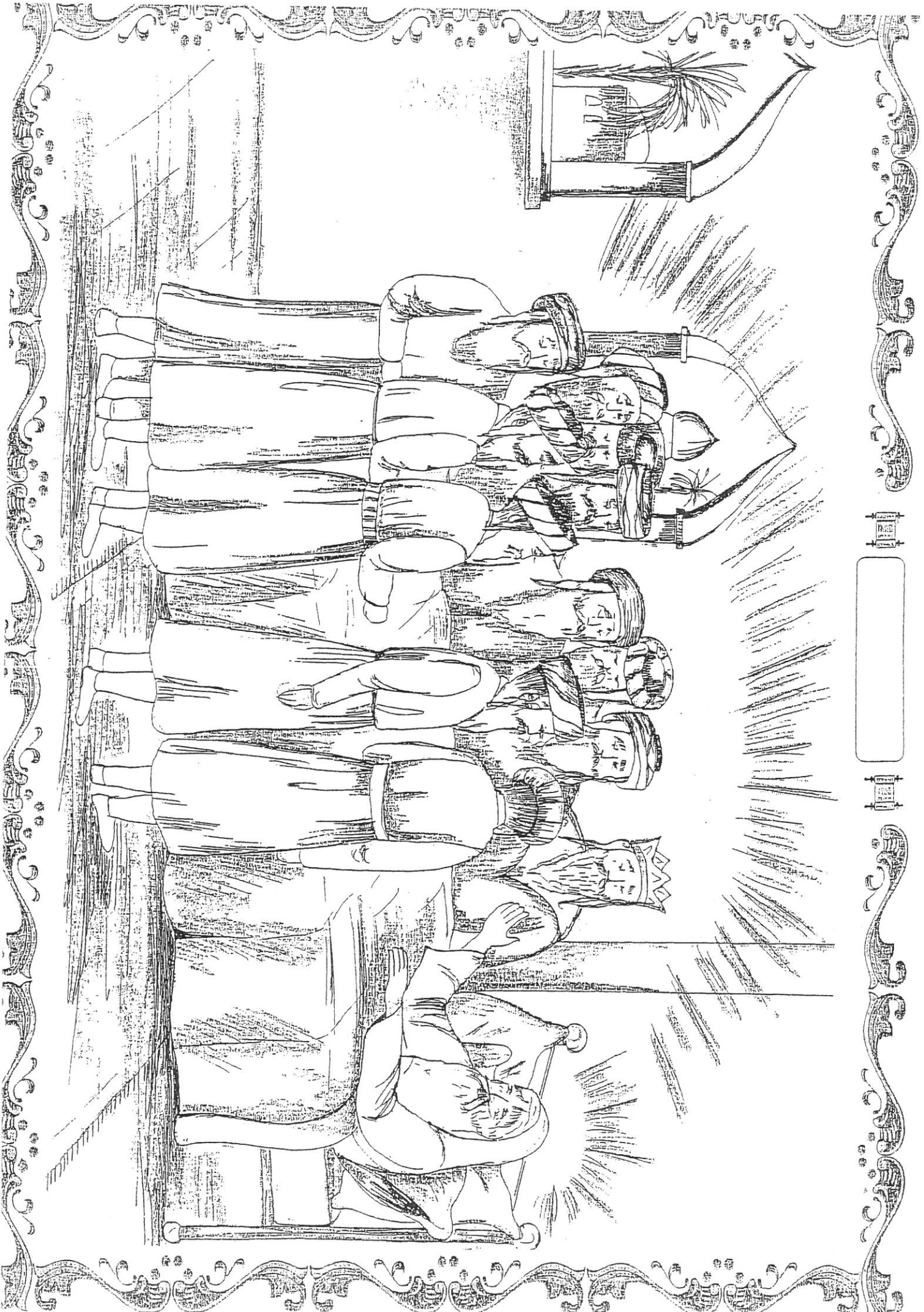



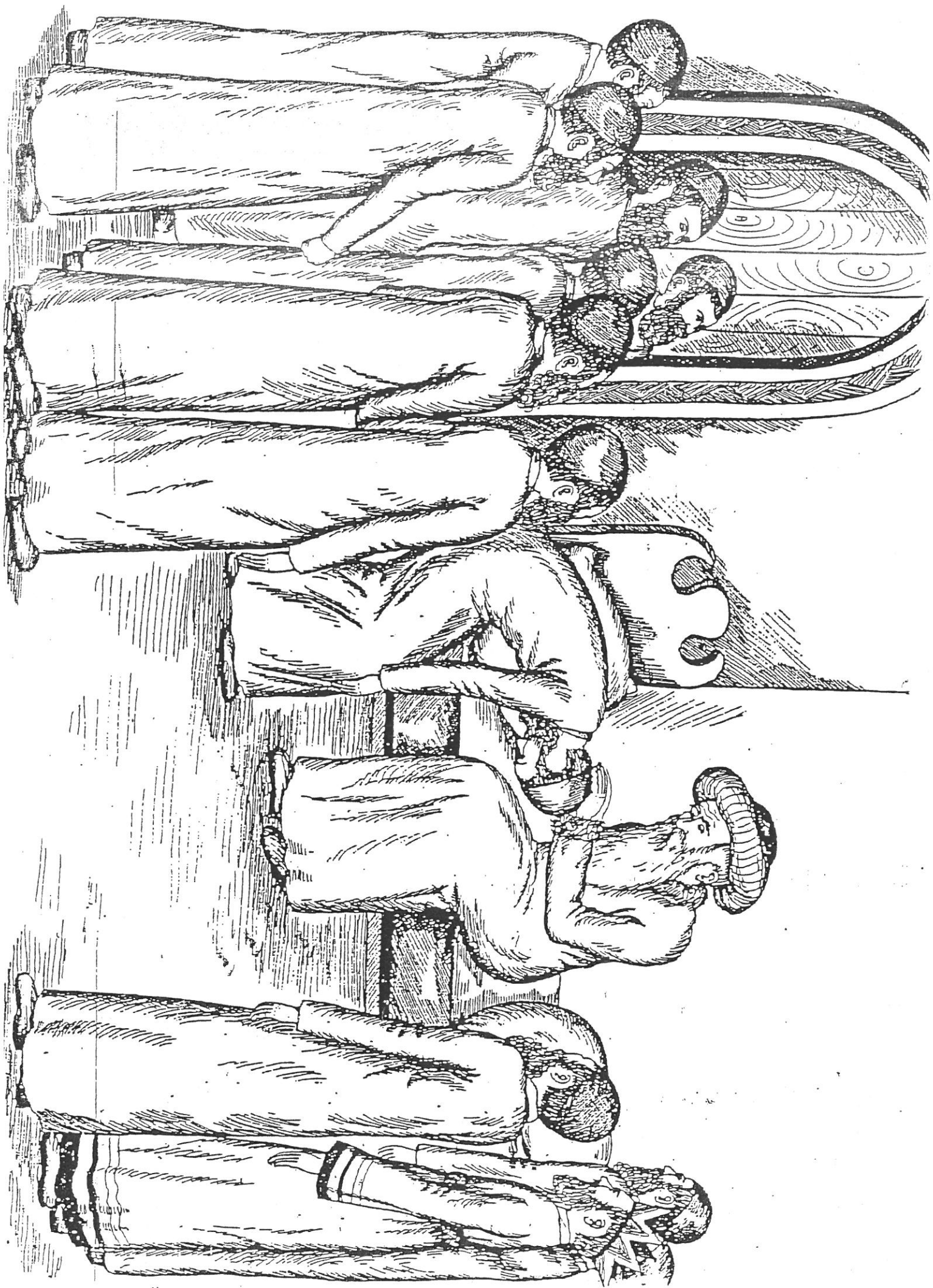



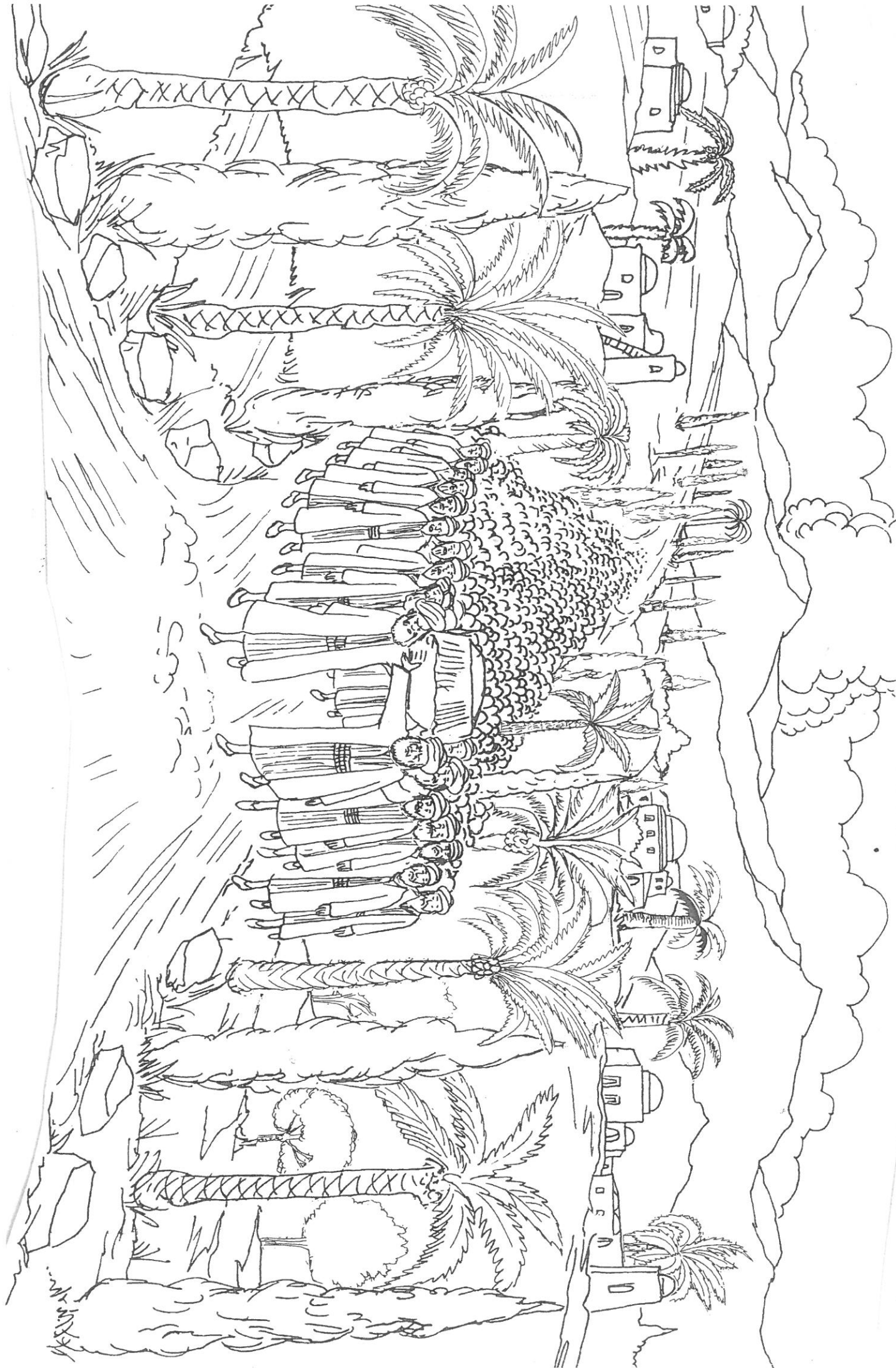

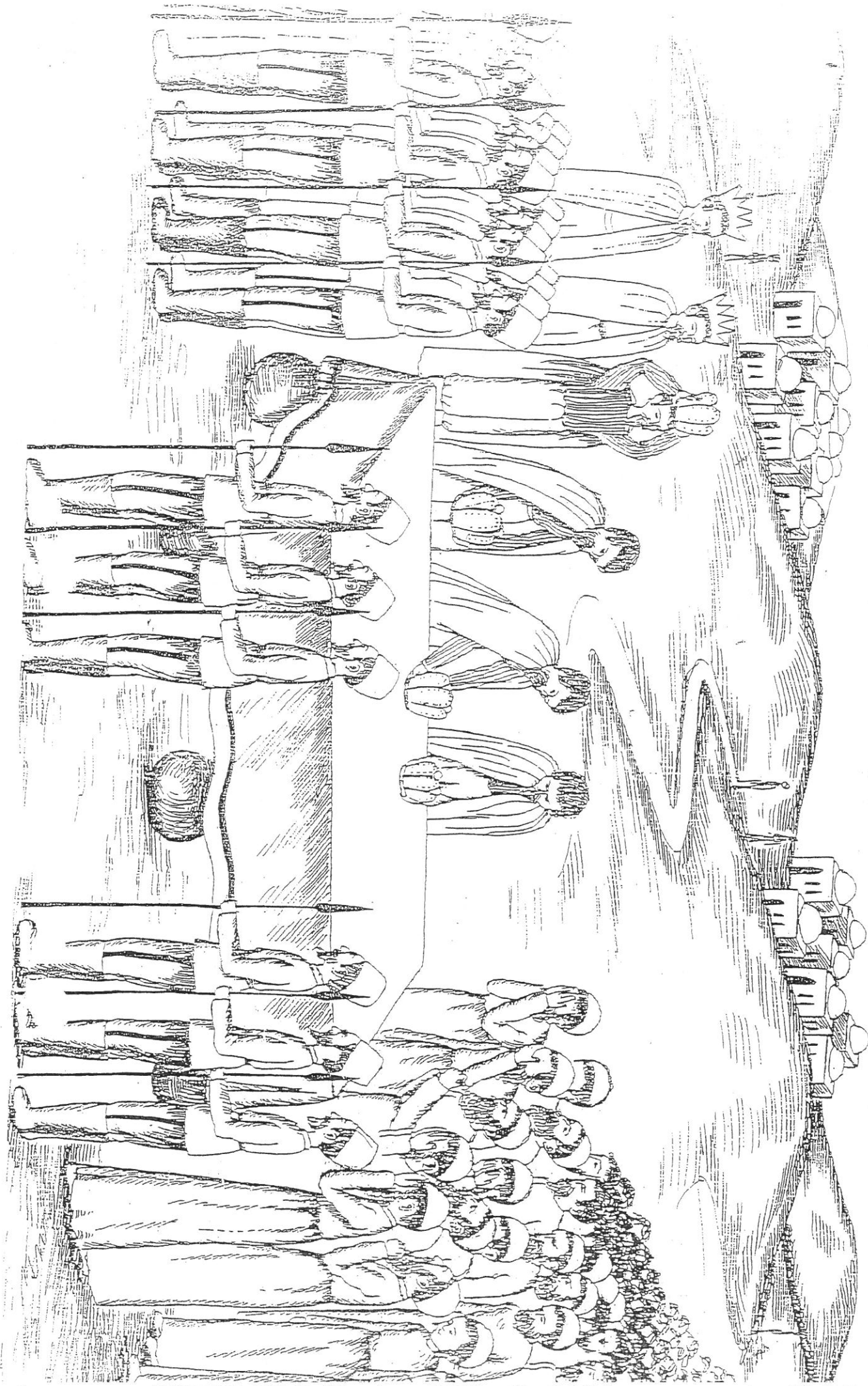

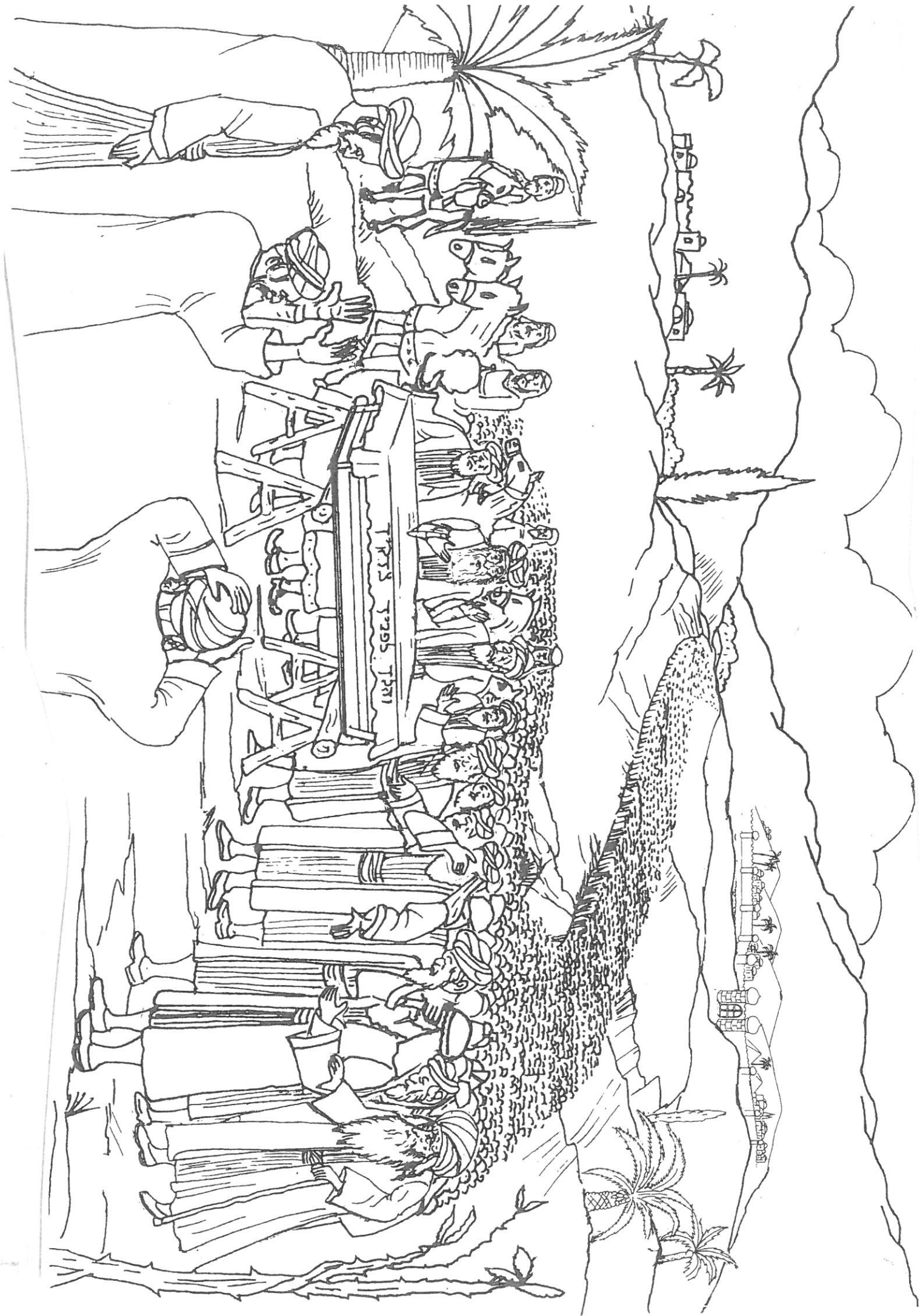



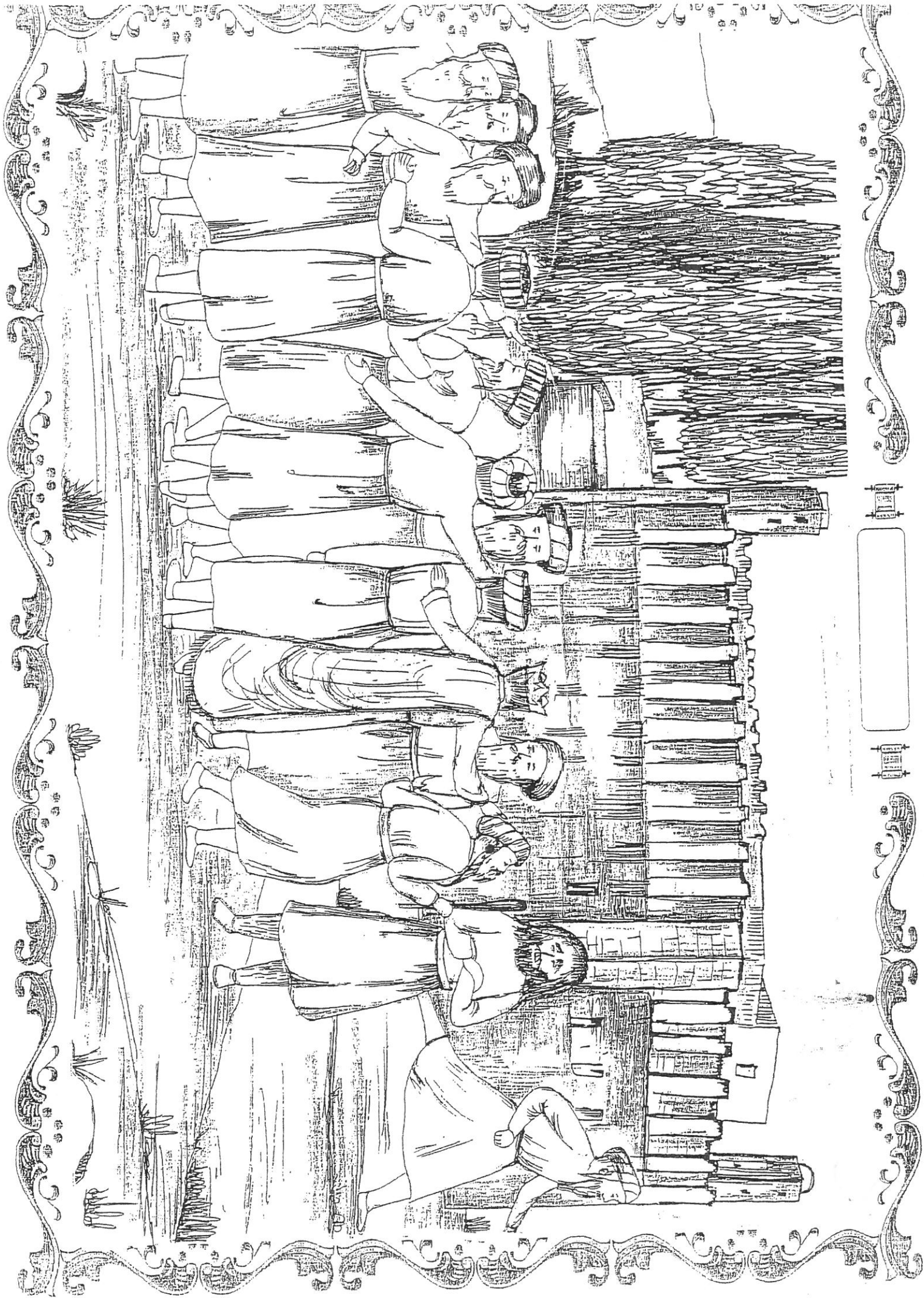



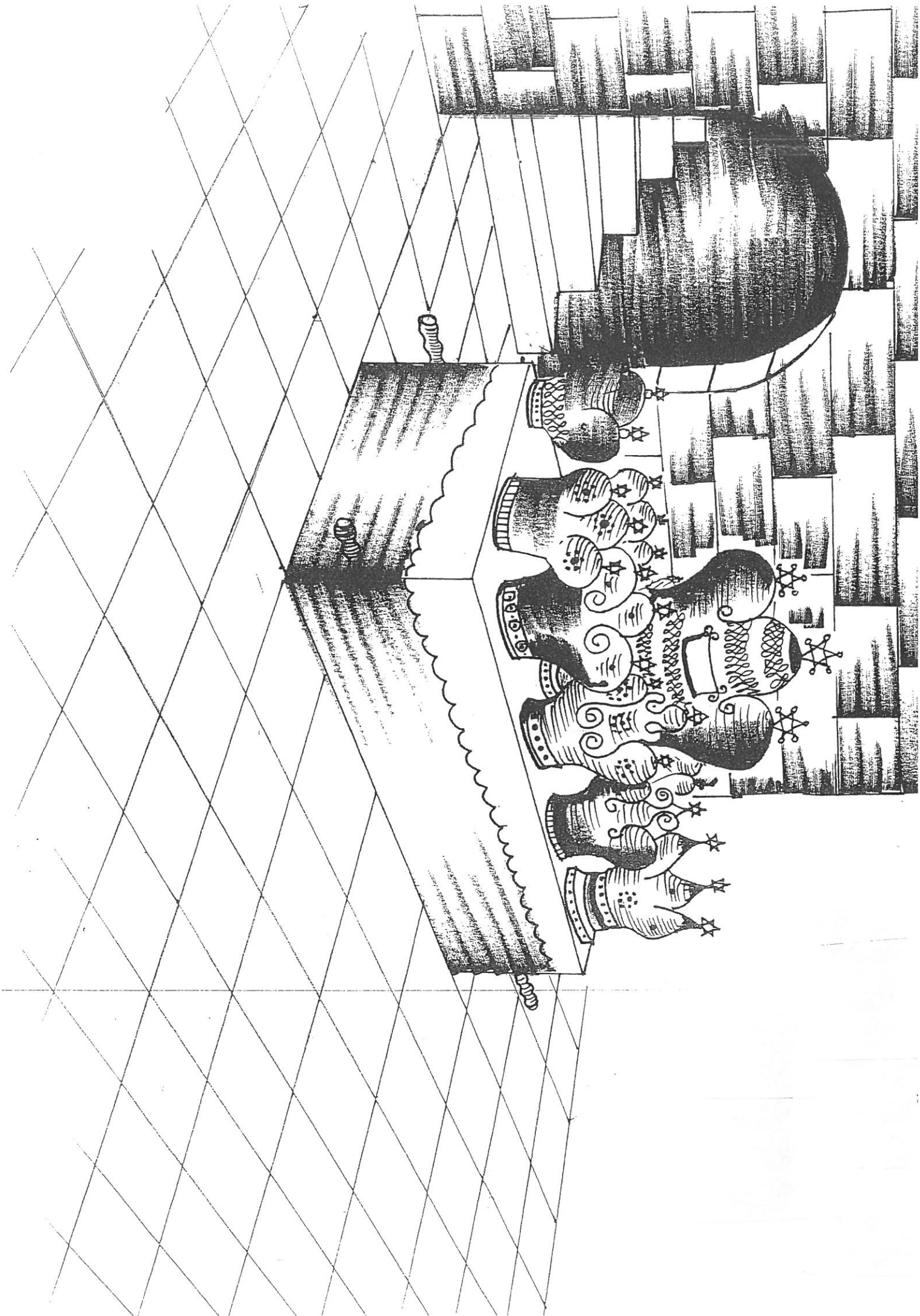



ונתתהזקן ו

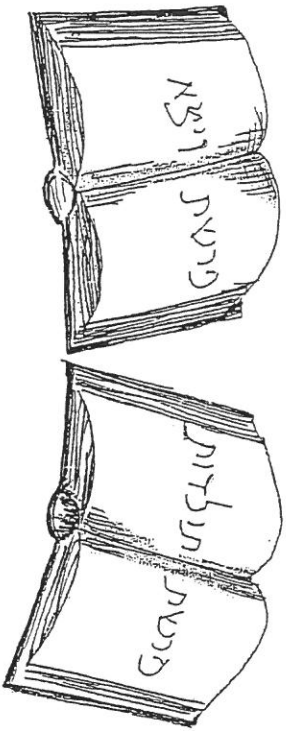

חזקן חזקן

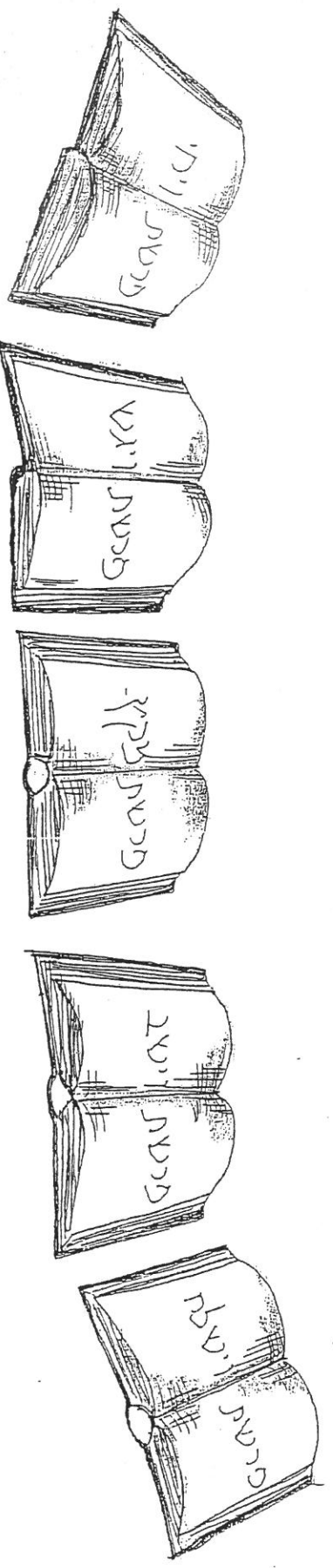



תלמוד תורה "בית אשר" קארלין סטאלין

בנשיאות כ"ק מרן אדמו"ר שליט"א
רמות ירושלים

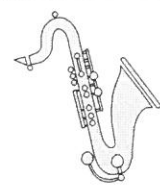
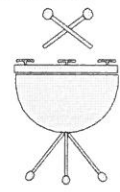
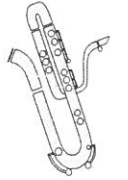
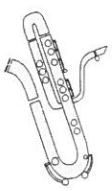
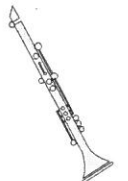
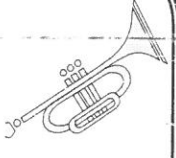

אם היו בני אדם מְרַגְּשִׁים
בְּמַתִּיקוֹת וְעֵרְבוֹת טוֹב הַתּוֹרָה.
אם היו בני אדם מְרַגְּשִׁים
בְּמַתִּיקוֹת וְעֵרְבוֹת טוֹב הַתּוֹרָה.
הָיוּ מְשַׁתְּגָּעִים וּמַתְּלֵהִים אַחֲרֶיהָ
וְלֹא יִחְשַׁב בְּעֵינֵיהֶם מָלֵא עוֹלָם
כְּסָף וְזָהָב לְמֵאוֹמָה.
כִּי הַתּוֹרָה כּוֹלֶלֶת
כָּל הַטּוֹבוֹת שֶׁבְּעוֹלָם
כִּי הַתּוֹרָה כּוֹלֶלֶת
כָּל הַטּוֹבוֹת שֶׁבְּעוֹלָם:

(אור החיים הק')

לְעֵרְנֵעַן תּוֹרָה אִיזוֹ דִּי בְּעֵסְטֵעַ זַאךְ
מְעַר פּוֹן גַּאֲלֵד אֹוֹן זִילְבֵּעַר אִסְאךְ
עִם הָאֵט דַּאךְ אִיזוֹ זִיךְ דִּי בְּעֵסְטֵעַ טַעַם
כּוֹלֶלֶת כָּל הַטּוֹבוֹת שֶׁבְּעוֹלָם גַּם.