

במחברת עבודתך זמינכם להדביק במחברת

משנה

בדבנה

חלק ה'

על משניות מסכת

עירובין

לצילום עבור תשב"ר

התקבל ח"חשנה בהבנה" d1234@okmail.co.il

בסייעתא דשמיא - מנחה להי

חוברת עבודות

מִשְׁנֵי בְּהַבְנָה

על מסכת עירובין

לצילום עבור תשב"ר והדבקתם במחברת.

מָה אֲשִׁיב לַה' כָּל הַתְּגִמּוֹלוֹהֵי עָלַי...

על אשר בעזרתו יתברך - החונן לאדם דעת

ובחסדיו ובחמלתו עלי עד מאוד,

זיכני להיות מלמד תינוקות של בית רבן

ולחבר בסייעתא דשמיא חוברות עבודה להבנה ולסיכום המשניות

ובחסדיו המרובים עד מאוד התקבלו העבודות ברצון ובשמחה.

ועכשיו זיכני שוב להוציא חוברת עבודות - חלק ה'

על משניות מסכת עירובין

המועילות בעזה"י לחזק ולבסס את הבנת המשנה וסיכומה

יה"ר שיהיו עבודות אלו לתועלת לתלמידים

ונזכה לעשות נחת רוח לבוראנו כל הימים.

להשיג חינם

במייל (כשר): d1234@okmail.co.il

להערות, הארות - במייל או בתא קולי בפל' 052-7614757

עד כה יצאו לאור בסייעתא דשמיא מרובה:

חולצות "משנה זהנה"

על מסכתות:

ברכות - תענית

יומא - סוכה - ראש השנה - מועד קטן

שבת - ביצה - פסחים - מגילה

עירובין - חגיגה

עלצות "חמש זהנה":

על חמשה חומשי תורה

(לא כולל על תחילת חומש בראשית)

עלצות "הלכה זהנה":

לפי הקיצור שלוחן ערוך

על החגים וכן על תחילת הקיצור.



חלק מהציורים נלקחו באדיבות

**אַרְבֵּי**

תוכנת ציורים של יוני גרשטיין

להזמנות: 03-6760564

יישר כח לכל המלמדים שעברו על העבודות והעירו את הערותיהם המחכימות.  
ובפרט לרב א.ב. שליט"א שליווה אותי לכל אורך לימוד המסכת בהערותיו המחכימות  
ובתיקוניו החשובים, וכן על הציורים המיוחדים שצייר בחלק מן העבודות.  
וכן לרב י.ב. שליט"א שעבר על העבודות, תיקן והוסיף כיד ה' הטובה עליו.

# תורת אמת

בני ברק

בסיד טו אלול התשנ"א

אל יקני הנכבד צנוצ ומצוי. יושב דסק שמו שליט"א

אחריה, האג' אג' הירודיג "אשנה דהקני" - טלאלג אהקנת המשנה, והתכילג  
מצדוקתק המצמקה והמקיסה אג' הקנת המשנה, בני שהתאמיג ילסא זמ סיכום  
דורי כטול אג' והקני מאירק.

לא היה סיפק דיני אדורי א כל החומי, אג' נשקדלו אמפיה חודיק זו  
הקפלו מאוז וקטו אכיש, דני שמעיו א אדונה מוצלח ויעילי.

זמארי והק' זמרי א כק אהסאי דלניצוק כילא אאופי שלק, העני סמח  
אהציו גסעו קר ריב א ילשו ויבאג הקזמא אכמאג' של אמרי חודיק זו,  
דהגלו אמר דרקי. מסו אשג אסקי. מוצו וקדונו זמ' אהצמיג אמיזים אמיזי.  
חכמים שגמורה עייה כמוןה דקופסא.

זאקיב שיכורו מצינתיק מוצה ומצכה דחודיק זו אהצמיג אמיזים הודק זמ  
מול' אכרלי כמק' מצמ' הריב תצמוז לק שלא אמוש הקונה מכק ומפי זנדק.

החומה דיקדוק וקדעירני אצוסקיג זמ הציגור אפש

אלוהו פויהלוצק

# מלמד יקר!

עמל ויזע רב הושקעו ב"ה בעבודות אלו של מסכת עירובין,  
והן מחולקות חינם בשמחה מרובה לכל דורש - לזיכוי הרבים על מנת לסייע בעז"ה  
לתלמידים - בהבנת המשניות, ולמלמדים - בהסברתם ובסיכומם.

## בקשתי שטוחה

מכל המלמדים החשובים שליט"א המשתמשים בעבודות אלו,  
העבודות של מסכת זו שונות מאוד ממסכתות אחרות שהיו עד כה והן הרבה יותר  
מורכבות וקשות. הרגשתי את זה לכל אורך הדרך... והרגשתי שליחות מיוחדת  
בעבודות של מסכת זו...

## אנא מכם השלימו אותן יחד עם התלמידים נ"י,

העבודות במסכת זו (במיוחד, ואף במסכת פסחים ותגינה) מיועדות לחזרה וסיכום מהיר ביחד  
עם המלמד, ומנסיוני קשה להם מאוד לעשותן לבד וזה גורם לשנאת העבודות  
(כפשוטו, לצערי - זה הוכח בשטח...)

ומצד שני כשהעבודות נעשות ביחד, התלמידים אוהבים לעשותם ורוצים עוד ועוד  
עבודות... והתועלת מכך עצומה!

אז אנא מכם השלימו את העבודות יחד עם התלמידים ותפיקו מהן בעז"ה את  
התועלת המרבית!

**בהערכה עמוקה למצדיקי הרבים.**

המור"ל.

”מְשַׁנָּה בְּהַבְנָה”

על מסכת עירובין

קובץ מס' 1 (מתוך 3)

נתקבל מ"חשנה בהבנה" d1234@okmail.co.il



## חצר ומבוי

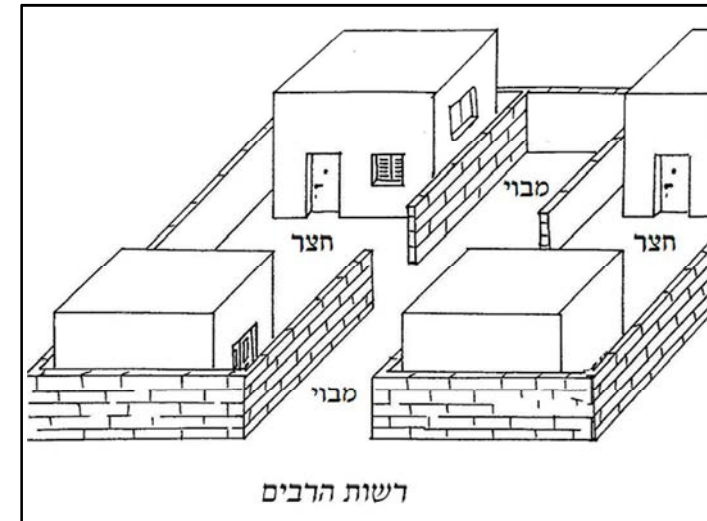

### חצר:

בזמן המשנה היו הבתים בנויים בתוך חצרות דיירי הבתים שבתוך החצר היו נכנסים ויוצאים דרך פתח החצר, ומהחצר היו יוצאים לרחוב הנקרא "מבוי".

### מבוי:

"מבוי" הוא רחוב עם פתחים שדרכם נכנסים לחצרות הבתים, מה"מבוי" יוצאים לרשות הרבים – לרחוב הראשי.

נמצא שמי שנמצא בביתו ורוצה להגיע לרשות הרבים, צריך לצאת אל החצר, מהחצר אל המבוי ומהמבוי לרשות הרבים.

שני סוגי "מבוי" הם: "מבוי מפולש" ו"מבוי סתום"

### מבוי מפולש:

מבוי הפתוח בשני ראשיו (קצותיו) אל רשות הרבים, מצדו האחד יוצאים לרחוב אחד, ומצדו השני יוצאים לרחוב אחר. ואינו נחשב לרה"ר מפני שאינו רחב ט"ז אמה.

### מבוי סתום:

מבוי שיש בו רק פתח אחד שדרכו יוצאים לרשות הרבים, ומשלוש רוחותיו הוא מוקף במחיצות שיש בהם פתחים לחצרות כפי שראינו. ואפילו אם המבוי רחב ט"ז אמה – אינו רה"ר מפני שאינו מפולש (פתוח) מצד לצד.

### טלטול במבוי:

מן התורה מותר לטלטל ב"מבוי סתום" כברשות היחיד

(ד' רשויות שבת, גדריהם ודיניהם ממורטים ב"ה בטבלה בנפרד)

אך כיוון שהמבוי דומה לרשות הרבים (שהרי גם הוא רחוב המשמש את הרבים) חששו חכמים שאנשים יכשלו ויבואו לטלטל ברשות הרבים ממש משום כך גזרו חכמים שיהיה אסור לטלטל בו (כדין "כרמלית")

עד שיעשו תיקון בפתח המבוי.

(וגם יעשו "שיתופי מבואות" ע"י הנחת דבר מאכל באחד מן הבתים שבחצרות, כפי שנראה בהמשך)

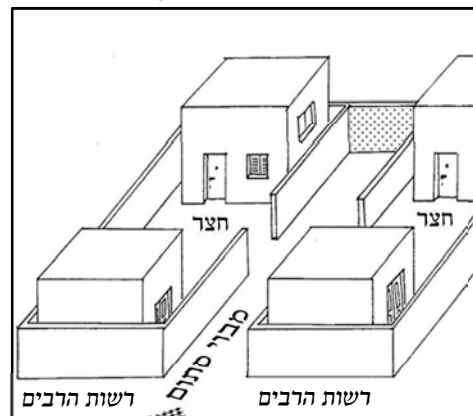
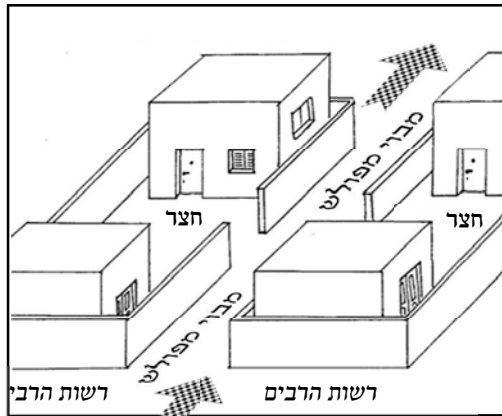

כדי להתיר טלטול ב"מבוי סתום" (כהכנה לשיתופי מבואות שנראה בהמשך) תיקנו חכמים שיש להעמיד בפתח המבוי או "לחי" או "קורה".

### לחי:

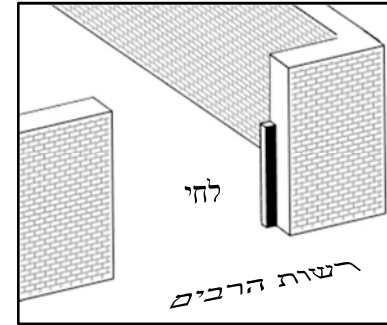

עמוד בצד הפתח של המבוי  
**גובהו:** לפחות עשרה טפחים  
**רחבו ועביו:** אפילו כלשהוא.  
 הלחי צריך לעמוד בתוך שלושה טפחים  
 הסמוכים לקיר פתח המבוי.

### קורה:

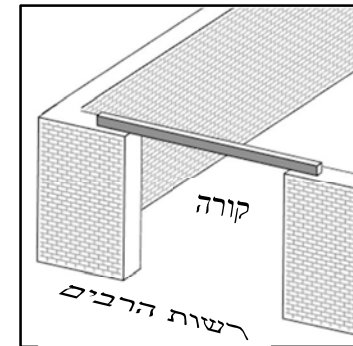

קורה – שמניחים אותה  
 מעל כל רוחב פתח המבוי.  
**רוחב הקורה** צריך להיות לפחות טפח.

### תיקון מבוי מפולש:

כדי להתיר טלטול ב"מבוי מפולש" (שהוא יותר פתוח מפני שיש לו רק ב' מחיצות ולא ג' מחיצות כמו שיש למבוי סתום) לא מספיק להניח "לחי" או "קורה" בפתחיהם **אלא** יש לתקן את אחד הפתחים של המבוי ע"י "**צורת הפתח**" ואז את הפתח השני של המבוי יהיה אפשר לתקן גם ע"י "לחי" או "קורה".

### צורת הפתח:

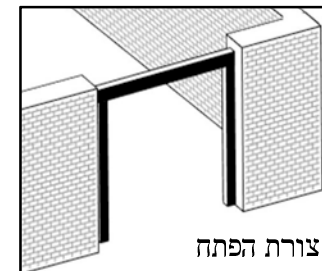

מניחים קנה מצד אחד וקנה מהצד השני  
 וקנה מונח על גביהן.  
 ואפילו אם הקנה לא מונח ממש על גביהן -

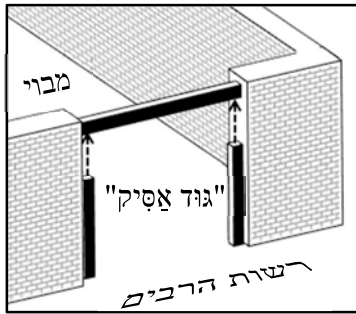

אלא מונח מעליהן אפילו בגובה רב – **נחשב כמונח עליהן** – מפני שאומרים "גוד אסיק" פירוש: משוך והעלה (כביכול) את הקנים העומדים עד שיפגשו בקורה השוכבת למעלה.

### "היכר" או "מחיצה":

יש שתי שיטות בגדרה של ה"קורה", האם היא מועילה מטעם "היכר" או מטעם "מחיצה".

**פירוש "היכר":** חכמים תיקנו את הנחת הקורה כדי שיהיה היכר והבדל בין המבוי - לרשות הרבים שלא יבואו לטעות ולטלטל גם ברשות הרבים אבל אינו משום מחיצה.

**פירוש "מחיצה":** חכמים תיקנו את הנחת הקורה כדי שהיא תחשב למחיצה ברוח רביעית של המבוי (לפי פירוש זה צריך ד' מחיצות) ולגבי "לחי" - פשוט לפי כולם - שהוא משום מחיצה.

### "פתח" או "פירצה":

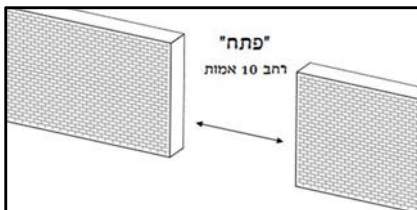

מבוי שראינו שאפשר לתקנו ע"י הנחת "לחי" או "קורה" בפתחו, זה רק אם פתחו של המבוי רחב עשר אמות ולא יותר.

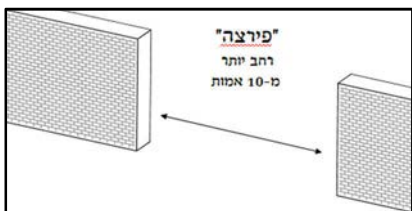

אך אם פתח המבוי רחב יותר מעשר אמות אינו נקרא "פתח" אלא נחשב כ"פירצה" ואין מועיל לו "לחי" או "קורה".



## "עירובי חצרות" ו"שיתופי מבואות"

### עירובי חצרות:

חצר המוקפת במחיצות כראוי וגרים בה כמה בני אדם בבתים נפרדים  
אע"פ שהיא נחשבת לרשות היחיד, **אסרו חכמים** לטלטל חפצים  
מהבית לחצר - וכן מהחצר לבית עד שיעשו "**עירובי חצרות**".

וזהו מתקנת שלמה המלך שלא לטלטל בין מקומות השונים בדוירה

שהרי **החצר משותפת לכל דיירי הבתים**

ואילו **הבית שבחצר מיוחד רק לאנשים הדרים בו**

ושלמה המלך תיקן זאת - גזירה שמא יבואו לטלטל גם ברשות הרבים.

#### הכנת עירוב חצרות

לאחר שתיקנו את מחיצות החצר כראוי (העמדת שני פסים בפתח החצר) צריך  
"**לערב**" את כל בני החצר ביחד - לוקחים פת מכל בית ומניחים אותה  
קודם כניסת השבת באחד מן הבתים ובכך נחשבים כל הדיירים

**כאילו כולם גרים באותו בית שם הונח העירוב**

ונחשב הדבר שאין **החצר חלוקה בדוירה** ומותר לטלטל מהבית לחצר ולהיפך.

### שיתופי מבואות:

אחרי שתיקנו את המבוי ע"י הנחת "לחי" או "קורה" בפתח המבוי, צריך  
"**לשתף**" את כל דיירי החצרות ביחד. וכמו שאסרו חכמים לטלטל מהבית  
לחצר ומהחצר לבית עד שיעשו "עירובי חצרות" כך גם אסרו חכמים לטלטל  
מהחצרות **למבוי** – ו**מהמבוי** לחצרות עד שיעשו "**שיתופי מבואות**"

#### הכנת שיתופי מבואות

כל החצרות במבוי משתתפות במזון בשיעור מסוים ומניחים אותו באחת  
החצרות או באחד הבתים ובהכנה זו יכולים לטלטל גם **מהמבוי** לחצרות.

# די רשויות שבת

דינו מדרבנן :	דינו מדאורייתא :	הגדרתם :	
<b>אסור</b> לטלטל בתוך הכרמלית (שמא יטלטל גם ברה"ר)	<b>מותר</b> לטלטל בתוכה כמו ברשות היחיד.	<b>מקום המוקף</b> <b>4 מחיצות</b> בגובה 10 טפחים (ויותר) ויש בו לפחות 4 על 4 טפחים	<b>רשות היחיד</b>
<b>אסור</b> לטלטל ממנה גם לכרמלית וכן להיפך.	<b>אסור</b> לטלטל ממנה לרשות הרבים (אך אין איסור לטלטל ממנה לכרמלית)	<b>אסור</b> לטלטל בתוכה 4 אמות.	<b>רשות הרבים</b>
	<b>אסור</b> לטלטל ממנה גם לכרמלית וכן להיפך.	<b>אסור</b> לטלטל ממנה לרשות היחיד (אך אין איסור לטלטל ממנה לכרמלית)	

דינו מדרבנן :	דינו מדאורייתא :	הגדרתם :	
<b>אסור</b> לטלטל בתוך הכרמלית (שמא יטלטל גם ברה"ר)	<b>מותר</b> לטלטל בתוכה כמו ברשות היחיד.	<b>כרמלית</b> אינה רשות היחיד ואינה רשות הרבים. <b>אינה כרשות היחיד: כי אין לה 4 מחיצות כר"ן רשות היחיד.</b> (וכן מקום ללא מחיצה כלל כגון ים או נהר...)	<b>כרמלית</b>
<b>אסור</b> לטלטל ממנה לרשות הרבים או לרשות היחיד וכן להיפך.	<b>מותר</b> לטלטל ממנה לרשות הרבים ולרשות היחיד וכן להיפך.	<b>אינה רשות הרבים:</b> כי אינה מ'ועדת להילוך פרכיס תמי? ואין בה את תנאי רה"ר. (לדוגמא: רחוב - מבוי שאין ברחבו 16 אמה ולכן אינו יכול להיחשב רשות הרבים)	
	<b>מותר</b> לטלטל בתוכה לכתחילה.	<b>מקום שאין בו 4 על 4 טפחים</b> אפילו שהוא מוקף במחיצות מ-4 צדדיו. (גם אוויר רשות הרבים למעלה מיי טפחים נחשב מקום פטור)	<b>מקום פטור</b>
<b>אסור</b> לטלטל ממנה לרשות הרבים, לרשות היחיד וכ"ש לכרמלית וכן להיפך.	<b>מותר</b> לטלטל ממנה לרשות הרבים ולרשות היחיד וכן להיפך.		

# מבוי שהוא גבוה למעלה מעשרים אמה...

מה צרכו של מבוי? ("מבוי" - רחוב המחבר בין חצרות הבתים)

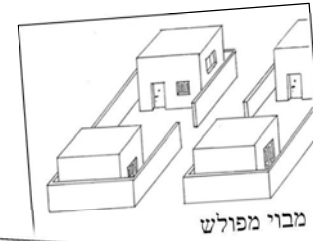

מבוי מפולש

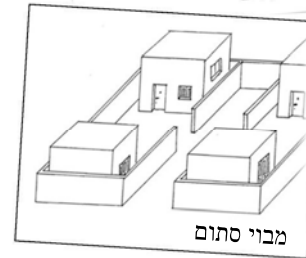

מבוי סתום

אפשרות א': מקום שאינו רחב \_\_\_\_\_  
אע"פ שהוא \_\_\_\_\_ משני ראשיו  
לרשות הרבים (מבוי מפולש).

אפשרות ב': מקום רחב \_\_\_\_\_  
אך ראשו \_\_\_\_\_ פתוח לרשות הרבים  
ואילו ראשו השני \_\_\_\_\_ (מבוי סתום).

איך קצטו חז"ל להתייחס למבוי?  
מה דינו מדאורייתא?

בלא שום \_\_\_\_\_ . [כדין כרמלית ולא כדין רשות ה \_\_\_\_\_ (תוי"ט)]

אך רבנן גזרו \_\_\_\_\_ שמא \_\_\_\_\_

וכדי שיהיה אפשר לטלטל במבוי ג'יקן רצון שיטשה ג'יקון - היכר דפתח המבוי:

או " \_\_\_\_\_ " פירוש: עמוד גבוה יי טפחים  
ורחבו ועביו אפילו כלשהו ומעמידים אותו  
סמוך לכותל באחד מצדדי פתח המבוי.

או " \_\_\_\_\_ " פירוש: קורה רחבה טפח  
שמניחה שוכבת למעלה על פתח המבוי  
מכותל לכותל לכל רוחב הפתח.

והתיקונים הללו יהיו היכר לבני המבוי שאין זה רשות הרבים  
וכך לא יבואו להתבלבל ולטלטל גם ברה"ר.

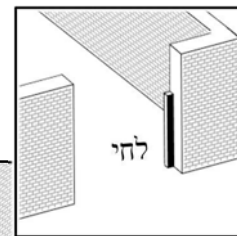

לחי

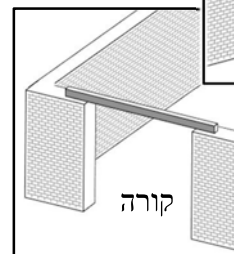

קורה

## המקרה:

מבוי

שהוא גבוה

למעלה?

מעשרים אמה

והניח את הקורה  
למעלה מ-20 אמה

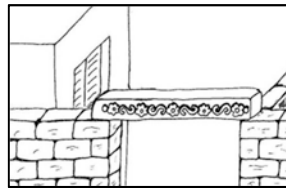

והרחב

מעשר אמות

מבוי שרוחב פיתחו  
יותר מעשר אמות

ואם יש לו

צורת הפתח

שני קנים המונחים  
בשני צדדי הפתח  
וקורה מונחת על גביהן

## מה הדין?

לפי רבי יהודה:

לפי תנא קמא:

\_\_\_\_\_ .  
מדוע? כי רבי יהודה סובר  
קורה הוא משום \_\_\_\_\_  
ולכן אם זה גבוה למעלה מ-  
20 אמה: \_\_\_\_\_  
\_\_\_\_\_ .  
הוא לא משום \_\_\_\_\_  
אלא משום \_\_\_\_\_  
(פי תקרה יורד וסותם)  
ולכן אפילו למעלה מ-20  
אמה כשר מפני ש \_\_\_\_\_  
\_\_\_\_\_ .  
\_\_\_\_\_ .  
(ואין הלכה כרבי יהודה)

\_\_\_\_\_ .  
מדוע? כי ת"ק סובר שהתפר  
קורה הוא משום \_\_\_\_\_  
ולכן אם זה גבוה למעלה מ-  
20 אמה: \_\_\_\_\_  
\_\_\_\_\_ .  
בא"ל מן מקרה גס אפי' ג'א  
ק'א לא צריך לתנאיך א'א  
הקורה שמהיה פחות מ-20  
אמה? \_\_\_\_\_  
\_\_\_\_\_ .  
מדוע? \_\_\_\_\_  
\_\_\_\_\_ .

(עין תוי"ט)

פירוש: \_\_\_\_\_

מדוע?

מדוע? (רע"ב תוי"ט)

כי רחב מ-10 אינו \_\_\_\_\_  
אלא \_\_\_\_\_ והיכר מועיל  
רק ב \_\_\_\_\_ ולא בפירצה.

בין אם המבוי גבוה למעלה מ \_\_\_\_\_ אמה

ובין אם המבוי רחב יותר מ \_\_\_\_\_ אמות

הדין: \_\_\_\_\_

כיוון שצורת הפתח נחשבת למחיצה.

# שיעור אמה

## ושיעור טפח

מהו שיעור "אמה"? \_\_\_\_\_

מהו שיעור "טפח"? \_\_\_\_\_

יש שני סוגי טפחים: טפח \_\_\_\_\_ וטפח \_\_\_\_\_

מהו טפח "עצב"? \_\_\_\_\_

מהו טפח "שוחק"? \_\_\_\_\_

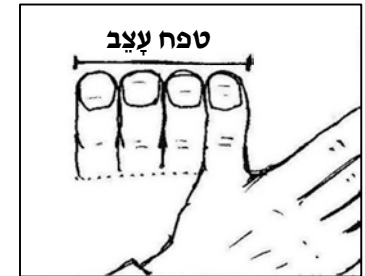
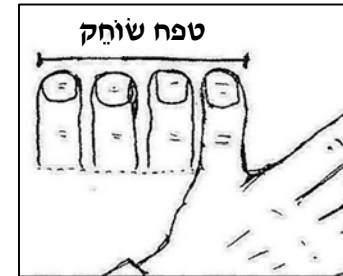

### ותמיד הולכים בזה לחומרא:

מתי שהמדידה בטפח "עצב" היא לחומרא - מוציאים בטפח "שוחק" \_\_\_\_\_

כגון: כשמודדים האם הקורה נמצאת למעלה מ-20 אמה, שם צריך למדוד

לחומרא - בטפח \_\_\_\_\_ (מצומצם) שאז הקורה תיפסל גם אם היא גבוהה 20

אמה לפי מדידה של טפח עצב.

(ראה ציור)

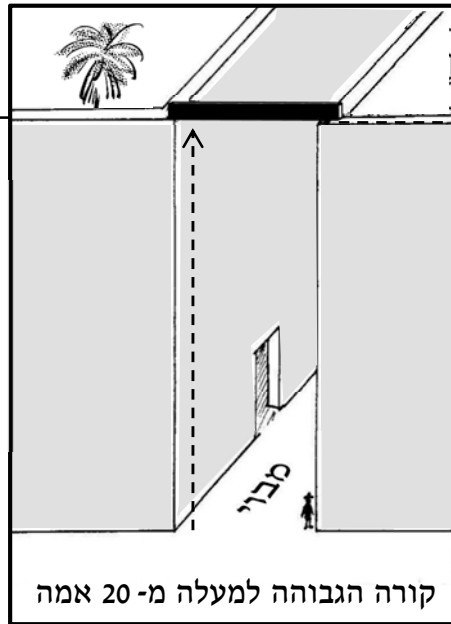

20  
אמה לפי טפח שוחק

אם נמדוד לפי  
טפח " \_\_\_\_\_"  
זה יהיה \_\_\_\_\_  
כיון שזה  
\_\_\_\_\_ מ-20  
אמה  
וזה יהיה  
קולא.

20  
אמה לפי טפח עצב

לכן נמדוד  
בטפח " \_\_\_\_\_"  
שאז זה \_\_\_\_\_  
כיון שזה  
למעלה מ-20  
אמה.

קורה הגבוהה למעלה מ-20 אמה

ומתי שהמדידה בטפח "שוחק" היא לחומרא - מוציאים בטפח " \_\_\_\_\_"

כגון: כשמודדים האם הקורה נמצאת למטה מ-10 טפחים (שאז זה פסול) - שם

צריך למדוד לחומרא - בטפח \_\_\_\_\_ (מרווח) שאז המבוי יפסל אם הוא לא

גבוה של 10 טפחים לפי מדידה של טפח שוחק (מרווח - גדול יותר).

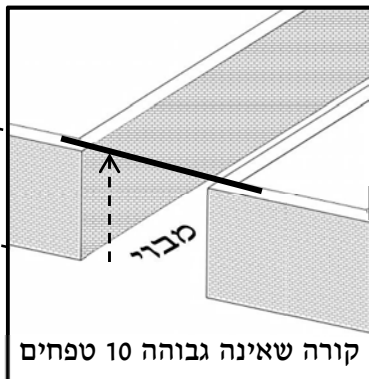

10  
טפח עצב

אם נמדוד  
לפי טפח  
" \_\_\_\_\_"  
זה יהיה \_\_\_\_\_  
כיון שזה לא  
\_\_\_\_\_ מ-10  
טפחים  
וזה יהיה  
קולא.

10  
טפח שוחק

לכן כאן נמדוד  
בטפח " \_\_\_\_\_"  
שאז זה \_\_\_\_\_  
כיון  
שזה למטה מ-  
10 טפחים.

קורה שאינה גבוהה 10 טפחים

# מבוי שהוא פחות מארבע אמות...

באיזה רוחב של פתח המבוי נחלקו בית שמאי ובית הלל

(האם צריך גם לחי וגם קורה, או שמספיק רק לחי או רק קורה)

<p>בית שמאי ובית הלל נחלקו גם במבוי שרוחב פתחו _____ וגם במבוי שרוחב פתחו _____</p> <p>ש"פ זית שמאי צריך אששו _____</p> <p>ז"פ זית הלל צריך אששו _____</p>	<p><b>לפי תנא קמא:</b></p>
<p>בית שמאי ובית הלל נחלקו רק במבוי שרוחב פתחו _____ אך במבוי שרוחב פתחו _____</p> <p>ז"פ זית שמאי ז"פ זית הלל סוברים שמספיק _____</p> <p>(כי בפתח כזה צר ניכרת אפילו מחיצה כל שהיא, מלאכת שלמה ע"פ רבינו יונתן)</p>	<p><b>לפי רבי מאיר:</b></p> <p>(בשם רבי ישמעאל)</p>
<p><b>כדברי תנא קמא.</b></p> <p>שבית שמאי ובית הלל נחלקו גם במבוי שרוחב פתחו _____ וגם במבוי שרוחב פתחו _____</p> <p>ש"פ זית שמאי צריך אששו _____</p> <p>ז"פ זית הלל צריך אששו _____</p>	<p><b>לפי רבי עקיבא:</b></p>

מה בא להוסיף ר"ע על דברי ת"ק? הרי גם ת"ק הביא את מחלוקת בית שמאי ובית הלל ללא חילוק בין מבוי שפתחו פחות מ-4 אמות או יותר מ-4 אמות...?

**אלא אומרת הגמרא:**

שרבי עקיבא ותנא קמא נחלקו בנוגע למבוי שפתחו צר כל כך שרחבו פחות מ- \_\_\_\_\_ אחד מהם סובר: \_\_\_\_\_ (כי סתום לגמרי)

ואחד מהם סובר: \_\_\_\_\_

ולא הוברר מתוך דבריהם \_\_\_\_\_

(במבוי רחב למעלה מ-10 אמות לא נחלקו ב"ש וב"ה כלל - אלא לפי שניהם לא יעזור גם אם יש גם לחי וגם קורה כפי שראינו במשנה א' שמבוי רחב י' טפחים צריך למעט, ולא עוזר אפילו לחי וקורה ביחד אלא רק צורת הפתח)



# הכשר מבוי

הכנתו ותיקונו של מבוי כדי שיהיה

אפשר לטלטל בתוכו ע"י שיתופי מבואות.

מדוע?	מה צריך לעשות בפתח המבוי כדי שיקרא מוקף ד' מחיצות?	
<p>כי סוברים שמדאורייתא צריך _____ ובאה הלכה למשה מ- _____ והקלה שמספיק שיעשה בצד הרביעי _____, וצריך גם _____ וגם _____ כדי שתהיה סתימה מעולה הדומה יותר למחיצה רביעית.</p>	<p><b>לפי בית שמאי:</b></p>	<p><b>לפי בית הלל:</b></p>
<p>כי סוברים שמדאורייתא מספיק רק _____ ובאה הלכה למשה מ- _____ והחמירה שצריך להוסיף לרוח רביעית _____, ולכן מספיק (היכר קלוש) או _____ או _____.</p>	<p><b>לפי רבי אליעזר:</b></p> <p>(הגמי נחלקת האם צריך בנוסף לחיים גם קורה או שלא צריך גם קורה)</p>	<p><b>לפי רבי אליעזר:</b></p>
<p><b>שסובר כדברי בית שמאי</b> שמדאורייתא צריך _____ מחיצות ובאה הלכה ל- _____ מסיני להקל, <b>אלא שמחמיר</b> שצריך סתימה יותר מעולה של _____ לחיים (וקורה)</p>		

באיזה מבוי עוסקת כאן המשנה, **סתום** או **מפולש**? \_\_\_\_\_

מה הדין אם אורך המבוי כרחבו - (מבוי מרובע)? \_\_\_\_\_

באיזה מקרה לחצר יהיה דין של מבוי שכדי להכשירה מספיק רק לחי או קורה (או שניהם)? \_\_\_\_\_

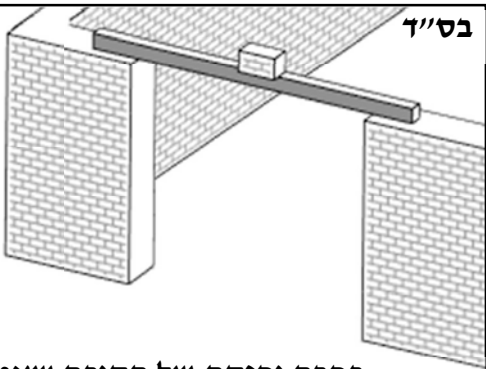

עירובין פרק א' משניות ג'-ד'

# הקזרה שאמרז...

רחבה וחזקה של הקורה שאמרו במשנה הקודמת שמכשירים בה את המבוי לטילטול בשבת...

אפי תנא קמא	אפי רבי יהודה
<p>"הקורה שאמרו - רחבה כדי שתוכל לקבל _____" מה רוחב האריח? חצי _____ כלומר: _____ טפחים. ואפילו שהאריח הוא ברוחב של טפח וחצי (חצי טפח יותר מרוחב הקורה), מספיק שהקורה תהיה רחבה _____ מפני שאפשר להשוות את חצי טפח הנותר ע"י מריחת _____ בעובי אצבע (רבע טפח) מצד אחד ואצבע (רבע טפח) מהצד השני.</p>	<p>גם לפי רבי יהודה הקורה צריכה להיות רחבה _____ מדוע? כי גם לר"י שסובר שקורה מועילה משום _____ (ולא משום היכר) הקורה צריכה להיות רחבה _____ כי ללא זה אין היא נקראת "תקרה" ולא שייך לומר בה "פי _____ יורד ו _____"</p>
<p>הקורה לא צריכה להיות שתוכל לסבול את כובד ה _____ ולא _____ מדוע? כי אפי גנא קמא קורה (אופייה) משום _____ ואם אינה רחבה וחזקה כשישורים האלו אין היכר שהונחה שם בקיטום אבן</p>	<p>הקורה לא צריכה להיות _____ מדוע? כי אשיטא "קורה משום _____" ואכן לא צריך להיות זה קיטום וחזקה.</p>

רחבה של הקורה

חזקה של הקורה

לפי רבי יהודה: אין הבדל בין קורה ללחי כי הוא סובר שגם היתר קורה משום \_\_\_\_\_ וגם היתר לחי משום \_\_\_\_\_.

קורה	לחי
<p>האם בהנחתה נשאר המבוי כרמלית או שנהיה רשות היחיד? _____</p>	<p>האם בהנחתה נשאר המבוי כרמלית או שנהיה רשות היחיד? _____</p>
<p>ולכן אינו נהיה לרשות ה _____ ה _____ הוא רק משום _____ כי אם קָפַר קורה _____ ה ברוח רביעית מחיצות _____</p>	<p>כיצד קָפַר לחי הוא משום _____ אז בהנחת ה _____ ברוח רביעית נחשב הדבר שיש למבוי _____ מחיצות כרשות ה _____</p>
<p>הקורה לא צריכה להיות שתוכל לסבול את כובד ה _____ ולא _____ מדוע? כי אשיטא "קורה משום _____" ואכן לא צריך להיות זה קיטום וחזקה.</p>	<p>הקורה לא צריכה להיות _____ מדוע? כי אשיטא "קורה משום _____" ואכן לא צריך להיות זה קיטום וחזקה.</p>

NE/ר?

הזרק מרשות הרבים לתוכו? מה דין

NE/ר?

מה ההבדל לבין מבוי שהוכשר (לטיילטול) ע"י ע"י לחי לבין מבוי שהוכשר ע"י קורה? (ברטנורא)

אריז לעשים בפתח המבוי או לחי או קורה;

לפי בית הלל הסוברים שכדי שיהיה מותר לטילטול בתוך המבוי (ע"י שיתוף מבואות)

בס"ד עירובין פרק א' משנה ב' עירובין פרק א' משנה ב' עירובין פרק א' משנה ב'

# לחייך שאמרו...

על אלו לחיין מדברת כאן המשנה?

לחיין שנחלקו בהן \_\_\_\_\_ ו \_\_\_\_\_

שזרבי \_\_\_\_\_ צריך \_\_\_\_\_ ולחכמים צריך \_\_\_\_\_

## מהו שיעורן של הלחיין?

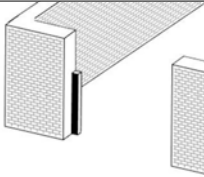
<p>_____</p> <p>כשיעור גובה מחיצות ה _____ שצריכות להיות גבוהות לא פחות מ _____</p> <p>מה הדין אם המזוי גבוה יותר משורה טפחים? האם אם החי צריך להיות באותו גובה של המזוי? _____</p> <p>ענין בתוי"ט: מה סוג צריך להיות מונח בגובה של _____</p> <p>10 טפחים אצל הפחוח? _____</p> <p>מדוע התנא לא הזכיר גם את דין זה במשנה? _____</p>	 <h3>גובה הלחיין</h3>	
<p><b>לפי רבי יוסי:</b></p> <p>_____</p> <p>כי סובר שצריך דבר חשוב במחיצה (לחי משום מחיצה) אבל מודה שהעובי כלשהו</p>	<p><b>לפי תנא קמא:</b></p> <p>_____</p>	<h3>רוחב ועובי הלחיין</h3>

אלו סוגי קורות מביא רבי יהודה  
שהן כשרות אפי"פ שלא יכולות לקבל אריח?

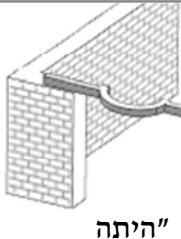
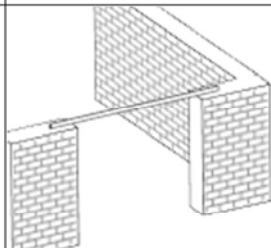
<p><b>רואין אותה כאילו היא:</b></p>	<p><b>היתה של:</b></p>	
<p>_____</p> <p>_____</p> <p>כאומר: _____</p>	<p>"היתה של _____</p> <p>או של _____"</p> <p>שהיא _____</p>	<p><b>1</b></p>
<p>_____</p> <p>_____</p> <p>כאומר: _____</p>	 <p>"היתה _____"</p>	<p><b>2</b></p>
<p>_____</p> <p>שאל אבשר</p> <p>_____</p> <p>_____</p> <p>זבליה': _____</p> <p>_____</p>	 <p>"היתה _____"</p> <p>שא"א אהניח עליה _____</p> <p>זלי שיפוז ממנו.</p>	<p><b>3</b></p>

ואיך נדע אם יש בה רוחב טפח? כל שיש בהיקפה \_\_\_\_\_ - כלומר שכדי להקיף את הקורה העגולה צריך חוט של \_\_\_\_\_ טפחים, ואם יש בהיקפה ג' טפחים אז ידוע שהרוחב הפנימי שלה הוא \_\_\_\_\_.

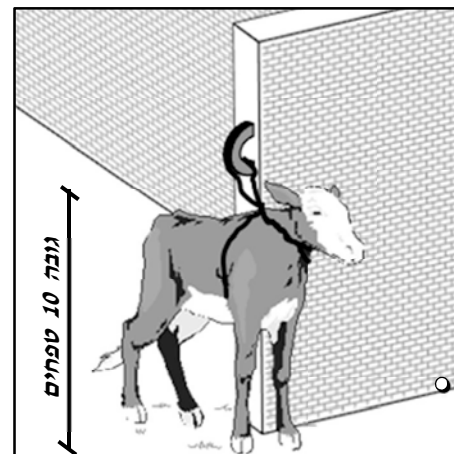

# בבב

## עושין לחיין

<p style="text-align: center;"><b>מ/ע/?</b></p>	<p>האם אפשר לעשות לחי (גבוה יי טפחים) בדבר שיש בו רוח חיים?</p>	
<p>כי סובר ש ___ חיישינן שמא _____ (ותכווץ) מדוע? _____ (תוייט) מדוע לא חוששים שמא תברח או תרבץ תחתיה (ותהיה פחות מ-10 טפחים)? _____</p>	<p>_____</p>	<p style="text-align: center;"><b>לפי תנא קמא:</b></p>
<p>כי סובר שחיישינן שמא _____ ואז _____ ותהיה פחות מ- _____ טפחים ולא ישים לב לכך ויסמוך על הלחי הזה להיתר טילטול...</p>	<p>_____</p>	<p style="text-align: center;"><b>לפי רבי יוסף:</b></p>



# מִטְמֵא מְשֻׁיִם גּוֹלָל...

הַמְשֵׁנָה מִבְּאֵה סוֹבַב ז' דִּינִיָּס זַעֲנִין צַר שִׁישׁ 12 רוּחַ חַיִּים:

## הקדמה לענין "גולל"

א. כל קבר יש עליו **טומאה חמורה** – שמטמא אדם וכלים.

ב. כל מה ששייך לקבר – נחשב כמו חלק מהקבר ממש.

ג. "גולל" – כיסוי הקבר, ו"דופק" – האבנים שכיסוי הקבר נשען עליהם גם הם טמאים משום "קבר" ולומדים זאת מהפסי' "וכל אשר יגע על פני השדה" – לרבות "גולל" ו"דופק"

ד. ב"גולל" ו"דופק" יש חידוש: שגם **אחרי שנפרדו מהקבר** נשאר עליהם טומאת קבר.

ה. בעלי חיים אינם מקבלים טומאה כשנוגעים במת.

ו. הנידון שלפנינו – כשעשו גולל לקבר **מבעל חיים** (כפות) האם זה נחשב חלק מהקבר

**ומטמא** (אדם וכלים) גם אחרי שפרש מהקבר או לא...?

<p>_____</p> <p><b>מדוע?</b> כי סובר שגם דבר שיש בו רוח חיים נחשב ל_____ ולכן נחשב חלק מהקבר ומטמא _____ ו_____.</p>	<p><b>לפי תנא קמא</b></p>	<p>דבר שיש בו רוח חיים <b>שעשאוהו גולל לקבר</b></p> <p>(כיסוי לקבר) האם מטמא אדם וכלים שנגעו בו ?</p>
<p>_____</p> <p><b>מדוע?</b> כי סובר שכל מחיצה שיש בה _____ אינה _____ ולכן לא נחשב חלק מהקבר.</p> <p>איילת סוֹבַב צַר פּוֹסֵל רַבִּי מֵאִיר מֵאוֹרֶה סִבְּחָה?</p> <p>(טו"ט) _____</p>	<p><b>לפי רבי מאיר</b></p>	

## הקדמה לענין "גט"

כתוב בתורה "ו**כתב** לה **ספר** כריתות ונתן בידה" – כלומר שהרוצה לגרש

את אשתו צריך לכתוב לה גט ולתת בידה.

**וצריך** שסמוך מיד אחרי "ו**כתב**" – יהיה "ו**נתן בידה**" –

שלא יהיה דבר המעכב בין הכתיבה לנתינה.

ולכן אם כתב גט על **קרן המחוברת לפרה** ורוצה לתת לה **רק את הקרן** (ללא הפרה)

הגט פסול, מפני שצריך ל\_\_\_\_\_ את הקרן בין הכתיבה - לנתינה.

אך אם כתב על ה\_\_\_\_\_ ורוצה לתת לה **את כל הפרה עם ה\_\_\_\_\_**,

בזה נחלקו ת"ק ורבי יוסי הגלילי האם זה גט כשר או לא.

<p>_____</p> <p><b>מדוע?</b> שנאמר: "ו<b>כתב</b> לה _____ <b>כריתות</b>" ולא כתוב "ו<b>כתב</b> לה _____ <b>ספר</b>" אלא "ספר" מלשון _____ לכן אין צריך לכתוב דווקא בספר – בשטר אלא אפשר לכתוב גט גם על _____.</p>	<p><b>לפי תנא קמא</b></p>	<p>דבר שיש בו רוח חיים האם אפשר <b>לכתוב עליו גט</b></p> <p>(על קרניו או על עורו) ולגרש בזה את האשה?</p>
<p>_____</p> <p><b>מדוע?</b> שנאמר: "ו<b>כתב</b> לה _____ <b>כריתות</b>" מה ספר אין לו _____ אף כל דבר שכותבים עליו גט צריך להיות ללא _____.</p>	<p><b>לפי רבי יוסי הגלילי</b></p>	



# עִירָא שְׁחִנְתָּה בְּבִקְעָה

יש שלושה דרכים לעשיית "מחיצה" לשיירה החונה בבקעה כדי שיוכלו לטלטל שם בשבת

משנתנו ג'כ"א אל אבשרות א':

"שְׁעִירָא שְׁחִנְתָּה בְּ... וְהַקִּיפּוּהָ בְּכָלִי... מְטַלְטְלִין בְּתוֹכָהּ".

מה היה צ"ן הזקקה (שדה פתוחה ללא מחיצות) לפני הנחת המחיצות?

שחכמים אסרו לטלטל בה עד שיעשו בה \_\_\_\_\_ כראוי.

מה הפירוש: "והקיפּוּהָ כְּכֹאֵי זֶה"?

כאיזה אזהרה צריכה להיות המחיצה?

\_\_\_\_\_

כי בפחות מגובה זה

אינה נחשבת \_\_\_\_\_



# ולא יהיו פרצות יתרות על הבנין...

מה הדין:		פירוש:	המקרה:
<p>_____</p> <p>ואסור לטלטל אפילו כנגד העומד (מול המקום שכן יש מחיצה עומדת).</p>		_____	אם הפרוץ ארוכה על העומד
<p>_____</p> <p>מדוע? _____</p> <p>_____</p> <p>האם מותר לטלטל אם כגוף המקום הפרוץ? _____</p>	<p>אם הפרצה ברוחב של 10 אמות (ומטה)</p>	_____	אם העומד ארוכה על הפרוץ
<p>_____</p> <p>(ואפילו אם זה רק פירצה אחת) מדוע? כי אנשים לא רגילים לעשות פתח רחב יותר מ- _____ אמות וזה לא נחשב לפתח אלא ל- _____</p> <p>האם מותר לטלטל אפילו כגוף המקום שיש בו מחיצות? _____</p>	<p>אם הפרצה ברוחב של יותר מ-10 אמות</p>	_____	
<p>_____</p>		_____	פרוץ עומד

באיזה מקרה אפילו אם יש פרצה רחבה יותר מ-10 אמות

בכל זאת נקראת "פתח" ויכול לטלטל באותו מקום? \_\_\_\_\_

# מְקִיפֵין שְׁלֹשָׁה חֲבָלִים...

אפשרות שניה לעשיית מחיצה מסביב לשיירא ש \_\_\_\_\_ בבקעה ע"י מתיחת \_\_\_\_\_ על גבי יתדות הנעוצות באדמה.

## הקדמה לדין "לבוד"

הלכה למשה מסיני שכל אוויר (רווח) ברוחב של פחות מ-3 טפחים בין שני דברים נחשב לסתום – וכאילו שניהם מחוברים זה לזה. ולכן אם יש מחיצה של קנים שהרווח בין קנה לקנה פחות מ-3 טפחים אפילו שהפרוץ (האוויר) מרובה על העומד (הקנים) - המחיצה כשרה מדין "לבוד" - שגם האוויר ברווח שבין קנה לקנה נחשב לסתום.

באיזה גובה צריכה להיות המחיצה של החבלים? איך מניחים את החבלים כדי שהמחיצה תגיע לגובה זה?

"מְנִיחִים חֲבָלִים זֶה לְזֶה מְזָה"



כמה גובה חסר להשלמת המחיצה ל-10 טפחים? 1-3 \_\_\_\_\_

ולכן צריך שעובי שלושת ה \_\_\_\_\_ ביחד יהיו יותר מ \_\_\_\_\_, - "טפח" כדי להשלים את ה \_\_\_\_\_ החסר וה"יותר" כדי להשלים גם את ה- "משהו" שחסר ביו חבל לחבל (כדי שיהיה דין "לבוד").

טפח	} שליש טפח + משהו	
3-1		} שליש טפח + משהו
"משהו"		} שליש טפח + משהו

# מְקִיפֵין בַּקְנִיִּים...

## אפשרות שלישית:

מהי הדרך הנוספת להתיר את הטלטול לשיירא?

\_\_\_\_\_

מהו התנאי בהכשרת המקום ע"י העמדת קנים?

\_\_\_\_\_

מדוע? \_\_\_\_\_

## אסיכום:

מהן ג' הדרכים להתיר טלטול לשיירא החונה בקצה?

- 1) \_\_\_\_\_
- 2) \_\_\_\_\_
- 3) \_\_\_\_\_

איך נקראת המחיצה השניה? " \_\_\_\_\_ " – כמו חוטי הרוחב של האריגה. איך נקראת המחיצה השלישית? " \_\_\_\_\_ " – כמו חוטי האורך של האריגה.

# בְּשֵׁירָא דְּבַרְלָא...

לאחר שראינו שניתן לעשות גם מחיצה גרועה של "שתי" או של "ערב", נחלקו התנאים האם חכמים התירו לסמוך על מחיצה זו רק לשיירא או גם ליחיד...



מתי מספיק מחיצה גרועה של "שתי" או של "ערב" ומתי הצריכו לעשות גם "שתי" וגם "ערב"?			
שיירא החונה בבקעה	יחיד הנמצא בדרך (דומיא דשיירא)	יחיד הנמצא במקום ישוב	
			<b>לפי רבי יהודה</b>
			<b>לפי חכמים</b> (רבנן קמזאי)
			<b>לפי רבי יוסי בר רבי יהודה</b>
			<b>לפי חכמים</b> (רבנן בתראי)

כמה אנשים נקראים שיירא? \_\_\_\_\_

לפי רבנן בתראי שמקילים – איזו חומרא בכל זאת הם מחמירים במחיצות אלו?

(1) יחיד – יקיף רק שטח של \_\_\_\_\_ ולא יותר.

(2) שיירא – יקיפו כמה שרוצים ובתנאי שלא ישאר מקום פנוי בתוך

ההיקף יותר מ \_\_\_\_\_.

# אַרְבַּעָה דְּבָרִים פְּטְרוּ בַּמַּחְנָה...

באיזה מחנה מדובר כאן? \_\_\_\_\_

בין במלחמת \_\_\_\_\_ (כגון כיבוש הארץ) ובין במלחמת \_\_\_\_\_ (להרחבת גבולות הארץ)

אלו ד' דברים שאסורים מדרבנן - הקלו בהם חכמים ליוצאי המלחמה שבמחנה?

(1)	"מביאין מכל _____"	חכמים הקלו לאנשי הצבא שבמחנה לקחת _____ להסקה אפילו מ _____ של אחרים ואפילו אם כבר עשו אותם הבעלים _____ מדוע אין זה גזל? כי יש כח ביד _____ לתקן כך על פי הכלל של "הפקר בית דין _____"
(2)	"ופטורים מ _____"	מאיזה רחיצת ידיים הם פטורים? _____ שזה מצווה מ _____ באיזה רחיצת ידיים הם חייבים ולא פטורים חכמים מזה? _____ מדוע? _____
(3)	"ן _____"	"דמאי" פירושו: פירות שנלקחו מעם הארץ וספק אם הם מעושרים, שמדין תורה אין צריך ל _____ פירות אלו כי רוב עמי ארצות _____ פירותיהם, אבל כיוון שיש מיעוט עמי ארצות שאינם _____ פירותיהם - תיקנו חכמים שכל פירות של עם הארץ נקראים " _____ " וצריך לעשרם שמא לא עושרו, וכאן ביוצאים למלחמה הקלו _____ שאינם צריכים ל _____ פירות "דמאי" אלא לאכלם כמו שהם.
(4)	"ן _____"	<b>מדרבנן</b> אסור לטלטל מבית לבית בחצר עד שעושים "עירובי _____" (לוקחים פת מכל דייר בחצר ומניחים אותה בבית אחד וכך נחשבים כולם כאילו דרים בבית אחד) אך כאן במחנה היוצאים למלחמה אם היו אהלים בתוך המחנה התירו חכמים ל _____ ביניהם אפילו אם לא עשו "עירובי _____" <b>איזה עירוב חייבים יושבי המחנה לעשות?</b> " _____" שם רוצים לצאת יותר מ-2000 אמה ממקום שבתתם צריכים להניח מזון בער"ש בסוף 2000 אמה של המחנה ואז יוכלו ללכת עוד 2000 אמה ממקום הנחת "עירוב _____" <b>מדוע מזה לא פטורים רבנן?</b> כי עירובי תחומין הוא איסור שמצאו לו סמך מ _____ - שנאמר: "אל יצא איש ממקומו ביום השביעי"

# עוֹשֵׂיין פְּסִים לְבִירָאוֹת...

מה הפירוש "בִּירָאוֹת"?

איזו רשות הן הביראות? מדוע?

איזו רשות הוא המקום שמחוץ לביראות?

מדוע אסור למלאות מים מהבאר?

מדוע צריך לעשות "פסים" סביבות הביראות?

*מעיקר הדין היו צריכים לעשות 4 מחיצות מסביב לבארות כדי שחשב המקום לרשות היחיד, אך כאן הפקלו חכמים מפני צורך עולי רגלים שיעלו "פסים" וע"כ יחשב כאילו יש כאן 4 מחיצות - שהרי בכל צד יש מחיצה אמה מכאן ואמה מכאן.*

## נחלקו רבי יהודה ורבי מאיר

איזה "פסים" - מחיצות צריך להעמיד סביבות הבאר כדי שהמקום יחשב לרשות היחיד, האם מספיק לעשות רק "דיומדין" או שצריך גם "פשוטים"?

מה הפירוש "דיומדין"?

\_\_\_\_\_

וכירוה היתה "דיומדין", "די" כלשון יונית

כלומר: "די-די" שני עמודים.

מה הפירוש "פשוטים"?

\_\_\_\_\_

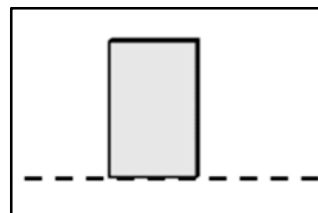
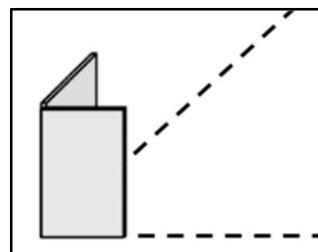

## לפי רבי יהודה:

עושים "דיומדין", כלומר: \_\_\_\_\_ עמודים כפולים.

נראים כ: \_\_\_\_\_,

כלומר: כיוון שכל עמוד

פונה ל\_\_\_\_\_ צדדים ומניחים

את ארבעתם בארבע הפינות

יוצא שיש \_\_\_\_\_ X \_\_\_\_\_ = \_\_\_\_\_ פסים.

## ולפי רבי מאיר:

עושים \_\_\_\_\_ פסים, נראים כ: \_\_\_\_\_,

מפני שצריך להוסיף:

\_\_\_\_\_ פסים "פשוטים" ברווחים שבין

"\_\_\_\_\_ ל" "\_\_\_\_\_"

= יוצא שזה נראה כ- \_\_\_\_\_ פסים. [ "דיומדין" (2x4 צדדים) ו- \_\_\_\_\_ "פשוטים" ]

## גובה, רוחב ועובי ה"פסים"

מה גובהן של הפסים? מדוע? \_\_\_\_\_

מה רוחבן? \_\_\_\_\_ - כלומר \_\_\_\_\_ מה עוביין? \_\_\_\_\_

(עייין בתו"ט: מדוע בחצרות מספיק להעמיד פסים ברוחב של 4 טפחים ואילו כאן צריך להעמיד פסים

ברוחב של 6 טפחים? \_\_\_\_\_)

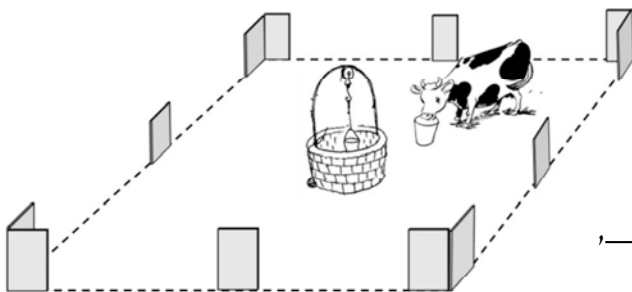
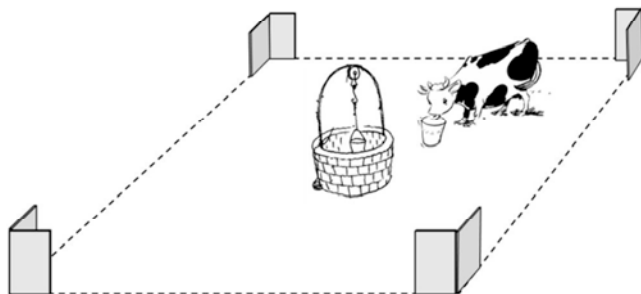

**איזה רווח צריך שיהיה בין ה"דיומדין"**

כדי שתספיק מחיצה של 4 "דיומדין" שנראים כשמונה (ללא העמדת "פשוטים").

**לפי רבי מאיר:**



"כמלא שתי של בקר"

כלומר: רבי מאיר מצריך שבין ה"דיומדין" יהיה רווח שיוכלו

להיכנס לשם **בבת אחת** רבקות - שתי צמדים, שבכל צמד

יש בקרים - שביחד זה בהמות.

כמה רוחב כל בקר?  $(1\frac{2}{3})$ , כפול 6 בקרים = אמות.

זה הרווח שמתיר רבי מאיר שיהיה בין ה"דיומדין" (כדי שלא יצטרכו להוסיף "פשוטים").

**וברוחב של יותר מכך** מצריך רבי מאיר לעשות גם " (כפי שהובא במשנה)

**לפי רבי יהודה:**



"של קשורות ולא מתרות"

כלומר שלרבי יהודה אפשר שבין ה"דיומדין" יהיה רווח (יותר גדול) שיוכלו

לעבור שם רבקות - שתי צמדים שבכל צמד יש בקרים - שביחד זה בהמות

ואם רוחב כל בקר הוא אמה  $(1\frac{2}{3})$  אז כפול 8 בקרים = אמות

$(13\frac{1}{3})$  זה הרווח שמתיר רבי יהודה שיהיה בין ה"דיומדין".

**וברוחב של יותר מכך** גם רבי יהודה יצריך לעשות בנוסף ל"דיומדין" גם "

**כך יו"א:**

שברוח של 10 אמות (ופחות מכך) גם רבי מאיר מודה שמספיק לעשות רק "

וברוח של יותר מ-13 ושליש אמות גם רבי יהודה מודה שצריך לעשות גם "

וכל מחלוקתם (כפי שראינו במשנה) היא ברווח של בין אמות ל אמות

שלרבי מאיר צריך גם ולפי רבי יהודה מספיק רק .

למה כתוב "קשורות" - "ולא אותרות"?

מהי החוורא "קשורות ולא אותרות"?

מהי הקולא "אחת נכנסת ואחת יוצאת"?

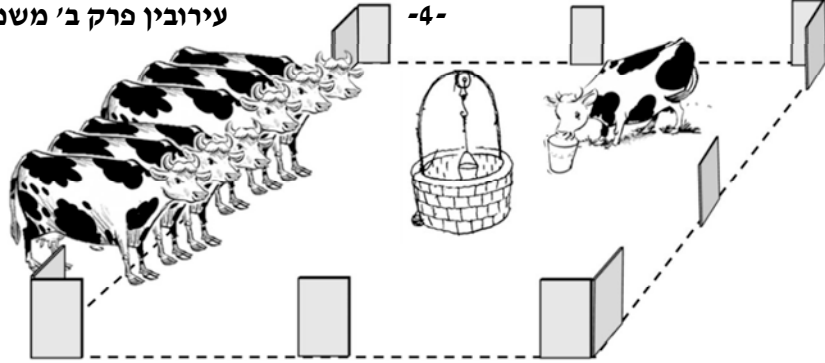

**סיכום מחלוקת רבי מאיר ורבי יהודה:**

האם צריך להקיף את הבראות רק ב"דיומדין" או גם ב"פשוטין"?

<p>לפי כולם מספיק לעשות רק " _____ "</p> <p><b>וגם רבי _____ יודה בזה</b></p> <p>שלא צריך לעשות " _____ "</p>	<p>אם בין ה"דיומדין" יש רווח של</p> <p><b>10 אמות</b></p> <p>(ופחות מכך)</p>
<p>לפי כולם צריך להוסיף גם " _____ "</p> <p><b>וגם רבי _____ יודה בזה</b></p> <p>שצריך לעשות גם " _____ "</p> <p>ולא מספיק לעשות רק " _____ "</p>	<p>אם בין ה"דיומדין" יש רווח של</p> <p><b>יותר מ-13 ושליש אמה</b></p>
<p><b>בזה נחלקו רבי מאיר ורבי יהודה:</b></p>	
<p>לפי רבי יהודה:</p>	<p>לפי רבי מאיר:</p>
<p>מספיק לעשות רק " _____ "</p>	<p>צריך לעשות גם " _____ " וגם " _____ "</p>
<p><b>מ-10 אמה עד 13 ושליש אמה</b></p>	

# מָתַר לְהַקְרִיב לְבַאֵר ...



"שתהא \_\_\_\_\_  
 בפנים ו \_\_\_\_\_ " - שזה \_\_\_\_\_ אמות.  
 מצוה לא ה'ירו חכמים  
 אשטו פסי זיראות בהיקל קטן מכר?  
 \_\_\_\_\_

מה ההיקף  
**הכי קטן**  
 שאפשר לעשות  
 מסביב לביראות  
 ויחשב המקום לרה"י?

מקום שאוקף מחיצות נקרא רשות היחיד, אך חז"ל חילקו  
 זין אם המקום "הוקף לדירה" לזין אם המקום "לא הוקף לדירה"

## "לא הוקף לדירה"

כלומר: שהמקום הוקף מחיצות  
לא לצורך שימושים רבים.  
 כגון: "גינה" - שמגדלים בה ירקות.  
 "קרפף" - היקף גדול מ \_\_\_\_\_ לעיר  
 שמכניסים שם \_\_\_\_\_ לאוצר.

### דינים:

כיוון שמקומות אלו "לא הוקפו לדירה"  
 התיירו חכמים לטלטל בהם רק אם הם  
 עד גודל של \_\_\_\_\_  
 אך אם הם יותר גדולים מ \_\_\_\_\_  
 אסרו חכמים לטלטל בהם.

## "הוקף לדירה"

כלומר: שהקפת המחיצות היא  
 לצורך מגורים או שימושים מרובים.  
 כגון: "דיר" - של בהמות שעושים  
 ב \_\_\_\_\_ כדי לזבלה.  
 "סחר" - היקף מחיצה לבהמות  
 בתוך ה \_\_\_\_\_.  
 ויש גורסים "סחר" - בית ה \_\_\_\_\_.  
 "מוקצה" - רחבה ש \_\_\_\_\_ הבתים.  
 "חצר" - מקום \_\_\_\_\_ שלפני ה \_\_\_\_\_

### דינים:

כיון שמקומות אלו "הוקפו לדירה"  
 התיירו חכמים לטלטל בהם **באיזה**  
**גודל שיהיו.** (אפילו יותר מבית סאתיים)

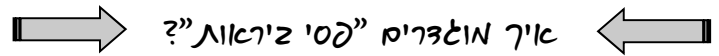

מקום "ש \_\_\_\_\_ לדירה" מפני שהמים שבהם ראויים לשתיה ואדם משתמש הרבה  
 במקום זה כדי לדלות משם מים. אלא ש.....

# אלא שנחלקו זלה חכמים ורבי יהודה:

**לפי חכמים:** גם ב"פסי ביראות" מותר לטלטל בהם בכל גודל שיהיו אפילו שזה לא  
 מחיצות גמורות אלא "פסים", שהרי הן נחשבות כ"הוקף לדירה".  
**ולפי רבי יהודה:** מחמירים ב"פסי ביראות" שכיוון שאינם מחיצות גמורות, גם אם זה  
 נחשב "מוקף לדירה" מותר לטלטל בהם רק עד גודל של בית סאתיים ולא יותר.  
 אסיכוס:

לפי רבי יהודה:	לפי חכמים:	מה ההיקף <b>הכי גדול</b> שאפשר לעשות מסביב לביראות?
_____	ובלבד ש _____	
(כ-70 אמה על 70 אמה)		
כיוון שאין כאן מחיצות גמורות אלא רק " _____ "	כי משתמשים הרבה במקום זה כדי לדלות ממנו מים ונחשב: " _____ "	<b>מדוע?</b>
החמירו שמותר רק עד בית _____ ולא יותר.	ואין הגבלה לגודל ההיקף.	

מה המרחק שצריך להיות בין ה"דיומדין" לפסים ובין הפסים לפסים  
 כדי שיחשבו למחיצה ויהיה המקום נחשב לרשות היחיד?  
 \_\_\_\_\_, שהלכה כרבי \_\_\_\_\_ (במשנה א').

מהי המחלוקת הנוספת בין רבי יהודה לחכמים?

\_\_\_\_\_ "אם היתה דרך הרבים מִפְּסָקְתָן" – הסבר: \_\_\_\_\_

מה הדין? לפי רבי יהודה: \_\_\_\_\_

מדוע? \_\_\_\_\_

לפי חכמים: \_\_\_\_\_

כיוון שסוברים שיש שם מחיצה עליהן ואין הרבים מבטלים את המחיצה.



כל ההיתר של "פסי ביראות" הוא רק עבור \_\_\_\_\_

כדי שיוכלו \_\_\_\_\_

ולכן אם נגמרו המים שבבאר (או בבור) \_\_\_\_\_ לסמוך על "פסי הביראות"

שהרי הם לא \_\_\_\_\_ גמורה אלא רק קולא שהקילו חכמים.

משנתנו דנה האם מועילים "פסי ביראות" לבארות ולבורות, של יחיד ושל רבים.

מה הפירוש:	בור	באר	"של רבים"	"של יחיד"
	_____	_____	_____	_____
האם יש לו מעלה או חיסרון ומדוע?	חיסרון מפני ש _____	מעלה מפני ש _____	מעלה מפני ש _____	חיסרון מפני ש _____

לאילו בארות וזורות מוסיף מחיצה של "פסי ביראות" ולאילו לא?

בור היחיד	באר היחיד	בור הרבים	באר הרבים	מועיל פסי ביראות = ✓ לא מועיל פסי ביראות = x	הדין: x/✓
_____	_____	_____	_____		
כי יש לו חששות: א. שמא _____ המים בבור. ב. אין את ה _____ שיוזכרו לו שלא לטלטל שם...	שאפילו שיש לו חסרון שזה "של _____", יש לו את המעלה שזה " _____" שלא מצוי כ"כ שיגמרו בו ה _____.	שאפיי שיש לו חסרון שהמים יכולים ל _____, יש לו את המעלה "של _____" ה _____ שיוזכרו זה לזה שאסור לטלטל שם.	שלא מצוי כ"כ ש _____ המים ב _____.	הטעם:	לפי רבי עקיבא:
_____	_____	_____	_____		
כי אין לו מעלה _____	שאע"פ שיש לו מעלה שהוא " _____" יש לו חסרון שהוא "של _____" שאז אם בכ"ז יגמרו המים אין מי שיוזכר לו שאסור לטלטל שם. ואין כאן _____ למעלותא	שאע"פ שיש לו מעלה שהוא "של _____" יש לו חסרון שהרי ה _____ יכולים ל _____ ואין כאן _____ למעלותא	שיש לו " _____ למעלותא" (2 מעלות) א. הוא גם " _____" שלא מצוי כ"כ שיגמרו בו ה _____ ב. והוא גם "של _____" שגם במקרה רחוק שיגמרו המים יזכרו ה _____ זה לזה...	הטעם:	לפי רבי יהודה בן בבא:

לסיכום: כמה מעלות צריך שיהיה כדי שיועילו "פסי ביראות"?

לפי רבי עקיבא: מעלה \_\_\_\_\_ או שיהיה " \_\_\_\_\_" או שיהיה "של \_\_\_\_\_" (ואפילו בור)

לפי רבי יהודה בן בבא: \_\_\_\_\_ מעלות. גם שיהיה " \_\_\_\_\_" וגם שיהיה "של \_\_\_\_\_"



# "הַגְנָה וְהַקְרָפָּה"

בס"ד

עירובין פרק ב' משניות ה'-ו'

סיכום הדינים זמני טיטול זלינה וזקרקל

לא הוקף לדירה כלל		הוקף לדירה גרועה (בור, שיח, מערה)		הוקף לדירה מעולה (שומירה, בית דירה, סמוך לעיר)		האם מותר לטלטל אם-
עד בית סאתיים	עד בית סאתיים	עד בית סאתיים	עד בית סאתיים	עד בית סאתיים	עד בית סאתיים	X/✓
—	—	—	(כי לא נחשב הוקף לדירה)	—	—	לפי רבי יהודה בן בבא
—	—	—	(כי נחשב הוקף לדירה)	—	—	לפי רבי יהודה
—	(כלומר עד אמה ושיריים על אמה ושיריים)	—	—	—	—	לפי רבי עקיבא
—	(כלומר עד בית שלמות = 5000 אמה)	—	—	—	—	לפי תנא קמא (ד"אמרו לר', משנה ג')
(רק עד בית)	—	—	—	—	—	לפי רבי אלעאי בשם רבי אליעזר

"רבי אליעזר אומר אם היה ארפה יתר על רחפה..."

לפי מ' מצריים רבי אויפלר ורבי יוסי מחזקתא (בהמשך המשנה)?

כמו רבי \_\_\_\_\_ - שמותר לטלטל בגינה ובקרפף שאינו יותר מבית סאתיים אפילו אם

לא הוקף ל\_\_\_\_\_ מהי מחלוקתם של רבי אליעזר ורבי יוסי?

לפי רבי אליעזר: כל מה שהותר לטלטל בגינה ובקרפף עד בית סאתיים אפילו אם לא הוקף לדירה זה רק אם \_\_\_\_\_, מפני שכל מה שהתירו זה רק שטח " \_\_\_\_\_, " אבל אם \_\_\_\_\_ - אין מטלטלים בתוכה.

לפי רבי יוסי: ההיתר לטלטל בגינה ובקרפף עד בית סאתיים אפילו כשלא הוקף לדירה

זה גם אם \_\_\_\_\_ ולא רק אם זה מרובע.

בס"ד

עירובין פרק ב' משנה ו'

אמר רבי אלעאי

# שמעתי מרבי אליעזר...

פירוט:	אלו ג' דברים מביא רבי אלעאי בשם רבי אליעזר?	
מותר לטלטל ב_____ וב_____ שאינם מוקפים ל_____, לא רק עד בית _____ (כדברי ר"ע ות"ק) אלא מותר לטלטל בהם עד _____ (שזה 30 בתי סאה)	"ואפילו היא כבית _____"	א.
אם אחד מאנשי ה_____ שכח ל"י _____ " מער"ש וכדי שלא לאסור עליהם את ה_____ בחצר ביטל להם בשבת את _____ בחצר (בלא לומר בפירוש שמבטל גם את רשות ביתו) זה נחשב שביטל להם גם את רשות _____ (שאומרים שנתכוון גם לכך) ולכן לכל אנשי החצר: _____ להכניס ולהוציא גם מ_____ שלו מפני שנחשב כשלהם. אבל לו עצמו: _____ כי בשעה שמוציא מביתו לחצר חוזר ו_____ ברשותו ואוסר עליהם שוב את הטלטול בחצר.	"אנשי חצר ש_____ אחד מהן ולא _____, ביתו אסור מלהכניס ומ_____ לו, אבל להם _____"	ב.
שאפשר לצאת יד"ח אכילת _____ ע"י אכילת " _____ " פירוש א': ירק שהעלים שלו דומים ל_____. פירוש ב': סיב הגדל סביב ה_____.	"יוצאין ב _____ בפסח"	ג.

ואין הלכה כאחד מהם, אלא:

- גינה וקרפף שלא מוקפים לדירה אפשר לטלטל בהם רק עד בית \_\_\_\_\_.
- אם לא "ביטל רשות ביתו" בפירוש, אלא רק ביטל "רשות חצרו", אסור ל\_\_\_\_\_ להכניס ולהוציא מביתו, אבל מביתהם לחצר \_\_\_\_\_.
- "עקרבינים" אינם " \_\_\_\_\_ " ואין אדם יוצא בהן ידי \_\_\_\_\_ בפסח.

**אֲנִשִּׁי חֵצֵר שְׂשֻׁכָּח אֶחָד מֵהֶם וְלֹא עֶרְב...**

**הקצאה:**

אחרי שתיקנו את מחיצות החצר - צריכים לגבות דבר מאכל מכל אחד ולהניחם בבית אחד וזה נקרא "עירובי \_\_\_\_\_". (וזהו מתקנת שלמה המלך, ראה בהקדמה למסכת) **אמנם** אם אחד מבני החצר שכח ולא \_\_\_\_\_, הוא אוסר לכל בני החצר לטלטל. ויש לזה פתרון – ע"י שמבטל את החלק שלו (רשותו) בחצר, ונותן אותו לכל בני החצר, ואז נחשב כאילו הוא לא גר כאן ואינו צריך להניח עירוב.

**יען עני מקריא:**

**א.**

ביטל רשותו במפורש  
**אס בחצר – ואס בבית**

נחשב שגם הבית לא שייך לו,  
אלא לכל בני החצר.

ולכן:

**אבני החצר:** \_\_\_\_\_ לטלטל  
בין מביתו לחצר ובין מביתם לחצר  
(כי ביטל רשותו)  
**ואמבטל:** מותר לטלטל מביתם לחצר  
כי הוא כמו אורח שלהם.  
אבל מביתו לחצר אסור כי זה מראה  
שמתחרט וזוכה בביתו מחדש.

**ב.**

ביטל רשותו במפורש **רק בחצר**  
אך השאיר לעצמו את הבית.

נחשב שהבית שייך לו,  
אבל אינו חלק מהחצר.

ולכן:

**אהבית שלו לחצר**  
אסור לכולם לטלטל  
כי זה מחוץ לחצר המעורבת.  
אך **אהבתיא שלהם לחצר:**  
מותר לכולם לטלטל  
**כי ביטל רשותו** ונחשב שלא גר כאן  
ולכן אינו אוסר עליהם.

**המשנה מזכרת כאן על מקרה:**

שביטל את רשותו בחצר "בסתם", ולא הזכיר את ביתו כלל.

**שיטת ר' אלעאי בשם ר' אליעזר:**

סתם המבטל רשותו בחצר  
**כולל בזה גם את רשותו בביתו.**

ולכן יש לזה דין כמו מקרה **א'**

**עביתו:** \_\_\_\_\_ מלהכניס  
ולהוציא - לו בלבד,  
כי זה נראה שמתחרט  
ממה שביטל רשותו.  
**אבא להם:** \_\_\_\_\_ לטלטל גם מביתו  
לחצר, מפני שנתן להם את רשותו.

**שיטת חכמים:**

סתם המבטל רשותו בחצר  
**לא כולל בזה את רשותו בביתו.**

ולכן יש לזה דין כמו מקרה **ב'**

**עביתו:** \_\_\_\_\_ מלהכניס  
ולהוציא - לו \_\_\_\_\_,  
מפני שהבית אינו חלק מהחצר,  
ורק לשאר הבתים של בני החצר  
מותר לכולם לטלטל  
(והוא בתוכם כאורח...)



# כַּפֵּל מְעַרְבִים וְנִשְׁמָטִים

"כַּפֵּל מְעַרְבִים" ... באיזה עירוב מדובר כאן?

שטושים אורגו כפי שיוכלו ללכת עוד \_\_\_\_\_ אמה ממקום הנחת ה" \_\_\_\_\_ "

מדוע אין מדובר בעירובי חצרות?

"וּמְשַׁתְּפִין" איזה שיתוף מדובר כאן?

כפי שיהיה מותר לטלטל מה \_\_\_\_\_ לחצר וכן מהחצר ל \_\_\_\_\_ .

במה אפשר לעשות "עירובי תחומין" ו"שיתופי מבואות"? \_\_\_\_\_ חוץ מ \_\_\_\_\_ .

מדוע? \_\_\_\_\_ ולעירוב ולשיתוף צריך מזון חשוב.

מה הם הדברים הנוספים שלא יוצאים בהם יד"ח עירוב? \_\_\_\_\_ .

אילו עוד 2' דברים מצאנו המשנה שיש בהם שוני בין מלח ומים לשאר סוגי המזון?

## מעות מעשר שני



בשנים א, ב, ד, ה, משנת השמיטה צריך להפריש "מעשר \_\_\_\_\_ " והבעלים אוכלים אותו בקדושה ב \_\_\_\_\_ , אם הפירות מרובים אפשר לפדותם ב \_\_\_\_\_ ולהעלות הכסף לירושלים ולקנות בו \_\_\_\_\_ ולאכלו שם.

וכאן אומרת המשנה: הכל ניקח ב \_\_\_\_\_ מעשר - חוץ מן \_\_\_\_\_ ה \_\_\_\_\_ ומן ה \_\_\_\_\_ .

מדוע? \_\_\_\_\_ .

אדם ש \_\_\_\_\_ שכל דבר ה" \_\_\_\_\_ " ייאסר עליו בנדר.

אסור לו לאכול שום דבר \_\_\_\_\_ מפני שכל דבר מאכל \_\_\_\_\_ זן ו \_\_\_\_\_ לשעה קלה.

אבל מותר לו לאכול: \_\_\_\_\_ .

מדוע? \_\_\_\_\_ .

[אבל אם נדר מן ה \_\_\_\_\_ - אסור רק ב \_\_\_\_\_ (רע"ב)]

## הנודר מן המזון

במה אפשר (גם) לערב ל- _____	לנזיר	לישראל
אפילו ב _____ . ואפילו ש _____ זה מועיל _____ מפני שזה ראוי ל _____ .	אפילו ב _____ . ואפילו ש _____ זה מועיל _____ מפני שזה ראוי ל _____ .	אפילו ב _____ . ואפילו ש _____ מותר מפני שזה ראוי ל _____ .
כיוון שסוּמְרֵי שֶׁאֵין צָרִיךְ שֶׁלֹּא יִהְיֶה רָאוּי דְּוֹקָא לְמִי שֶׁמֶּזְכֵּרוּ		
צריך שהעירוב יהיה ראוי למי _____ עבירו - ולכן אי אפשר לערב עביר ישראל ב _____ , ואינו ראוי לו מפני שגם אם ישאל על ה _____ שהפריש כדיבור, יחזרו הפירות להיות " _____ " כמו לפני ה _____ ויהיו אסורים לו ב _____ - שהרי א"א להפריש תרו"מ ב _____ .	צריך שהעירוב יהיה ראוי למי ש _____ עבירו _____ אך אפשר לערב לנזיר אפילו ב _____ מפני שהנזיר יכול ל _____ על נדרו (להתיר נדרו) ויהיה מותר לו לשתות _____ ולכן נקרא ראוי לו.	צריך שהעירוב יהיה ראוי למי ש _____ עבירו - ולכן אי אפשר לערב עביר ישראל ב _____ , ואינו ראוי לו מפני שגם אם ישאל על ה _____ שהפריש כדיבור, יחזרו הפירות להיות " _____ " כמו לפני ה _____ ויהיו אסורים לו ב _____ - שהרי א"א להפריש תרו"מ ב _____ .

## "בית הפרס" ו"בית הקברות"

מה הפירוש "בית הפרס"? שדה שנחרש בה \_\_\_\_\_ שאם הכהן יגע ב \_\_\_\_\_ יטמא.

מדוע?	לכהן	לישראל	האם אפשר להניח העירוב ב:
שגם הכהן יכול להיכנס ל"בית ה _____ " ע"י שהוא _____ (באוויר שבפיו) ורואה אם יש _____ ונזהר שלא לגעת או לדרוך עליה.	_____	_____	זבי הפרס
נכון שמצוות לאו ל _____ ניתנו, אך לאחר שבבין השמשות "קנה" לו שביתה במקום, _____ על עירובו שמא _____ או ייאבד ויש לו הנאה בזה שהעירוב משתמר בבית ה _____ וכיוון שאסור ל _____ מבית הקברות, לא יניח שם עירובו.	_____	_____	לפי חכמים
<b>מפני שאין כאן איסור הנאה מבית הקברות:</b> כי עירוב תחומין עושים רק לצורך _____ ו"מצוות לאו ל _____ ניתנו", ולאחר שבבין השמשות "קנה" לו שביתה במקום, אין מקפיד על עירובו שמא _____ או ייאבד, ולכן אין לו הנאה בזה שהעירוב משתמר בבית ה _____ . כיוון שאין לו צורך בכך. וגם הכהן יכול להיכנס לבית הקברות ע"י שיכנס ב _____ ולא יטמא בטומאת מת.	_____	_____	זבי הקברות (ש' אוח' מהקברים)
	_____	_____	לפי רבי יהודה

## דיני תרומות ומעשרות

ארבע הפרשות חייבים להפריש בכל שנה ושנה

מהפירות שגדלו בארץ ישראל, ואלו הם:

א. תרומה גדולה ב. מעשר ראשון ג. תרומת מעשר

ד. מעשר שני: כשנס א' ב' ג' ה' - תרומה

ו. מעשר עני: כשנס ו' ז' ח' ט' - מעשר

(פרטי המעשרות ודיניהם בטבלה המצורפת)

זמן הפרשת התרומות והמעשרות:

זמן חיוב הפרשת תרו"מ הוא לאחר שנגמרה מלאכתן של הפירות.

גמר מלאכה של התבואה הוא "מרוח הכרי" - לאחר שקוצרים, דשין וזורין את התבואה, אוספים את כל התבואה ביחד ועושין ממנה "כרי" (ערימה). לאחר הכנת ה"כרי", עושים "מירוח הכרי" - מורחים, מחליקים ומייפים את ה"כרי" - וזה נקרא גמר מלאכה של התבואה - ומאז, מתחייבת התבואה בתרומות ומעשרות אבל לפני \_\_\_\_\_ - עדיין לא חייב ב\_\_\_\_\_ ומעשרות.

☞ "כרי".

לאחר "מירוח הכרי" - כל זמן שלא הופרשו תרו"מ מהפירות או מהתבואה אסור לאכול מהם! - כל עוד הפירות לא מעושרים, הם נקראים "\_\_\_\_\_".

☞ "אני".

"דמאי" הם פירות שנלקחו מ"עם הארץ", ויש ספק אם הופרשו "מעשרות" מפירות אלו או לא... כי עמי הארצות חשודים על המעשרות (שמא לא עישרו).

מדאורייתא: פירות "דמאי" מותרים באכילה ללא שיעשר מהם (שוב) כיון שרוב עמי הארצות מעשרין.

מדרבנן: צריך לעשר פירות "\_\_\_\_\_ " ורק אז יהיו מותרים באכילה (ועני פטור מלעשר

## הפרשת תרומות ומעשרות

מי נותן למי?	
בעל הפירות לכהן (עין בינונית 1 מ-50)	תרומה גדולה
בעל הפירות ללוי [עשירית מהפירות]	מעשר ראשון
הלוי לכהן [עשירית מהמעשר שקיבל]	תרומת מעשר
בשנים: א' ב' ד' ה' - לשמיטה בעל הפירות מפריש "מעשר שני" [עשירית ממה שנשאר] (ואוכלו בירושלים)	מעשר שני
בשנים: ג' ו' - לשמיטה בעל הפירות מפריש "מעשר עני" (ונותנם לעניים)	מעשר עני



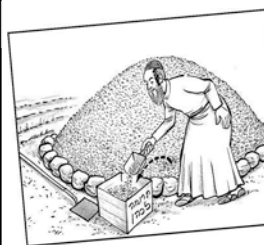

# מערכין

## בזמאי והמעשר ראשון פנטלה תרומתו...

(הסבר המשנה ע"פ רע"ב במסכת שבת פרק י"ח משנה א')

מערכין ב-	פירוש:	הסיבה:
"ב" _____	"דמאי" הן פירות של _____ שרבנן הצריכו לעשר אותן שוב, כיוון שיש עמי ארצות שלא _____ את פירותיהן, וכאן התירו חכמים לערב מפירות אלו ללא ש _____ אותם שוב	כיוון שזה ראוי לאכילה ל _____ (ויכול להפקיר את רכושו ויהיה _____)
"ובמעשר שנטלה" _____	אם הלוי הקדים ולקח את ה"מעשר" שלו לפני שהתחייבו החיטים ב"תרומה" _____ "לכהן, מותר לאכלן ולערב בהן אעפ"י שלא הופרש מהם "תרומה" _____.	מפני שב"תרומה גדולה" מתחייבים רק משעת מירוח ה _____ וכאן לקחם הלוי כשהיו עדיין שיבולים, ולכן מותרים ב _____
"ובמעשר _____ והקדש ש" _____	"מעשר" _____ (בשנים א,ב,ד,ה,) שצריך לאוכלו ב _____, ו"הקדש" - אדם שהקדיש דבר מאכל לבדק הבית, - ניתן לפדותו על _____ אך צריך להוסיף עליהם " _____". כאן מדובר שפדה את ה"מעשר שני" או את ה"הקדש" אך לא נתן את ה _____, שהדין הוא שהפירות מותרים ב _____ ומותר לערב בהן	כי החומש לא מעכב וגם אם פדה אותם ללא נתינת חומש הם מותרים ב _____ (אלא שצריך אח"כ לשלם את החוב של ה _____ להקדש) ולכן מותר גם ל _____ בהם.
"והכהנים בחלה וב" _____	מותר לערב לכהנים (וגם לישראל כפי שראינו במשנה א') ב" _____" המופרשת מעיסה שדינה כתרומה וב" _____ גדולה" - המופרשת ל _____.	

# אבל לא בטבל...

במה אי אפשר ל"ערב"?

אבל לא (מערכין) ב-	פירוש:	הסיבה:
"לא ב" _____	פירות שלא עושרו מהם כלל תרומות ו _____ - אין מערבין בהם	מפני שאסורים ב _____ (ומדובר בטבל דרבנן כגון בעציץ שאינו נקוב וקמ"ל שאפ"ה לא ראוי לאכילה)
"ולא ב _____ ראשון שלא תרומתו"	גם כאן הלוי הקדים ולקח את ה" _____ ראשון" שלו לפני שהופרשה ממנו "תרומה" _____ "לכהן, אך כאן מדובר שהלוי לקח את חלקו אחר ששעשו "מירוח ה" _____ - שאז התבואה נתחייבה כבר ב" _____ גדולה" והרי הלוי לא הפריש "תרומה גדולה" אלא רק "תרומת מעשר" ולכן אין מערבין בהם	מפני שהתבואה עדיין "טבל" ואסורה באכילה שהרי עוד לא הפרישו ממנו "תרומה" _____
"ולא במעשר שני והקדש ש" _____ נפדו"	כאן מדובר שה" _____ שני" או ה"הקדש" נפדו, אך לא נפדו כהלכתן את ה"מעשר שני": פדה על מטבע שאין לה צורה ו"במעשר שני" כתוב "וצרת הכסף בידך" ("וצרת" מלשון צורה) - שצריך לפדותו על מעות שיש בהן _____, ואת ה"הקדש": פדה על _____, והרי הקדש אינו נפדה על קרקע אלא רק על דבר הניטל מיד ליד... ולכן אין מערבין בהם	כי לא נפדו כ _____ ואסורים ב _____.

# השולח ערובו בַּיַד הַרֵשׁ שׁוֹטֵה וְקָטָן...

באיזה עירוב מדובר כאן? \_\_\_\_\_

כיצד מ' אסור לאסור את השרוב כדי שיניחן סוף 2000 אמה?

(1) \_\_\_\_\_ (2) \_\_\_\_\_ (3) \_\_\_\_\_

(4) \_\_\_\_\_ כגון: \_\_\_\_\_

מה הדין עם שלח העירוב בידים? \_\_\_\_\_

באיזה עירוב אם מסרו ביד הקטן העירוב קיים? \_\_\_\_\_

מדוע שונה עירובי חצירות מעירובי תחומין לענין מסירת העירוב ביד הקטן? (עיין תוי"ט)

**סיבה א':** כי לשירותי תחומין מצאו חכמים סמך מן ה \_\_\_\_\_ (שנאמר "אל יצא איש ממקומו

ביום השביעי") ולכן חכמים החמירו ולא סמכו על ה \_\_\_\_\_ שיניח השירוב,

אבל בשירותי \_\_\_\_\_ שלה מדרבנן בלה כן סמכו חכמים על ה \_\_\_\_\_

**סיבה ב':** שגזירות תחומין צריך השליח אומר: "במקום שירובי לה אהא \_\_\_\_\_ של

\_\_\_\_\_ "וקטן לאו בר דעת הוא אומר כך... אבל בשירותי חצירות אין צריך \_\_\_\_\_ כאום

אלא אוסל הפס מכולם ומניחם ז \_\_\_\_\_ אחד.

## ואם אמר לאחר לקבלו ממנו...

"ואם אמר לאחר", למי? \_\_\_\_\_

"לקבלו ממנו" – ממי? \_\_\_\_\_

מה הדין? \_\_\_\_\_, ובלבד ש \_\_\_\_\_

איזו פעולה לא צריך לראות - השולח את העירוב? \_\_\_\_\_

ומדוע זה מועיל? \_\_\_\_\_

# נְתָנוּ בְּאֵילָן, בְּבוֹר, בְּרֹאשׁ הַקֶּנֶה...

## הַקְצֵמָה לַמִּשְׁנָה:

- שיטת רבי - ש"שבות" (איסור דרבנן) בבין השמשות (שזה ספק לילה) לצורך מצווה - התירו. והמשנה שלנו סוברת כרבי.
- יש דין בעירוב תחומין שצריך שיהיה "הוא ו \_\_\_\_\_ במקום אחד", כלומר: שהאדם יהיה במקום שיוכל לקחת את העירוב.

המקרה:	באיזו "רשות" קנה שביתתו?	באיזו "רשות" הונח העירוב?	הצ"ן	מצא?
<p><b>נְתָנוּ בְּאֵילָן</b> (שיש בו ד' על ד' טפחים)</p> 	רשות ה _____	רשות ה _____	_____	<p>ש אם ירצה לקחת עירובו ולאוכלו בשעה שהעירוב זוכה לו- בבין השמשות לא יוכל לקחתו שהרי הוא נמצא ברשות ה _____ והעירוב נמצא ברשות ה _____ ואסור מ _____ להוציא מרה"ר לרה"י (ואיסור מדאי' - לא התירו בביה"ש) ולכן אין _____ ערוב.</p>
<p><b>למטה מ-10 טפחים</b></p>	רשות ה _____	_____	_____	<p>שהוצאה מרה"ר ל _____ זה רק איסור "שבות"- מדרבנן ומתניתין היא כ _____ דאמר כל דבר שהוא משום _____ לא גזרו עליו בבין ה _____ (לדבר מצווה) ולכן אם ירצה יוכל לקחתו ולאוכלו בבין ה _____, ונמצא שהוא ו _____ נמצאים במקום אחד, ולכן _____ ערוב.</p>
<p><b>נְתָנוּ בְּבוֹר שֶבְכַרְמְלִית</b> אפילו עמוק 100 אמות</p>	_____	רשות ה _____	_____	<p>שהוצאה מרשות ה _____ (הבור) לכרמלית (מקום שביתתו) זה רק איסור " _____" מדרבנן וכבר ראינו שמשנתנו היא כ _____ דאמר "כל דבר ש _____ משום _____ לא גזרו עליו _____ השמשות" ולכן עירובו _____</p>

## המשך:

באיזו "רשות" קנה שביתתו?	באיזו "רשות" הונח העירוב?	הצ"ן	מצא?
<p><b>נְתָנוּ בְּרֹאשׁ הַקֶּנֶה</b> (מקל) או בְּרֹאשׁ הַקֶּנֶדָּם (מוט ארוך) <b>למטה מ-10 טפחים</b></p> <p>אם הוא תלוש ונעוץ (באדמה) _____</p> <p>אם הוא מחובר (לאדמה) _____</p> <p>א. לפי שהקנה הוא _____ ושמא יקטום אותו כשיקח ה _____ ויתחייב משום _____.</p> <p>ב. שמצוי שיש _____ תלושים ונעוצים ונראים כמחוברים ולכן גוזרים שמא יקטום קנה מחובר כי יחשוב שהוא _____ ויעבור על איסור " _____" ולכן _____ ערובו עירוב.</p>	<p>מקום _____</p> <p>מקום _____</p>	<p>_____</p> <p>_____</p>	<p>_____</p> <p>_____</p>

הדין:	מדוע?
<p><b>נְתָנוּ בְּמַגְדָּל וְאֶבֶד הַמִּזְבֵּחַ</b> (ארוז מעץ, ונעלו) והמנעול קשור בחומים והבלים</p> <p>לפי תנא קמא: _____</p> <p>לפי רבי אליעזר: _____</p>	<p>כי סובר: שכיוון שאפשר לחתוך החוטים ב _____ ולקחת הערוב - אין כאן איסור _____ אלא איסור _____ (מצד _____ החבלים, וכל המקלקלים פטורים) והרי (לפי רבי) לא גזרו איסור " _____" בבין ה _____ - ולכן עירובו _____.</p> <p>כיוון שיש כאן עוד איסור של "אין כלי ניטל אלא לצורך _____" (שהסכין שימושה היא לאכילה ולא לחיתוך חוטים) <b>אם כן יוצא שיש כאן ב' איסורים דרבנן:</b> (1) _____ הסכין. (2) _____ החבלים. וכל מה שהתיר רבי זה רק " _____" אחד ולא _____ שבותים.</p>

# נתגלגל חוץ לתחום...

מה הם ד' המקרים שהעירוב נפסל?		מצוה הוא נפסל?
א.	" חוץ ל _____ "	מפני שמביתו שהוא לך שם ועד עירובו יש יותר מ _____ אמה ומדובר שנתגלגל _____ אמות מחוץ ל- 2000 אמה - ולא יכול לקחת את ה _____ . (כיון שמקומו של אדם הוא _____ אמות, _____ לפניו, ו- _____ לאחריו.)
ב.	" עליו _____ "	מפני שכדי לפנות ה _____ צריך כלי חפירה וזה מלאכה מ _____ [תולדה ד _____ (תוי"ט)] ולא רק איסור " _____ " ולכן לא יכול לקחת ה _____ .
ג.	" או _____ "	שאז ה _____ לא קיים כלל.
ד.	" או _____ " _____ "	כי עכשיו זה לא ראוי לא ל _____ ולא ל _____ שהרי כל תרומה _____ אינה ראויה לשום _____ וצריך ל _____ אותה.

## מה הדין אם העירוב נפסל באחד מד' מקרים אלו?

אם נפסל כבר מ \_\_\_\_\_ הדין: \_\_\_\_\_

מפני ששירוב קונה זבין השמשות וזשסה שהשירוב היה צריך לקנות או שזיגלו

הוא כבר \_\_\_\_\_ .

אם נפסל מ \_\_\_\_\_ הדין: \_\_\_\_\_

מפני שאחר שקנה או שזיגלו זבין ה \_\_\_\_\_ אין חוששים או \_\_\_\_\_ .

מה הדין במקרה של ספק? כאומר: כשיש \_\_\_\_\_ אם השירוב

נפסל מ \_\_\_\_\_ או שנפסל רק מ \_\_\_\_\_ .

**רבי מאיר ורבי יהודה אומרים:** "הרי זה \_\_\_\_\_ - \_\_\_\_\_ "

כלומר: יש לו ספק אם קנה לו העירוב (אם נפסל רק משחשיכה)

או שלא קנה לו העירוב (אם נפסל כבר מבעוד יום).

### אם קנה או השירוב:

אז יש לו אפשרות ללכת ממקום שביתתו (ממקום הנחת העירוב) \_\_\_\_\_ אמה לכל רוח

אך הפסיד את 2000 אמה שבצד השני של \_\_\_\_\_ .

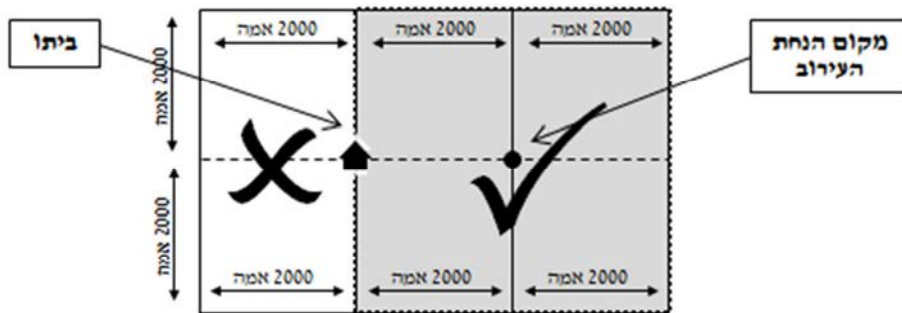

### ואם לא קנה או השירוב:

אז יש לו אפשרות ללכת מביתו הקבוע \_\_\_\_\_ אמה לכל רוח

אך אסור לו ללכת את ה- 2000 אמה ממקום הנחת ה \_\_\_\_\_ (שנפסל) והלאה.

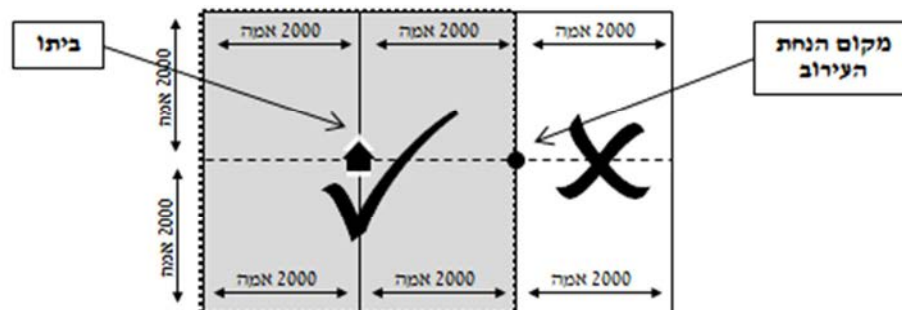



### וּחַחַת סַפֵּק זֶה

מותר ללכת רק ב- 2000 אמה שבין \_\_\_\_\_ ל \_\_\_\_\_  
כיוון שממה נפשך שם מותר לו ללכת.

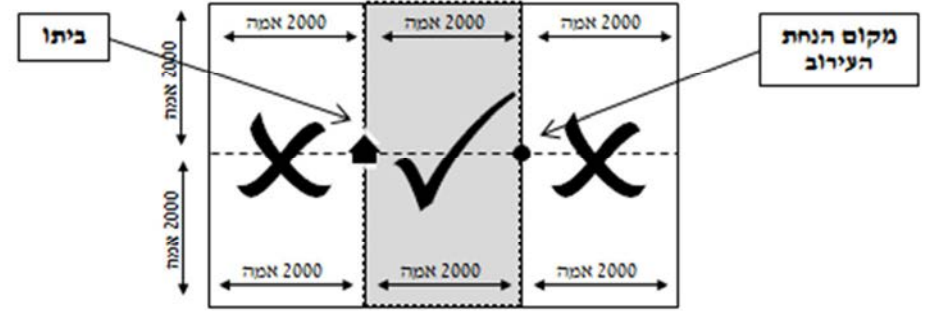

אבל ב- 2000 אמות דמעירובו ואילך \_\_\_\_\_ לו ללכת - דילמא \_\_\_\_\_ קנה עירוב ומביתו ואילך גם \_\_\_\_\_ לו ללכת - דילמא \_\_\_\_\_ עירוב.

**ונמצא שהוא כמו חמר – גמל** פירוש: כמו אדם המנהיג \_\_\_\_\_ ו \_\_\_\_\_

שהחמור הולך \_\_\_\_\_ והאדם \_\_\_\_\_ מאחוריו

והגמל הולך \_\_\_\_\_ והאדם \_\_\_\_\_ מלפניו

שאז האדם חייב להיות בין הגמל לחמור ...

כך גם כאן כל צד בספק מושכו לכיוון אחר

ויכול לטלטל רק בשטח שבאמצע – בשטח שבין ביתו לעירוב.

**רבי יוסי ורבי שמעון אורחין:** "ספק ערוב - \_\_\_\_\_"

ויש לו \_\_\_\_\_ אמה לכל רוח ממקום ה \_\_\_\_\_.

**כיוון שאומרים:** \_\_\_\_\_ עירוב על חזקתו (חזקת כשרותו) שהרי כשהניחו הוא היה בתוך

ה \_\_\_\_\_ והיה קיים ולא היה עליו \_\_\_\_\_ - לפיכך עירובו \_\_\_\_\_.

(שעי"פ הכלל של "חזקה" אנחנו מניחים שהעירוב נשאר בכשרותו גם בכניסת השבת ולכן עירובו ערוב)

# וְאִלְטְרִיד תִּפְנֵא לְחַשְׁמַעֲיָנָא נְתַגְלַגְל חוּץ לְתַחוּם וְנַפְל עַלְיוּ גַל...

## הסבר הרע"ב ד"ה "תרומה ונטמאת"

מדוע התנא היה צריך לכתוב את כל די' המקרים שנפסל העירוב: נתגלגל חוץ לתחום, נפל עליו גל, נשרף, תרומה ונטמאה... לכאורה היה מספיק לכתוב מקרה אחד?

דאי אשמעינן...	היינו אומרים:	אבל...	קמ"ל ש-
דאי אשמעינן <b>נתגלגל</b> מחוץ לתחום (ולא היה כוונתו "נפל עליו גל")	שדווקא אם "נתגלגל מחוץ לתחום" העירוב מפני ש _____ ונחשב שהוא במקום _____ ועירובו במקום _____.	ב" _____ עליו גל" היינו אומרים שכיוון ש _____ (אלא שהוא בשה"כ מכוסה) יהיה _____.	קמ"ל שגם ב"נפל עליו _____ וגם ב"נתגלגל מחוץ ל _____ אין _____.
ואי אשמעינן <b>נפל עליו גל</b> (ולא היה כוונתו "נפל עליו גל")	שדווקא אם "נפל עליו גל" - העירוב מפני שלא יכול ל _____ העירוב אלא רק ע"י _____ שזה מלאכה מ _____.	ב"נתגלגל מחוץ ל _____" היינו אומרים שכיוון שיכול להיות ש _____ העירוב יהיה _____.	מחוץ ל _____ אין _____.

ומדוע כתב התנא את שני המקרים האחרונים - "נשרף" ו"תרומה ונטמאה"?

דאי אשמעינן...	היינו אומרים:	אבל...	קמ"ל ש-
דאי אשמעינן <b>"נשרף"</b>	דווקא <b>בנשרף</b> אם יש ספק רבי מאיר <b>פוסל</b> , כי זה כבר <b>לא קיים</b> ב _____ וא"א להעמיד על חזקה.	<b>תרומה ונטמאת</b> שזה קיים בעולם, אולי נאמר שיודה שמעמידים על חזקה וכשר.	שגם בתרומה ו _____ זה פסול "כי ספק עירוב לחומר" _____.
ואי אשמעינן <b>"תרומה ונטמאת"</b>	דווקא <b>תרומה ונטמאת</b> - שהעירוב קיים (אלא שנטמא) אז רבי יוסי מכשיר <b>בספק</b> כי מעמיד על חזקה	<b>נשרף</b> , שזה כבר <b>לא</b> _____ בעולם, אולי נאמר שא"א להעמיד על חזקה	שגם ב _____ אם זה ספק מעמידים על חזקה.

# עירוב תחומין

## תחום שבת

לכל אדם יש רשות ללכת \_\_\_\_\_ אמה מחוץ לעירו (או מביתו כשלא גר בתוך עיר) לכל \_\_\_\_\_ שירצה, למזרח, למערב, לצפון ולדרום - וזהו "שבת" אך יותר מזה \_\_\_\_\_ חכמים ללכת בשבת. והסמיכו חכמים איסור זה על הנאמר לבני ישראל במדבר בענין המן: "אל יצא איש ממקומו ביום השביעי"...

## עירוב תחומין

אדם שרוצה ללכת בשבת יותר מ- 2000 אמה לאחד מן הצדדים יצטרך לעשות "\_\_\_\_\_ - \_\_\_\_\_" למשל: אם רוצה ללכת בשבת מעירו לצד מזרח 4000 אמה (2000 אמה יותר מן המותר לאותו צד) יקח דבר מאכל מער"ש ויתרחק מעירו \_\_\_\_\_ אמה לצד \_\_\_\_\_ ויניחהו שם, ובבין ה\_\_\_\_\_ יקנה לו העירוב שביתתו שם, וכך יוכל ללכת ממקום העירוב והלאה \_\_\_\_\_ אמה לכל צד, שזה יוצא \_\_\_\_\_ אמה מהעיר שלו לכיוון צד מזרח.

## הפסד תחום שבת של העיר

אם הניח "עירוב \_\_\_\_\_" נקבע תחום שבת שלו - 2000 אמה לכל רוח ממקום הנחת ה\_\_\_\_\_, ואם הניח עירוב במרחק של 2000 אמה מעירו - הפסיד בזה את תחום שבת שבתוך עירו כיוון שכשהוסיף עוד 2000 אמה בצד מזרח, גרע 2000 אמה בצד ההפוך - מערב, כי יש לו רק 2000 אמה לכל רוח ולא יותר.

במקרה שהניח את העירוב רחוק מעירו רק 1000 אמה, נשאר לו בעירו 1000 אמה שיכול ללכת בהן, שהרי הוסיף רק 1000 אמה יותר לצד מזרח וגרע מהצד השני רק 1000 אמה)

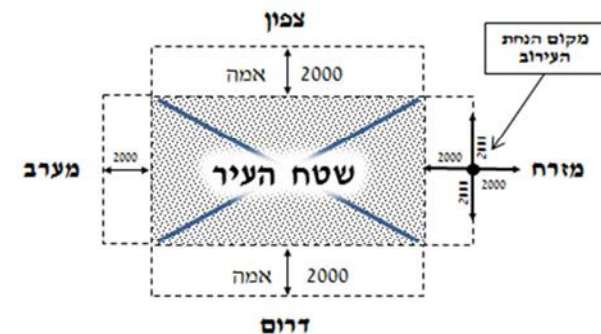

# מתנה אדם על ערובו...

באיזה אדם עוסקת כאן משנתינו?

מה יעשה אותו אדם כדי שיוכל לברוח לאיזה צד שירצה? מניח \_\_\_\_\_, ערוב אחד לסוף \_\_\_\_\_ אמה - ל \_\_\_\_\_ ביתו, וערוב אחד לסוף \_\_\_\_\_ אמה - ל \_\_\_\_\_ ביתו.

## ועושה תנאי ואומר:

אם באו _____ מן ה _____	אם באו _____ מן ה _____	ערובי יהיה זה שהנחתי בצד _____ (ואוכל לברוח לצד מערב)
אפשרות א'	אם באו _____ מן ה _____	ערובי יהיה זה שהנחתי בצד _____ (ואוכל לברוח לצד מערב)
אפשרות ב'	אם באו _____ מן ה _____	ערובי יהיה זה שהנחתי בצד _____ (ואוכל לברוח לצד מזרח)
אפשרות ג'	אם באו _____ מ _____ ו _____	למקום _____, ואיזה צד שאחליט <u>מחר</u> שם יהא _____
אפשרות ד'	לא _____ ולא _____	הריני כ _____ שלא הניחו _____ ויש לי _____ אמה לכל _____ מביתי.

והתנאי מועיל אע"פ שמחליט אחר שעבר בין השמשות, כיוון דאמרינן "יש \_\_\_\_\_" - שאפשר לעשות תנאי אפילו על דבר שיתברר רק \_\_\_\_\_ - שאז לפי מקרה מסוים שיקרה - או שלא יקרה - יתברר למפרע לאיזה עירוב הוא התכוון שיקנה לו שביתתו בבין ה \_\_\_\_\_.

"בא חכם" ... מה הדין אם הניח ב' עירובין ובאו שני חכמים, אחד למזרח ואחד

למערב? לפי תנא קמא: בין אם היה אחד מהם \_\_\_\_\_ ובין אם היו שניהם \_\_\_\_\_ יכול ללכת לאיפה \_\_\_\_\_ מדוע? כי לפעמים \_\_\_\_\_.

לפי רבי יהודה: אם היה אחד מהם רבו: \_\_\_\_\_ מדוע? כי ודאי לנו שבשעת קניית העירוב נתכוון שיקנה העירוב שנמצא באותו צד שהגיע \_\_\_\_\_, ואם היו שניהם רבותיו: \_\_\_\_\_, שכאן העירוב נקבע לפי החלטתו ורצונו.

**יום טוב הסמוך לשבת**

**רבי אישכר אומר:**

"יום טוב הסמוך לשבת, בין מלפניה - ש"ס חל ביום, ובין מלאחריה - ש"ס חל ביום, מערב אדם עירובין" - ישן צדדי העיר. כיוון שסובר שיו"ט ושבת הן (ולא) יכול לערב שני עירובין נפרדים לשני הימים.

"ואומר":		הראשון	השני
אם רוצה ללכת ביום אי לצד וביום ב' ללכת לצד, <b>יאמר:</b>	עירובי ה' _____ ? (ולצורך יום) _____ ? (וקנה' לי תחום שבת עמך בבין השמשות לצד)	זה _____ ? (והעירוב שהנחתי לצורך יום) _____ ? (וקנה' לי תחום שבת עמך בבין השמשות לצד)	אפשרות א'
אם רוצה ללכת ביום אי לצד וביום ב' ללכת לצד, <b>יאמר:</b>	עירובי ה' _____ ? (ולצורך יום) _____ ? (וקנה' לי תחום שבת עמך בבין השמשות לצד)	זה _____ ? (והעירוב שהנחתי לצורך יום) _____ ? (וקנה' לי תחום שבת עמך בבין השמשות לצד)	אפשרות ב'
אם רוצה ללכת רק ביום וביום ב' רוצה להישאר, <b>יאמר:</b>	עירובי - ה' _____ ? (והעירוב שהנחתי יקנה' לי תחום לצורך יום) _____ ? (בלבד) _____	זה _____ ? (וביום ה' _____) _____ ? (ולא עירוב)	אפשרות ג'
אם רוצה ללכת רק ביום וביום ב' רוצה להישאר, <b>יאמר:</b>	זה _____ ? (וביום ה' _____) _____ ? (ולא עירוב)	עירובי - ה' _____ ? (והעירוב שהנחתי יקנה' לי רק עמך תחום) _____ ? (לצד אחד)	אפשרות ד'

**וחכמים אומרים:**

כמו שברור לכולם - שבשבת אחת א"א לערב חצי יום לצד וחצי יום לצד \_\_\_\_\_ כי זה קדושה אחת. כך אנו סוברים שגם שבת ויו"ט הם \_\_\_\_\_ ולכן או שמערב לשתי הימים לצד \_\_\_\_\_ בלבד או שלא \_\_\_\_\_ כלל.

**ישנה עובד נפק"מ בנידון האם שבת ויו"ט הם קדושה אחת או שתי קדושות.**  
אדם שהניח עירוב ביום הראשון (כדי שיתפוס ל-2 הימים לצד אחד) ולפני בין השמשות השני נאכל העירוב, **אם זה קדושה אחת:** עירוב ליום השני מפני שבין השמשות של היום הראשון קובע ל-2 הימים. **אם זה שתי קדושות:** עירוב ליום השני מפני שבין השמשות השני לא היה בו עירוב.

אומרים חכמים: **"ביצד יעשה"** - איך עשה עירוב לשני הימים לאותו צד:

**מוליכו בראשון** - מוליך העירוב בבין ה' \_\_\_\_\_ של היום ה' \_\_\_\_\_.

**ומחשיך עליו** - מחכה עם ע' שיהיה \_\_\_\_\_ (כדי שיעבור על העירוב בין השמשות).

**ונוטלו ובא לו** - ומחזיר את ה' \_\_\_\_\_ לביתו (כדי שלא יגנב).

**בשני** - לפני בין השמשות של היום ה' \_\_\_\_\_ חוזר לשם עם אותו ה' \_\_\_\_\_.

(כי אם עשה עירוב אחר הוא צריך לומר עליו **עמד** שגם עירוב ואסור להכין מיו"ט לשבת וכן להיפך)

**מחשיך עליו** - וממתין עד \_\_\_\_\_ (כדי שיעבור עליו בין השמשות השני)

**ואוכלו** - ואם רוצה יכול ל' \_\_\_\_\_ (כי כבר קנה העירוב בבין השמשות).

אבל אם...

אבל אם... **נֶאֱכַל בְּרֵאשׁוֹן** - אם העירוב \_\_\_\_\_ אחרי בין השמשות של היום ה \_\_\_\_\_,   
 (לפני בין השמשות של היום השני)

**עֲרוּבוֹ לְ** \_\_\_\_\_ - העירוב קנה רק ליום ה \_\_\_\_\_ (כיון שהיה קיים בביה"ש הראשון)   
**וְאֵינוֹ עֲרוּב לְ** \_\_\_\_\_ - אך ליום השני אין לו \_\_\_\_\_ (כיון שבביה"ש השני העירוב לא היה בעולם)

**אחר להם רבי אייזער:**

אם אתם סוברים ששבת ויו"ט הם \_\_\_\_\_, אם כן למה אם "נאכל **בראשון**" הפסיד העירוב ליום השני, הרי בבין השמשות של היום ה \_\_\_\_\_ -   
 נקבע העירוב ל\_\_\_\_\_ הימים (שהרי הם קדושה אחת רצופה)   
 אלא, מזה שאתם אוסרים, מוכח שאתם \_\_\_\_\_ לי ששבת ויו"ט הם \_\_\_\_\_   
 - נפרדות, ולכן אם "נאכל בראשון" כיון שלא היה עירוב ליום השני לכן "עירובו **לראשון ואינו ערוב לשני**".   
 וא"כ תודו לי גם לגבי הנפק"מ הראשונה - שאפשר לעשות שני עירובין נפרדים   
 לשני הימים כי זה שתי \_\_\_\_\_.

**ומה עונים לו חכמים?**

אנחנו **מסתפקים** - האם שבת ויו"ט הם \_\_\_\_\_ או \_\_\_\_\_

אם שבת ויו"ט הם <b>שתי קדושות</b>	אם שבת ויו"ט הם <b>קדושה אחת</b>	ולכן <b>אנחנו מחמירים</b> כשני צדדי הספק:
אפשר לחלק לשני ימים - שני _____ נפרדים. (קולא)	א"א לחלק את העירוב לשני כיוונים אלא מערב רק לרוח אחת. (חומר)	האם אפשר לומר שני עירובים של ימים?
<b>התבטל העירוב של היום השני (כי הוא יום בפני עצמו)</b> (חומר)	העירוב של היום הראשון תפס גם ליום ה _____ (כי זה כמו יום אחד ארוך) (קולא)	אם נאכל העירוב ביום הראשון האם תפס העירוב גם ליום השני?

# קדוש החדש

## הקצנה

בזמן חז"ל היה ראש חודש נקבע ע"פ עדים שהיו מעידים שראו את חידוש הלבנה. (הלבנה מסתתרת בסוף החודש ונראית שוב בתחילת החודש הבא וע"פ זה נקבע ר"ח החדש...)

### אך הגיעו עדים ביום א' ו

ומעידים שראו את הלבנה בחידושה בליל ל' אזי ב"ד מקדשים את החודש ב-ל' ע"פ ראייתם, ולי נהפך להיות ר"ח - א' של החודש החדש, ואילו החודש הקודם מסתיים ביום האתמול שהוא כ"ט. (יוצא שהחודש הקודם הוא "חודש חסר" כיוון שיש בו רק כ"ט יום ולא ל' יום)

### אך אלא הגיעו עדים ביום א' (להעיד שראו את הלבנה בחידושה)

ל' נשאר ל' והחודש הקודם הוא "חודש מלא" (כיוון שיש בו ל' יום) וב"ד מקדשים את החודש ביום ל"א והוא נהיה ר"ח - א' של החודש החדש. לאחר שבי"ד קידשו את החודש, או ב-ל' או ב-ל"א, שלחו שליחים לכל מקומות ישוב שבארץ ישראל - להודיע להם מתי נקבע ר"ח כדי שיוכלו לקיים את המועדים בזמנם.

### "עני ימים טובים של ראש השנה" - של יושבי ארץ ישראל

ראש השנה חל בר"ח תשרי - מיד בתחילת החודש, וכיון שזה יו"ט, ב"ד לא יכולים לשלוח שליחים לדריים מחוץ לירושלים ולהודיע להם מתי קידשו את החודש - בל' או בל"א... לכן נהגו בני ארץ ישראל שני ימים טובים של ר"ח מספק.

### "עני ימים טובים של ראש השנה" - של יושבי ירושלים

גם תושבי ירושלים עצמם היו צריכים לפעמים לעשות שני ימים טובים של ראש השנה שהרי בתחילת יום ל' אלול לא ידעו עדיין אם יגיעו עדים וב"ד יקדשו ביום זה את החודש ולכן נהגו אותו יום כיו"ט. אך אם לבסוף הגיעו עדים בל', אותו יום הוא ר"ח - יו"ט - ולמחרת הוא יום חול, אך במקרה שלא הגיעו עדים "עד המנחה" (שעדות החודש של חודש תשרי יכולים להעיד רק עד המנחה כדי שלא יתקלקלו בשיר של יום כפי שארע פעם אחת) **תיקנו חכמים לעשות את אותו יום כולו קודש** (גם בזמן שנשאר מן המנחה ועד הלילה שהוא בעצם יום חול - כדי שלא יבואו לזלזל בשנים הבאות ולעשות מלאכה ביום ל') **וגם למחרת קודש** - שהוא א' בתשרי - כי הוא יו"ט האמיתי, ובמקרה כזה יוצא שגם בני ירושלים עשו ב' ימים של ר"ח.

### "עני ימים טובים של אלויות"

השליחים לא תמיד הספיקו להגיע למקומות הרחוקים שבגולה (בחי"ט) ולהודיע להם מתי קידשו ב"ד את החודש לכן הם היו נוהגים לעשות את כל המועדים ב' ימים טובים מספק.

# ראש השנה שהיה ירא

## שפא תתעבר...



זנה נחזקים רבי יהודה וחכמים?

האם שני ימים של \_\_\_\_\_ נחשבים כ \_\_\_\_\_ או כ \_\_\_\_\_

### לפי רבי יהודה:

שני ימים טובים של ר"ח נחשבים כ \_\_\_\_\_

מפני שרק אחד מהם קדוש זמנא והשני הוא רק זמנא

ואם כן יום אחד חול והיום האחר \_\_\_\_\_

### ולפי חכמים:

שני ימים טובים של ר"ח נחשבים כ \_\_\_\_\_

כי חכמים א"קנו שזמנא יטו ז' ימים טובים של ראש השנה ונאפילו שידועים מהו

ר"ח האמיתי) - ומפני התקנה לה נחשז \_\_\_\_\_ אחת - ושני הימים הם קדוש.

באיזה שני ימים טובים יודו חכמים לרבי יהודה שהם כשתי קדושות

ולא כקדושה אחת? \_\_\_\_\_

כיוון שזמנא הם נתקנו רק זמנא ה \_\_\_\_\_ ולא כזו שני ימים טובים של \_\_\_\_\_

שכשלא באו עדים מן המנחה ולא זמנא של קדשו אלא יום א' ויום א"א לזו"ט וזמנא זמנא.

אלו ג' מקרים מביאה המשנה הללויים מחלוקת רבי יהודה וחכמים  
האם שני ימים טובים של ר"ה נחשבים לקדושה אחת או לשני קדושות?

לפי רבי יהודה	לפי חכמים	
ששני ימים טובים של ר"ה נחשבים לשתי קדושות. (יום אחד חול ויום אחד קודש)	ששני ימים טובים של ר"ה נחשבים לקדושה אחת. (ושני הימים הם קודש בוודאות)	
אדם יכול לערב ___ עירובין ל ___ כיוונים. <b>ולעשות תנאי:</b> "ערובי בראשון ל ___ ובשני ל ___" "ערובי בראשון ל ___ ובשני ל ___" "ערובי ב ___ (בלבד) ובשני ב ___" "ערובי ב ___ (בלבד) ובראשון ב ___"	אי ___ לעשות ___ עירובין לשני ימים טובים של ר"ה כיוון שהן כקדושה ___ ואפשר לעשות רק עירוב ___ לכיוון ___.	<b>א</b> <b>לערב שני עירובים לשני ימים טובים של ר"ה</b>
סל שיש בו פירות של ___ בשני ימים טובים של ר"ה יכול ל ___ עליהם תרו"מ על ידי תנאי: <b>ז'וס הראשון 'אלר:</b> אם היום יום ___ - תהא זו (פירות) על אלו (על פירות טבל שבסל) ואם היום ___ - אין בדברי ___ (שהרי אסרו חכמים להפריש תרו"מ ביו"ט משום איסור ___) ו <b>אלחר - ז'וס השני 'אלר:</b> אם אתמול היה ___ והיום ___ תהא זו שאמרתי אתמול תרומה על אלו (היום), ואם היום ___ ואתמול ___ - כבר הפרשתי עליה אתמול תרומה ויכול ל ___ את הפירות שבסל ומשאיר התרומה שהפריש.	אי ___ להפריש תרו"מ על ידי תנאי בשני ימים טובים של ר"ה כיוון שהן כקדושה ___ וחכמים אסרו לה תרומות ומעשרות ב ___.	<b>ב</b> <b>להפריש תרו"מ על ידי תנאי בשני הימים טובים של ר"ה</b>



לפי רבי יהודה	לפי חכמים	
ששני ימים טובים של ר"ה נחשבים לשתי קדושות.	ששני ימים טובים של ר"ה נחשבים לקדושה אחת.	
ביצה שנולדה ביום טוב ה ___ של ר"ה, מותרת באכילה ביום ה ___ של ר"ה. <b>כיוון:</b> שאם היום הראשון של ר"ה שנולדה בו הביצה הוא ____, (וחכמים אסרו לאכול ביצה שנולדה בשבת וביו"ט בו ביום) <b>והיום השני הוא</b> ___ אז הביצה תהיה מותרת למחרת ביו"ט שני - שזה בעיקרון יום ____. (שאין איסור הכנה - לידת הביצה מיו"ט לחול) <b>ואם היום הראשון של ר"ה שנולדה בו הביצה הוא</b> ____, <b>והיום השני הוא</b> ___ אז הביצה וודאי מותרת - כיון שנולדה ביום חול ולא נאסרה מעולם.	<b>ג</b> <b>ביצה שנולדה ביו"ט הראשון של ר"ה האם מותרת באכילה ביום השני?</b>	

**וכן מה שמחמיק חולקים על רבי יהודה**

זה רק בשני ימים טובים של \_\_\_\_\_, אבל ב"שני ימים טובים של \_\_\_\_\_" (שמפאת ריחוק המקום מארץ ישראל לא הספיקו השליחים להודיע להם מתי ביי"ד קידשו את החודש ולכן עושים ב' ימים טובים מספק)

**יודו חכמים ל \_\_\_\_\_ שיום אחד חול ויום אחד \_\_\_\_\_ (רק שמחמת ה \_\_\_\_\_ שומרים את קדושת שניהם).**

ויהיה מותר לערב בהם \_\_\_ עירובין לשני \_\_\_\_\_, וכן יהיה מותר להפריש בהם \_\_\_\_\_ ומעשרות ע"י תנאי, וכן ביצה שנולדה ביו"ט הראשון של גלויות תהיה מותרת באכילה ביו"ט השני של \_\_\_\_\_.

# מי שהוציאוהו גוים...



לכל אדם יש תחום שבת של 2000 אמה לכל רוח מהיכן ששבת בכניסת שבת או יו"ט. משנתנו דנה מה הדין אם אדם הוצא באונס מחוץ לתחום שבת שלו, האם - וכמה מותר לו ללכת חוץ מ-4 אמות שיש לו...

<b>המקרה:</b>	<b>הציון:</b>	<b>המקרה:</b>
<p><b>הוציאוהו</b> גויים או רוח רעה (מהוץ לתחום)</p>	<p><b>הציון:</b></p>	<p><b>המקרה:</b></p>
<p><b>החזירוהו</b> (לתוך התחום)</p>	<p>"כאילו _____" כלומר: _____</p>	<p><b>הציון:</b></p>
<p><b>הוציאוהו וחזר מעצמו</b> או יצא מעצמו והחזירוהו</p>	<p>כיוון שחזר מעצמו, או יצא מעצמו קונסים אותו שאין לו אלא _____ בלבד.</p>	<p><b>הציון:</b></p>
<p><b>החזירוהו</b> <b>לְעִיר אַחֶרֶת</b> (המוקפת מהיצות, או)</p>	<p>לפי רבן גמליאל ורבי אלעזר בן עזריה:</p>	<p><b>הציון:</b></p>
<p><b>נְתַנּוּהוּ בְּיָד</b> (היקף ארעי שעושים ל_____ בשדה כדי שיזבלו השדה בגלליהן, יום אחד כאן ויום אחד במקום אחר)</p> <p><b>או בַּפֶּה</b> (היקף קבוע שעושים לבהמות בתוך _____)</p>	<p><b>הציון:</b></p>	<p>לפי רבי יהושע ורבי עקיבא:</p>

# מעשה שבאו מפרנדיסין והפליגה ספינתם בים...



מי באו מפרנדיסין? \_\_\_\_\_

היכן עמדה הספינה בכניסת השבת? \_\_\_\_\_

מה קרה עם הספינה בשבת? \_\_\_\_\_

לאיזה מקרה במשנתנו זה דומה? \_\_\_\_\_

שהרי הם יצאו מחוץ ל\_\_\_\_\_ - שלא מדעתם ומצאו עצמם בספינה שהיא מוקפת \_\_\_\_\_

<b>מה עשו?</b>	<b>מה עשו?</b>
<p><b>רבן גמליאל ורבי אלעזר בן עזריה:</b></p>	<p>_____</p>
<p><b>רבי יהושע ורבי עקיבא:</b></p>	<p>מעיקר הדין _____ (החסבר לכך בעבודה הבאה) אלא שרצו ל_____</p>

# רַבִּי יְהוֹשֻׁעַ וְרַבִּי עֲקִיבָא לֹא זָזוּ מֵאַרְבַּע אַמּוֹת שָׂרְצוּ לַחֲמִיר עַל עֵצְמָן... (מגן)

<p><b>בכל זאת הם החמירו על עצמם</b> שלא לזוז מחקומם יותר ד' אמות (עתי"ט)</p>	<p>אעפ"י שמעיקר הדין גם לרבי יהושע ורבי עקיבא <b>היה מותר ללכת</b> בכל הספינה כיון ש:</p>	
<p>שמא הספינה פתאום _____ (ואז יגמרו ה-4 אמות שלהם) והם ימשיכו ללכת וייצאו באיסור מחוץ ל___ אמות. וכן הם החמירו ולא ללא _____ שגחג'הס.</p>	<p>הספינה _____ כל הזמן ולפני שהנמצא בספינה מספיק ללכת משהו, היא כבר מוציאה אותו שוב מחוץ ל___ אמותיו... וכך היא עושה זאת שוב ושוב בנסיעתה, ובכל פעם יש לו ד' _____ אחרות שהתירו לו חכמים להלך בהם <b>ואם כן הוא יכול ללכת בכולה...</b> אלא ש.....</p>	<p><b>א.</b></p>
<p>מפני שאם נתיר ללכת בספינה מהסיבה שהיא <b>מוקפת מחיצות</b> ושבתו בה <b>מבעוד יום</b>, יכולים לטעות ולהתבלבל בין: <b>ספינה - המוקפת מחיצות</b> ששבת בה <b>מבעוד יום</b> לבין "דיר או _____" <b>המוקפים מחיצות</b> אך לא שבת בהם מבעוד יום <b>ויבואו להתיר</b> ללכת בכל ההיקף גם במקרה ש"נתנוהו בדיר או בסהר" (והם הרי סוברים שאסור ללכת בדיר וסהר יותר מ-4 אמות גזירה אטו בקעה) וכן החמירו על עצמם - ולא _____ 4-אמות שגחג'הס.</p>	<p>הם שבתו <b>מבעוד יום</b> בתוך ה_____ שהיא מוקפת _____ וכל השובת מבעוד יום במקום ה_____ מחיצות נחשב לו כל המקום ההוא כ_____ אמות ויכול ללכת בכל ההיקף שנמצא בו. <small>(ולא גוזרים כאן כמו בדיר וסהר כיוון שדווקא בהם יש חשש שמא יטעו ויתירו בבקעה שאין בה מחיצות, אבל ספינה שאינה קבועה בנמל אינה דומה, ואין חשש שיטעו להתיר גם בבקעה)</small></p>	<p><b>ב.</b></p>





פַּעַם אֶחָת לֹא נִכְנְסוּ  
לְנֵמַל עַד שֶׁחֲשָׁכָה...

וְאִי שֵׁיזָא בְּרֵאוֹת...

כתוב כמה דוגמאות למקרים בהם הותר לאדם לצאת מחוץ לתחום ברשות ב"ד: \_\_\_\_\_



מה הדין?	פירוט:	המקרה:
_____	אדם שיצא מחוץ ל_____ ברשות ב"ד (לצורך מצווה או הצלת נפשות) ובאמצע הליכתו אמרו לו _____ ואינך צריך ל_____ יותר.	"מִי שֵׁיזָא בְּרֵאוֹת וְאָמְרוּ לוֹ: כָּבֵר נַעֲשֶׂה" _____
מהמקום שנאמר לו... (יכבר נעשה מעשה")	ואינך צריך ל_____ יותר. (כלומר אין צורך בהליכתך כי המטרה שלשמה יצאת הושלמה)	" _____
"כאילו _____" כלומר: שיכול ללכת עד _____ ויש לו תחום שבת כבתחילה. (וכשיגיע לתחומו הקודם לא יוכל ללכת בתחום שניתן לו כשיצא ברשות ועצרוהו ממלכת אלא רק בתחומו הראשון...)	אם אותן _____ אמה שניתנו לו לכל רוח (מהמקום שבו נעצר מללכת) מתחברות ל-2000 אמה הסמוכים ל_____ (שלא הספיק להתרחק הרבה מביתו)	"אם הָיָה בְּתוֹךְ הַתְּ" _____

איזה קולא אחרת הקילו חכמים ליוצא ברשות? \_\_\_\_\_

מדוע? \_\_\_\_\_

כך גם הקילו לאדם שיצא ב\_\_\_\_\_ ש"אם היה בתוך התחום - כאילו לא \_\_\_\_\_

ואז הדין יהיה:

מה הספק שהיה להם?

_____ מדוע? _____	האם הגענו לתחום 2000 אמה של העיר לפני _____
_____ מדוע? _____	או שהגענו לתחום 2000 אמה של העיר אחרי ש_____ (וכבר נכנסה שבת)

מה ענה להם רבן גמליאל? \_\_\_\_\_

באיזה נמל מדובר כאן? \_\_\_\_\_

מדוע מדובר בנמל כזה דווקא? כי אם הנמל היה \_\_\_\_\_, רבן גמליאל לא היה

צריך לומר שראה שנכנסו לתחום לפני ש\_\_\_\_\_ שהרי גם אם נכנסו לתחום העיר אחרי

שחשיכה היה מותר להם לרדת וללכת בכל ה\_\_\_\_\_ - שהרי רבן גמליאל סובר (במשנה א')

שאם "נתנוהו בדיר או בסהר" מותר ל\_\_\_\_\_ את כולה, ואם כך גם כאן כשהספינה

נכנסה בשבת לנמל מוקף במחיצות היה מותר להם ללכת בכל הנמל כמו בדיר או סהר...

# מי שישב בדרך...



אדם שהלך בדרך בערב שבת וישב כדי ל\_\_\_\_, ולא ידע ש\_\_\_\_ - וקנה שביתתו שם והחשיך ואח"כ "עמד וראָה - וְהָרִי הוּא \_\_\_\_ לְעִיר" - שהוא בתוך התחום של ה\_\_\_\_\_.

האם יכול להיכנס לעיר ויהיה לו תחום שבת של אנשי העיר?

מדוע?	הצ"ן:	
"הואיל ולא _____ כוונתו לכך" (לשבות בתחום העיר) - אלא התכוון לשבות במקום שישב שם	"_____" אלא _____	<b>לפי רבי מאיר</b>
כיון שמה שקנה שביתתו כאן זה רק מחמת טעות... אבל אילו היה יודע ש_____ היה קונה שביתה עם בני ה_____ ולכן מחשיבים אותו כאנשי ה_____ ויש לו תחום שבת כמותם.	"_____" ויש לו את תחום שבת של כל אנשי ה_____.	<b>לפי רבי יהודה</b>

איזה הוכחה מביא רבי יהודה לדבריו?

# מי שישן בדרך... ולא ידע שחשכה...



מה הבעיה באדם שישן בכניסת השבת ונמצא מחוץ לעיר?

למה דומה דינו של אותו אדם ישן? \_\_\_\_\_ - שאין להם דעת בעלים (כלומר, לחפצי הפקר שאין להם בעלים שיגררו אחר תחום שבת שלהם)

הסיבה:		הצ"ן:	האם לאותו אדם ישן יש תחום שבת של 2000 אמה:
כך גם אדם ישן:	כי הוא סובר שחפצי הפקר:		
שאין לו _____ בשעה שקונה שביתה דינו כחפצי _____ ויש לו _____	אפילו שאין להם _____ דינם: _____ (לגבי הוצאתם ביו"ט)	_____	<b>לפי רבי יוחנן בן נורי</b>
כיון שאין לו _____ בשעה שקונה שביתה (מפני שישן) דינו כחפצי _____ שאינם קונים ויש לו רק _____	כיון שאין להם דעת בעלים דינם: _____ קונים שביתה במקומן אלא הזוכה בהן _____	_____	<b>לפי חכמים</b>

להלכה:	הלכה כ-:	שהדין הוא:
<b>בנכסי הפקר</b>	_____	אלא _____
<b>ישן ולא ידע שחשיכה</b>	_____ לא מהסיבה שהוא כמו חפצי הפקר (כי בזה הלכה כחכמים) אלא מטעם אחר: שכמו ש _____ קונה, כך ישן _____ שביתה כי יש לו באמת דעת רק שכעת הוא ישן...	_____

# היו שניים

## מקצת אמותיו של זה בתוך אמותיו של זה...

(או לדעת חכמים במשנה הקודמת - ששניהם היו ישנים בדרך ולא ידעו שחשיכה שאז יש לכל אחד מהם רק 4 אמות ללכת בהן בשבת, או במקרה שהוצאו שניהם באונס מחוץ לתחום ועומדים רחוקים זה מזה...)

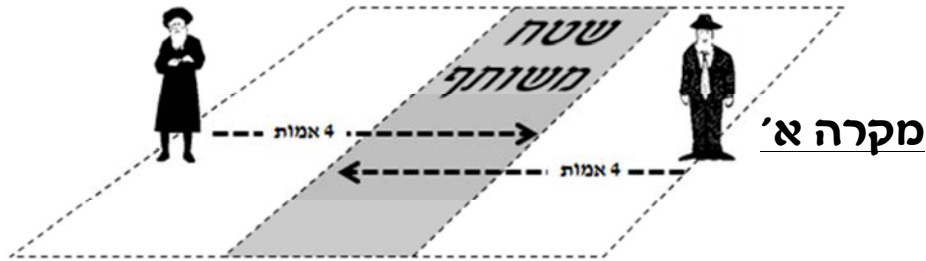

## מקרה ב'



הדין:		המקרה:	
מותר:	אסור:		
		מקרה א'	היו שניים מקצת של זה בתוך _____ של זה.
		מקרה ב'	היו _____ והאמצעי ביניהם.
	לחיצונים - א' וג':		
	לחיצונים - א' וג':		

# ”שָׁבוּ אִישׁ אֶל יְצֵאוֹ אִישׁ מִמְּקוֹמוֹ בַּיּוֹם הַשְּׁבִיעִי”

אדם שאין לו תחום שבת כיוון שלא קנה שביטה באותו מקום מבעוד יום (או לפי חכמים כשישן בדרך ולא ידע שחשיכה, או במקרה שהוצא באונס מחוץ לתחום) התורה נתנה לו \_\_\_\_\_ שיכול ללכת בהן. שנאמר: "שָׁבוּ אִישׁ אֶל יְצֵאוֹ אִישׁ מִמְּקוֹמוֹ בַּיּוֹם הַשְּׁבִיעִי" (שמות טז, כט)

וּמִצֵּד צוּקָא ד' אַמְיָא?

שכדי שיוכל לשכב שם צריך \_\_\_\_\_ אמות, כיון שגובה של אדם בינוני הוא \_\_\_\_\_ ועוד \_\_\_\_\_ לפישוט \_\_\_\_\_.

נחלקו כאן חכמים, רבי אליעזר ורבי יהודה איך מחשבים את 4 אמות שיש לכל אדם במקומו - "אֶחָד" או "אֶחָד"?

מה שהתירו לו 4 אמות, זה: שיש לו _____ אמות שלמות לכל _____ ויוצא שיש לו ביחד - _____ אמות מקצה לקצה שבהם יכול ללכת בשבת.	לפי חכמים:
מה שהתירו לו 4 אמות, זה: שיש לו רק _____ אמות לכל _____ ויוצא שיש לו בסה"כ - _____ אמות מקצה לקצה שבהם יכול ללכת בשבת.	לפי רבי אליעזר:
מה שהתירו לו 4 אמות, זה: שיש לו _____ אמות שלמות לכל _____ (לכאורה כמו חכמים, אך...) אך רבי יהודה מודה שאחרי שברר לו _____ לצד אחד לא יכול ללכת ל _____ אמות שבצד השני (משא"כ לחכמים יש לו 4 אמות לכל הכיוונים וגם אם ילך 4 אמות לצד אחד יוכל ללכת גם 4 אמות לצד השני)	לפי רבי יהודה:

# אמר רפי שמעון

## למה הצני צונה...

### נחלקו חכמים ורבי שמעון במקום אחר:

במקרה של שלש חצרות הפתוחות זו ל \_\_\_\_\_ [כלומר שיש פתחים בין החצרות]

ופתוחות ל \_\_\_\_\_ [כלומר שיש לכל חצר גם פתח ל \_\_\_\_\_, שאז לא

נחשבות חצר \_\_\_\_\_ אלא \_\_\_\_\_ חצרות, וצריכים עירוב ביניהם.]

והחצרות החיצונות עשו עירוב עם הפנימית (האמצעית) אך לא עשו עירוב בין שני

החצרות החיצונות.

### לפי רבי שמעון:

החיצונות עם הפנימית: \_\_\_\_\_ . מדוע? \_\_\_\_\_

הפנימית עם החיצונות: \_\_\_\_\_ . מדוע? \_\_\_\_\_

החיצונות זו עם זו: \_\_\_\_\_ . מדוע? \_\_\_\_\_



הראשונה

השניה - האמצעית

השלישית

### לפי חכמים:

כולן: \_\_\_\_\_ . מדוע? שמא \_\_\_\_\_

### מה שואל רבי שמעון את חכמים?

#### למה?

**במשנתנו:** כשיש ג' אנשים שהאמצעי מותר עם שניהם והחיצונים אסורים זה עם זה

אתם מקילים וסוברים ששניהם מותרים עם ה \_\_\_\_\_ והפנימי מותר עם \_\_\_\_\_

ואתם לא \_\_\_\_\_ שמא ישכחו ויוציאו החיצונים זה לזה...

**ואילו בג' חצרות:** אתם \_\_\_\_\_ וחוששים שמא ישכחו ויוציאו מחיצונה לחיצונה

ולכן אתם אוסרים את כולן זה עם זה?

### מה עונים חכמים?

#### יש הבדל!

**בג' חצרות:** יש \_\_\_\_\_ אנשים בחצר, ולכן אנשי החצר האמצעית לא שמים לב

לטלטול האסור, שהרי הם חושבים שאחד מהחצר האמצעית מעביר את הכלים ולא

יזכירו להם שאסור לעשות זאת. ולכן אסרו בג' חצרות את הטלטול לכולם!

**אבל במשנתנו:** מדובר ב \_\_\_\_\_ אנשים בודדים ואם יבוא האיש החיצוני להעביר חפץ

למקומו של החיצון האחר, האדם האמצעי ישים ליבו לכך ו \_\_\_\_\_ לו שאסור לעשות

זאת.

ולכן שם התירו חכמים ששני החיצונים יהיו מותרים עם ה \_\_\_\_\_ והאמצעי יהיה

מותר עם \_\_\_\_\_ .

# אם אינו מכיר או שאינו בקי בהלכה ואמר שביתתי במקומי

הגמרא: "אם אינו מכיר"

"או שאינו בקי בהלכה"

"ואמר שביתתי ב... " - במקום שאני נמצא בו.

מה הדין?

את תחום שבת של- 2000 אמה לכל רוח לומדים מהמגרשים שניתנו ללויים, שנאמר: (במדבר לה, ה) "ומדתם מחוץ לעיר את פאת קדמה אלפים באמה... זה יהיה להם מגרשי הערים". ומשמעות הכתוב היא שצריך לתת ללויים מגרשים הכוללים גם את ה"פאות" - כלומר שמוודדים להם 2000 אמה לכל רוח ומרבעים להם אותם כולל ה"פאות" - הקצוות שמחוץ לעיגול.

## נחלקו כאן חכמים ורבי חנינא זן אנטיגנוס

האם ל- 2000 אמה של אחוס שגא, יש אולי זין כמו מגרשי הערים או שזה שונה?

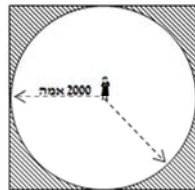
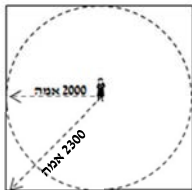

מדוע?	איך מודדים את 2000 אמה של תחום שבת - לכל רוח?
<p>שהמילה " _____ " יהיה להם מגרשי הערים" באה <b>למעט</b> שרק בערי הלויים נותנים להם גם _____ - זוויות ואילו לגבי תחום _____ לא נתנו חכמים גם את ה _____ אלא רק 2000 אמה לכל רוח - _____.</p>	<p><b>לפי רבי חנינא בן אנטיגנוס:</b></p> <p>_____ (ולא _____ כבערי הלויים)</p>
<p>חכמים סוברים שמהמילה " _____ " לומדים - ש<b>כזה</b> יהיה גם לגבי תחום _____ - שנותנים להם גם את ה _____ - זוויות.</p>	<p><b>לפי חכמים:</b></p> <p>_____ (כמו בערי _____ ה _____)</p>

מה הוסיפו חכמים במילים "כטבלא מרובעת"?

# מה המרחק שיש בינו לבין האילן (או הגדר) שמכיר? מה המרחק שיש בין האילן (או הגדר) לביתו?



ורוצה לקנות שביתתו תחת האילן כדי שיהיה לו 2000 אמה מהאילן עד המקום שנמצא שם, ו-2000 אמה מצידו השני של האילן עד ל \_\_\_\_\_ - שזה ביחד \_\_\_\_\_ אמה.

מדוע?	הדין:	אם אני:
<p>כיון שלא פירש איזה _____ בחר לו תחת האילן, כי תחת האילן יש _____ אמות ולא מבורר באיזה צד מהן בחר לקנות שביתתו. וגם לא קנה _____ במקומו כיון שעקר דעתו מלשבות כאן ורצה לשבות תחת ה _____.</p> <p><b>ואם כך יוצא</b> שלא קנה שביתה - לא תחת ה _____ וגם לא ב _____ - ויש לו רק _____ במקום עמידתו.</p>	<p>"לא אמר _____" כלומר: <b>תחת האילן:</b> _____ קנה שביתתו. <b>ובמקום שנמצא שם:</b> יש לו רק _____ בלבד.</p>	<p>אם יש תחת האילן 8 אמות או יותר</p> <p><b>שביתתי תחתיו</b></p>
<p>כיון שיש תחת האילן _____ אמות חייב להיות שברר לעצמו _____ אחת לשביתתו (כיון שבכל אופן שנמדוד 4 אמות, האמה אמצעית נמצאת בתוכן)</p>	<p><b>קנה תחת האילן</b> ויש לו _____ אמה ממקומו עד ה _____ ומהאילן עד ל _____</p>	<p>אם יש תחתיו 7 אמות</p> <p></p>
<p>כי פירש באיזה 4 אמות _____ שביתתו.</p>	<p><b>קנה תחת האילן</b> ויש לו _____ אמה מ _____ עד האילן, ומה _____ עד ביתו יש לו עוד _____ אמה.</p>	<p><b>שביתתי בעקרו</b> (ליד גזע האילן)</p>

מה התנאי שיכול לקנות שביתתו תחת האילן? שאם היה מזדרז היה יכול ל \_\_\_\_\_ לשם קודם ש \_\_\_\_\_ אלא שהוא עייף ורוצה לנוח במקומו....

# העני מערב ברגליו

אחרי שראינו שאפשר לקנות שביתה במקום מסוים ע"י שעומד שם ברגליו מובלי להניח שם פת, נחלקו כאן רבי מאיר ורבי יהודה האם דין זה נאמר רק לעני (או אדם שהולך בדרך) שאין לו פת, או גם לגבי עשיר שיש לו פת?



למי התירו חכמים לקנות שביתה ברגליו?

**מדוע?**

<p>כי רבי מאיר סובר <b>שעיקר עירוב הוא ב</b> _____ והקילו חכמים ל _____ או ל _____ - שאין להם פת שיכולים לערב ב _____ אבל לעשיר בביתו – שיש לו פת לא התירו חכמים לערב ב _____ אלא רק ע"י _____.</p>	<p>_____ (או להולך בדרך שאין לו פת שהוא כמו _____) <b>אבל לא ל _____.</b></p>	<p><b>לפי רבי מאיר:</b></p>
<p>כי רבי יהודה סובר <b>שעיקר עירוב הוא ב</b> _____ והקילו חכמים ל _____ שאינו יכול ללכת ב _____ שיכול לשלוח עירוב ע"י _____ (אבל באמת גם עשיר יכול לערב ב _____)</p>	<p>_____</p>	<p><b>לפי רבי יהודה:</b></p>

**באיזה מקרה אין מחלוקת בין רבי מאיר לרבי יהודה?**

במקרה שלא מערב ברגליו אלא "שבא בדרך והיה מכיר אילן או גדר" ... ואומר:

"שביתתי במקום \_\_\_\_\_"

שבכזה מקרה שאינו מערב ברגליו אלא מייחד מקום בפיו

אינו קונה שביתה באותו מקום שאמר אלא אם כן הוא \_\_\_\_\_ או \_\_\_\_\_

אבל \_\_\_\_\_ צריך \_\_\_\_\_.

איזה עוד תנאי צריך כדי שיקנה "שביתה במקום פלוני"

אבל אם אין כל כך \_\_\_\_\_

הדין: \_\_\_\_\_.

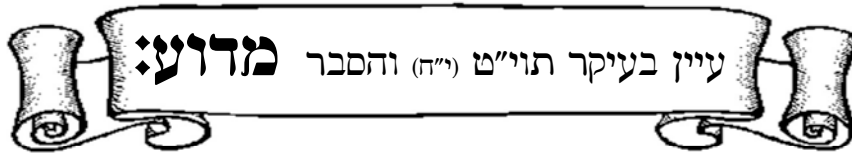

<p>כיון שכשמביא _____ הוא מגלה בזה דעתו שרצונו ל _____ שם. אבל כשמערב ברגליו לא ניכר הדבר שמתכוון לשובות שם, והאנשים יאמרו שהסיבה שהוא נמצא במקום זה היא: _____ אם הוא ת"ח: _____ אם הוא עם הארץ: _____.</p>	<p><b>עיקר עירוב הוא ב _____</b></p>	<p><b>לפי רבי מאיר:</b></p>
<p>כיון שכשהוא _____ בעצמו ומערב ב _____ - יש בזה יותר היכר שקנה שם _____ מאשר ששלח _____ ע"י שליח.</p>	<p><b>עיקר עירוב הוא ב _____</b></p>	<p><b>לפי רבי יהודה:</b></p>



כבר ראינו במשנה הקודמת שהאפשרות לומר "שביתתי במקום פלוני" ניתנה רק ל \_\_\_\_\_ או לאדם המהלך בדרך (שנחשב גם הוא \_\_\_\_\_ כיון שאין לו אוכל מיותר).

אבל \_\_\_\_\_ שנמצא בביתו לא יכול לייחד מקום בפיו אלא לקנות שם שביתה רק ע"י הנחת \_\_\_\_\_ כאן המשנה מדברת באדם שבני עירו שלחוהו להניח \_\_\_\_\_ בין עירם לעיר אחרת (שהמרחק ביניהם הוא \_\_\_\_\_ אמה) כדי שיוכלו ללכת אליה ב \_\_\_\_\_, ואותו אדם יצא מהעיר אך לבסוף החזירו \_\_\_\_\_ ולא הניח \_\_\_\_\_ כגון שאמר לו \_\_\_\_\_.

אך לא ביטל דעתו מלקנות שם שביתה (אלא היה בדעתו ללכת לשם מחר).

**מה צ"ן אלו אצט ומה צ"ן שאר בני העיר?**

מדוע?	דין אותו אדם:	
כיוון ש"החזיק בדרך" – כלומר: יצא לדרך כדי לקנות _____ לסוף 2000 אמה מעירו (ואפילו שחזר לביתו נשאר בדעתו לקנות שם שביתה) - הרי הוא כ _____ שאומר "שביתתי ב _____ פלוני" – שקנה שם שביתתו.	_____	<b>לפי רבי יהודה</b>
<b>כיון שלרבי מאיר יש ספק:</b> האם אותו אדם הוא כ _____ כיון שיצא מביתו ו"החזיק בדרך", או שהוא כ _____ כיון שחזר לביתו והיה יכול לערב ב _____ ולא עירב. <b>ומחמת ספק זה:</b> הוא לא יכול ללכת מחוץ לעירו 2000 <b>לצד אחר</b> שמא נחשב כ _____ וקנה שביתתו בסוף 2000 אמה מעירו. (והתבטל תחומו שבצד האחר). וללכת יותר מ-2000 אמה עד לעיר האחרת הוא גם _____ יכול שמא הוא נחשב כעשיר ולא קנה שביתתו שם אלא נשאר בתחום עירו. לכן מחמת הספק יכול ללכת רק בתוך ה-2000 אמה שבין עירו למקום שרצה לקנות שם שביתתו.	הרי זה " _____ - _____" ויש לו רק 2000 אמה מביתו עד המקום שרצה להניח שם _____ ולא יותר!	<b>לפי רבי מאיר</b>

**ושאר בני העיר:** \_\_\_\_\_ אלא \_\_\_\_\_

מדוע? כי לא \_\_\_\_\_ עבורם ו"לא \_\_\_\_\_ בדרך" כמוהו, והם נחשבים כ \_\_\_\_\_ שיש לו פת

בבית שלא יכול לומר "שביתתי במקום \_\_\_\_\_".

**מי שיצא חוץ לתחום...**

המקרה:	הדין:	מדוע?
<b>מי שיצא חוץ לתחום</b> (בשוגג)	<b>לפי תנא קמא:</b> אפילו אם (יצא) _____ אחת _____ ויש לו רק _____ לכל צד.	אפילו שיש לו 4 אמות שחלקן מובלעות בתוך ה _____, סובר ת"ק ש _____ (אלא רק ליוצא ברשות) ולכן יש לו רק _____ אמות ולא יותר.
	<b>לפי רבי אליעזר:</b> (שסובר שה-4 אמות שקיבל הכוונה היא שיש לו _____ אמות (לכל צד) _____ אם יצא _____ הדין: _____	כי כשיצא רק _____ אמות יש לו מצידו השני עוד _____ אמות המובלעות ב _____ תחום העיר ויכול לחזור לתוכה כי ר"א סובר ש _____
<b>מי שהחשיך חוץ לתחום</b>	<b>לפי תנא קמא:</b> אפילו אם (מרוחק) _____ אחת (מהתחום) _____ ויש לו רק _____ לכל צד.	כיון שעומד באמה ה _____ מחוץ לתחום העיר ומותר לו ללכת רק _____ אמות לכל צד וגם אם יחזור 2 אמות לכיוון העיר תישאר לו אמה 1 מחוץ לעיר ולכן לא יכול ל _____ לתוכה.
	<b>לפי רבי שמעון:</b> (ואמר שרוצה לקנות שביתתו בתוך ה _____ אך הוא לא היה בתוך _____ אמה שמהוץ לאותה העיר)	במקומו לא קנה _____ כיון שגילה דעתו שאינו רוצה לקנות שביתה במקומו אלא בתוך ה _____, וגם בעיר לא קנה _____ כיון שיש בינו לבין העיר יותר מ _____ אמה, לכן יש לו רק _____ שיכול ללכת בהם
		כי אלו שמודדים את 2000 אמה שמחוץ ל _____ לא מסמנים את סוף התחום בדיוק בסוף _____ אמה, אלא מכניסין _____ אמה לבפנים מפני האנשים שטועים ולא _____ היכן סוף התחום ואם כך יוצא שבאמת שבת בתוך תחום ה _____ וכיוון שהגיע מחוץ לעיר מקילים עליו ומתחשבים ב-15 אמות האלו.

המשך העבודות

בקובץ עירובין

מס' 2

D1234@okmail.co.il "משנה בהבנה"



# "מְשֵׁנָה בְּהַבְנָה"

על מסכת עירובין

קובץ מס' 2 (מתוך 3)

נתקבל ח"חשנה בהבנה" d1234@okmail.co.il

<b>המקרה:</b>	<p>אם רחב עד 50 אמה מקצה לקצה, או שהוא רחב יותר מ- 50 אמה אך יכול להבליעו מן הצד שלא כנגד העיר <u>ולא יצטרך לצאת מחוץ</u> <u>לתחום לשם כך:</u></p>
<p>דינו כמו אם הגיע לגיא או ל_____ וזה <b>דווקא</b> כשהחר לא זקוף הרבה אלא - שכשהולך בהר 5 אמות לא יגבה אלא רק _____ טפחים, <b>אבל</b> אם החר זקוף הרבה - שבפחות מהילוך של 5 אמות הוא כבר יגבה _____ טפחים הדין: _____</p>	<p>בזו אמר רבי דוסתאי בר רבי ינאי משום רבי מאיר: "שְׁמַעְתִּי שֶׁ _____ פְּקָרִים" כלומר: רואים את החר כאילו _____ מקצה לקצה והושחל חבל המדידה בתוכו <b>בין ישר,</b> אך לא מודדים את אורך מעלה החר ומדרונו.</p> <p><b>ואיך מודדים זאת בפועל?</b> לוקחים חבל של _____ ועולים בהר, <b>המודד התחתון</b> מניח את החבל כנגד _____ והמודד העליון תופס החבל כנגד _____ וכך מודדים 4 אמות שוב ושוב עד שמודדים את אורך כל ה_____ כולו בקו ישר.</p>

מדוע אסור להבליע ולחזור למידתו אם יוצא מחוץ לתחום בשביל זה? \_\_\_\_\_

מה לומדים מהמילה "בזו אמר רבי דוסתאי... שמקדרים בהרים".... שדווקא לגבי

מקדרים בהרים ומודדים בקו ישר בלי למדוד את אורך החר בפועל,

**אבל במדידות מן התורה:** כגון: (1) \_\_\_\_\_ (2) \_\_\_\_\_

אינן " \_\_\_\_\_ בהרים" - אלא צריך למדוד את כל אורך ההרים, המדרונות

והעליות כיוון שהן מדידות מדאורייתא.

# איך מודדין אלא בחבל שֶׁל חֲמוּשִׁים אַמָּה.

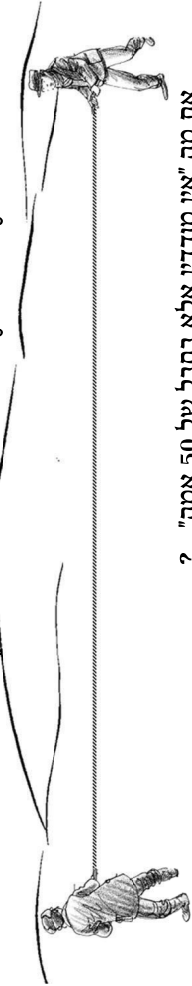

את מה "אין מודדין אלא בחבל של 50 אמה"....?

ממה החבל צריך להיות עשוי? \_\_\_\_\_ - שהוא חזק ולא נמתח.

מה אודות? \_\_\_\_\_ לא פחות ולא \_\_\_\_\_.

מדוע "לא פחות"? \_\_\_\_\_

מדוע "לא יותר"? \_\_\_\_\_

היכן יאהזו שני המודדים את החבל? \_\_\_\_\_

כיון שאם אחד יאחז החבל כנגד צווארו והשני יאחז את קצהו כנגד רגליו \_\_\_\_\_

<b>המקרה:</b>	<p>אין אומרים: _____ אלא: _____ בגדר ימדדו מקצה לקצה ע"י הגבהת החבל על מקל ארוך)</p>	<p><b>הגין:</b></p>
<p>אם אינו רחב 50 אמה מקצה לקצה:</p>	<p>אם היה רחב יותר מ- 50 אמה כנגד העיר ולא יכול למדוד כי הרי החבל הוא 50 אמה)</p>	<p><b>היה מורד</b> <b>והגיע</b> <b>לגיא</b> (עמק) <b>או לגדר</b> (חומות) _____ שנפלה _____ ונעשתה _____ גבוה ומשופע) _____</p>

# אין מוֹדְדִין אֶלָּא מִן הַמִּמְחָה

פירוש א': \_\_\_\_\_

**פירוש ב':** "מומחה" הכוונה היא **מקום ישר** כמו שנאמר: "וְעַל פְּתָח גַּם פְּנֵיתִי" שפירושו הוא: ויגיע הגבול של א"י **בְּקוּ יִשְׂרָאֵל** עד חוף ים כנרת... וכאן כוונת המשנה שלכתחילה צריך למדוד התחומין ב- \_\_\_\_\_ ולא דרך ההרים והגאות

כדי שלא יהא צריך לקדר בהרים...

**הקדמה:** לכתחילה צריך למדוד את תחום שבת בשתי מדידות לכל רוח (בשתי קצוות אותו צד) משנתנו תדון מה יהיה הדין כשיש סתירה בין שתי המדידות שבאותו צד.

הדין:	פירוש:	המקרה:
_____	_____	ריבה למקום אחד ומיעט למקום אחר
_____	כי כנראה כשמדד בקצה השני (שקיצר בו) לא _____ מספיק את החוט כפי שצריך לעשות.	
_____	ותולים את המדידה הקצרה בטעות של המודד השני...	ריבה לאחד ומיעט לאחר

מה עבד ושפחה כנענים נאמנים לומר אעפ"י שהם פסולים לעדות מן התורה?

מה אנו רואים מכל המקרים והדינים הללו? **שחכמים \_\_\_\_\_ בדיני תחומין.**

"**שֶׁלֹּא אָמְרוּ הַכֹּהֲנִים אֶת הַדָּבָר לְ \_\_\_\_\_ אֶלָּא לְ \_\_\_\_\_**"

עיין בתוי"ט מדוע מקילים חכמים בענייני תחומין וכשיש סתירה בין שתי מדידות שאחת מהן ארוכה ואחת מהן קצרה הולכים אחרי המדידה הארוכה יותר – שהיא

המקילה? \_\_\_\_\_

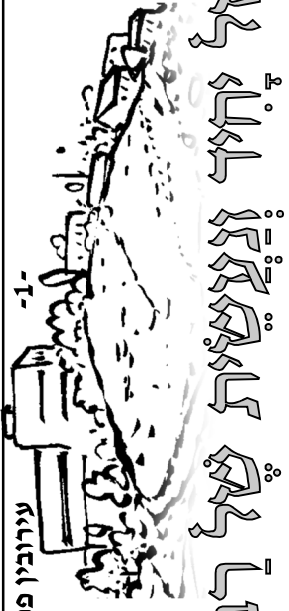

עירובין פרק ה' משנה ו'

# עֵיר וְחֵיר זְנִיעֵשִׁית לְפָנֵי רַבָּנִים...

## הקדמה:

כפי שראינו בהקדמה למסכת, כדי לטלטל מהבנים לתוך החצר צריך לעשות "עירובי חצרות".

וכדי שיהיה אפשר לטלטל מהחצר למבוי תיקנו חכמים לעשות "שיתופי מבואות" (ע"י השתתפות כל החצרות במזון והמתנו באחת החצרות או באחד הבתים)

על פי זה קיימת אפשרות שכל בני העיר ישתתפו יחד ב"שיתופי מבואות" ויכולו לטלטל בכל ה\_\_\_\_\_ כולה (אם היא מתוקנת במחיצות כראוי)

### אך חכמים הגבילו את האפשרות הזאת

מחשש שמא תישכח תורת איסור טלטול ויבואו לטלטל גם בעיר שיש לה דין של רה"ר גמורה ואינה מתוקנת במחיצות כראוי - שהטלטול בה אסור...

לכן חייבו חכמים ל\_\_\_\_\_ מקום שלא עירבו אותו יחד עם כל העיר (אלא בנפרד) וכך יהיה היכר שכל ההיתר לטלטל בעיר זה רק מחמת שעשו \_\_\_\_\_ (שיתופי מבואות) וממילא יידעו שבמקום שאין עירוב או שאינו מתוקן כראוי במחיצות \_\_\_\_\_ לטלטל בשבת.

אמנם, כל זה בעיר של רבים, אבל בעיר של \_\_\_\_\_ - מערבין את כולה ואין צורך לשעיר כלום.

משמע צ"ע מה הדין הלוי של יחיד שלשמה של רבים או להפוך, האם מצינו להלכה אם כוונה אז שלא הכמה מדמה צ"ע לשי"י מקום ללא

לחם לחם כולם, כפי שהא"י...

המקרה:	פירו:	פירו:	פירו:
ש"י יחיד ונעשית	_____	_____	_____
ש"י רבים ונעשית	_____	_____	_____
ש"י יחיד ונעשית	_____	_____	_____

מה לומדים מהמילה "חוצה לה"?... שלא צריך להשאיר מקום דווקא ב\_\_\_\_\_ העיר - אלא אפשר להשאיר גם מ\_\_\_\_\_ לעיר - בעיר הסמוכה - שלא תהיה מעורבת עם העיר הגדולה.

וכל זה כשעלעיר יש שני פתחים אבל אם לעיר יש פתח \_\_\_\_\_ בלבד אפילו שהיא עיר של רבים, הדין: \_\_\_\_\_.

כי אין לה דין של רה"ר ולא יבואו לטעות ולטלטל ברה"ר גמורה.

אם ישו צ"י ופ"א י"כ שיהיה היכי שיהי הפתח ללא הפתח?

לפי רבי יוחנן:	_____
לפי רבי שמעון:	_____
להלכה:	_____

# המותר לַאֲת עֲרוּבֵי בְּעֵבְרָה לְשׁוֹל עֵיר

מה הפירוש "בעיבורה של עיר"? באחד מן ה... העומדים בתוך... מן העיר. (כפי שראינו במשנה א', שבת תבולט מן העיר וכן מגדל שבחומה או גשרים... נחשבים לחלק מן העיר ואת תחום שבת מודדים מהם...)

<b>מדוע?</b>	<b>הדין:</b>	<b>המקרה:</b>
כי הניח את ה... בתוך מקום שביתתו - בתוך העיר - וגם בלי זה יש לו... אמה לכל רוח מחוץ לעיר	"לא... ולא כלום" כלומר: לא גרם בזה לשנות את... שבת.	<b>הנותן את עירובו בעיבורה של עיר</b>
כי כשהניח את העירוב מחוץ לתחום ה... מודדים את תחום שבת ממקום ה... שהניח....	"מה ש... הוא" (בכד אחד) כלומר, פומיך שפא אמנות ככ פלמיה, פא אפסו ככ פפסו..."	<b>נתנו חוץ לתחום אפילו אמה אחת</b> (חוץ לעיבורה של העיר)

**עיון ברע"ב:** כשהניח את עירובו מחוץ לעיר וצריך למדוד 2000 אמה ממקום הנחת העירוב, האם שטח העיר עצמה עולה לחשבון של 2000 אמה - של תחום העירוב, או שהעיר אינה עולה לחשבון ה-2000 אמה אלא נחשבת כולה כ-4 אמות בלבד וממשיכים למדוד את תחום ה-2000 אמה מחוץ לעיר והלאה?

<p>אם כל העיר כלולה בתוך ה-2000 אמה של תחום העירוב, וה-2000 אמה מסתיימות רק מחוץ לשטח העיר:</p> <p>עירובי עיר</p> <p>----- ----- 2000 אמה</p>	<p>אם כל העיר כלולה בתוך ה-2000 אמה של תחום העירוב, וה-2000 אמה מסתיימות בתוך העיר או באמצעה:</p> <p>עירובי עיר</p> <p>----- ----- 2000 אמה</p>
---	---

# מִי לְשׁוֹהֵלָה בְּמִזְרְחָהּ וְאֶמְרָה לְבָנוּ עֲרוּבָה לִי בְּמַעְרָבָהּ

<b>הדין:</b>		<b>המקרה:</b>
למזרח	למזרח	
<p>מדוע?</p> <p>_____</p> <p>_____</p> <p>_____</p> <p>_____</p>	<p>מדוע?</p> <p>_____</p> <p>_____</p> <p>_____</p> <p>_____</p>	<p>אם יש הימנו ולביתנו 2000 אמות ולערובו יותר מכאן</p> <p>אם יש הימנו לעירוב 2000 אמה ולביתנו יותר מכאן</p>

# פִּירֻשׁ

השלם מה חסר כאן בלשון המשנה:

"אנשי עיר גדולה מהלכין \_\_\_\_\_  
ואין אנשי עיר קטנה מהלכין \_\_\_\_\_"

## במה דברים אמורים?

ב \_\_\_\_\_ [פירוש: שמוֹדֵד מקצה העיר את התחום]

אבל הנתן \_\_\_\_\_ [כלומר: שרצה לקנות שבתה בתוך העיר]

בין נתנו \_\_\_\_\_ עירובן בעיר \_\_\_\_\_

ובין נתנו \_\_\_\_\_ עירובן בעיר \_\_\_\_\_

הדין: מהלכין \_\_\_\_\_

[ומודדים 2000 אמה מ \_\_\_\_\_ [ולא מתמקום שמונח שם העירוב]

מדוע? \_\_\_\_\_

## מי חולק על תנא קמא?

ומה הוא סובר? שאנשי עיר גדולה \ קטנה שהניחו עירובן בעיר הסמוכה

יכולים ללכת רק \_\_\_\_\_ אמה ממקום ה \_\_\_\_\_.

מדוע? \_\_\_\_\_

(ורק מי ששבת בתוך העיר בעצמו נחשבת היא לו כ- 4 אמות)

# פסיקא:

המניח עירובו בתוך עיר – האם כל העיר נחשבת כד' אמות ומונה 2000 אמה

מקצה העיר, או שכיון שאינו גר בעיר ורק נתן שם עירובו אין כל העיר נחשבת

כד' אמות ומונה 2000 אמה רק ממקום העירוב שהניח שם?

לתנא קמא: \_\_\_\_\_

לרבי עקיבא: \_\_\_\_\_

# לְאִנְשֵׁי עִיר וְגִדּוּלָה מִתְּפִלְכִין לְאִתְּ פֶּלַח עִיר קְטָנָה

המקרה במשנתנו: עיר \_\_\_\_\_ הסמוכה לעיר \_\_\_\_\_  
והעיר הקטנה מובלעת כולה בתוך תחום העיר ה \_\_\_\_\_  
ואילו העיר הגדולה אינה מובלעת כולה בתוך תחום העיר ה \_\_\_\_\_.

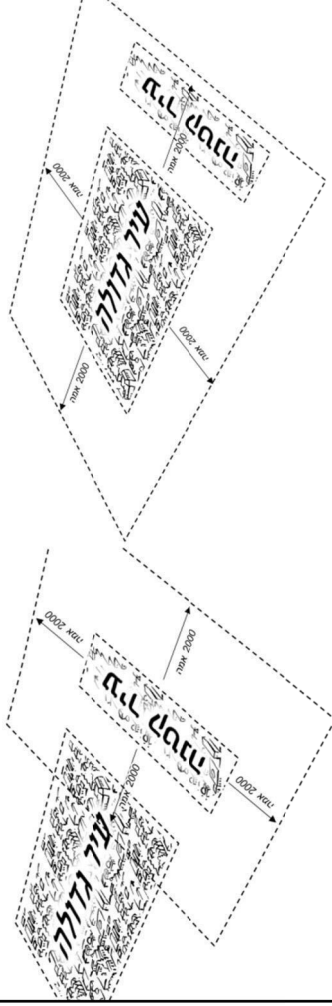

# איס:

הם יכולים ללכת ב \_\_\_\_\_

ואינה נכללת בחישוב המדידה

אלא כולה כ- אמות

רַב אַמַּי וְרַב הֲלַבִּי

יְאָמְרוּ וְאֵיךְ

(ומפחיתים מהמדידה \_\_\_\_\_ אמות שהעיר הקטנה

נחשבת להם)

הם יכולים ללכת בתוך ה \_\_\_\_\_

רק עד \_\_\_\_\_

ולא יותר.

<p>זִיכְרוּתָם יִשְׁמְרֵנִי</p> <p>יִשְׁמַע יְהוָה אֶת צִלְעֵי אָזְנוֹ</p>	<p>נחשבת להם העיר</p> <p>הקטנה כ _____</p> <p>כיוון ש _____</p>	<p>אנשי עיר</p> <p>גדולה</p>
	<p>אין נחשבת להם העיר</p> <p>הגדולה כ _____</p> <p>כיוון ש _____</p>	<p>אנשי עיר</p> <p>קטנה</p>

עירובין פרק ה' משנה ט'  
 וְכֵן הָיָה עִירֻבֵי הַבָּיִת וְהָיָה עִירֻבֵי הַבָּיִת כְּעִירֻבֵי הַבָּיִת

רבי עקיבא רוצה להוכיח לחכמים שהמניח עירוב בתוך העיר

אינה נחשבת לו כ- 4 אמות:

ומביא ראיה: שכמו שהמניח עירובו בתוך \_\_\_\_\_ לא נחשבת לו כל המערה כ-4

אמות ולא מודד מקצה ה- \_\_\_\_\_ אלא ממקום ה- \_\_\_\_\_

כך גם המניח עירוב בתוך ה- \_\_\_\_\_ לא נחשב לו העיר כ- \_\_\_\_\_

אלא מודד ממקום ה- \_\_\_\_\_

וזה מה ששואל רבי עקיבא את חכמים:

כמו שאתם מודים לי שהמניח עירובו בתוך מערה

דינו הוא: \_\_\_\_\_:

כך גם תודו לי במניח עירובו בתוך ה- \_\_\_\_\_ שלא נחשב לו כ- \_\_\_\_\_.

עירובין

מה ענו לו חכמים:

מתי אנו מודים שהמניח עירובו בתוך מערה אין המערה נחשבת לו כ- 4 אמות

רק אם \_\_\_\_\_ (פירוש: שאינה \_\_\_\_\_ למגורים)

אבל אם הניח עירובו במערה שיש בה \_\_\_\_\_

הדין: באמת - \_\_\_\_\_

ולכן כך גם דינו של אדם המניח עירובו בתוך עיר אחרת

שאותה העיר נחשבת לו כ- \_\_\_\_\_ ויכול להלך ב- \_\_\_\_\_

ואת ה- 2000 אמה של תחום שבת ימודד מ- \_\_\_\_\_.

עירובין פרק ה' משנה ט'  
 וְכֵן הָיָה עִירֻבֵי הַבָּיִת וְהָיָה עִירֻבֵי הַבָּיִת כְּעִירֻבֵי הַבָּיִת

<p>עירובין פרק ה' משנה ט'</p>	
<p>מרוויח יותר                  מהמניח עירוב                  על גבי _____.</p>	<p>המניח עירובו                  המערה</p>
<p>כי המניח עירוב ב- _____ המערה                  שיש בה דיוורין נחשבת לו המערה                  כ- _____ ויכול להלך: _____                  ולמודד תחומו: _____</p>	<p>מה שאין כן אם הניח עירובו                  (והמקום אינו מוקף במחיצות וגם אינו ראוי לדיוורין)                  מודד תחומו: _____.</p>

וכל זה רק לגבי המניח עירובו בתוך העיר / המערה

אך לגבי המודד 2000 אמה ממקום שביתתו - מודים חכמים שאם ה-2000 אמה נגמרו

בתוך העיר הסמוכה או בתוך מערה (אפילו שיש בה דיוורין)

ש- \_\_\_\_\_.

## ביטול רשות

ישנה אפשרות נוספת להחזיר לטול בחצר משותפת גם אם אחד מהדיירים

לא עירב "עירוב חצרות" עם כל בני החצר (כגון ששכח).

ומהי? ע"י שיבטל את רשותו (בשימוש בחצר) לבני החצר האחרים

או שבני החצר האחרים שעירבו יבטלו לו את רשותם

וכך תחשב החצר לרשות \_\_\_\_\_ ויוכלו לטלטל בכולה

(חוץ מביתו של המבטל שיהיה אסור להוציא מהבית לחצר וכן להיפך, כפי שנראה

אי"ה בהמשך הפרק)

ביטול רשות אפשר לעשות גם ב \_\_\_\_\_ עצמה.

לאחר שאחד ביטל רשותו לאחרים והוציאו וטלטלו בחצר מה שרצו (חוץ מבתוך ביתו)

יכולים הם לבטל את רשותם לאותו אדם ואז יהיה מותר לו לטלטל להוציא מביתו

לחצר וכן להיפך...

## עירובין - הקדמה לפרק ו'

# עירובי חצרות

# זשייתופי מבואות

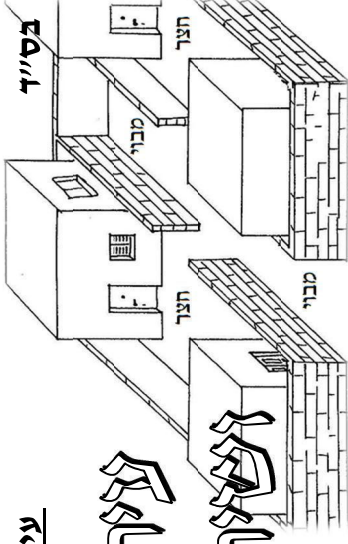

**חצר** שיש בה כמה בתים ומוקפת מחיצות כראוי

וכן **מבוי** שכמה חצרות פתוחות אליו והוא מוקף מחיצות כראוי

## מהתורה

מותר לטלטל **מהחצר** לבתים וכן מהבתים ל \_\_\_\_\_ וכן מבית לבית שבאותה חצר  
וכן **מהמבוי** לחצרות וכן להיפך - כיון שהם נחשבים לרשות ה \_\_\_\_\_.

## תקנת חכמים

מכיוון שיכולים בני אדם לטעות ולהחשיב את החצר והמבוי לרשות ה \_\_\_\_\_ (כי

הרי גרים בה כמה בני אדם בכמה בתים ואינה רשות של אדם אחד בלבד...)

ויבואו לטלטל גם ברה"ר גמור כפי שמוותר לטלטל בחצר ובמבוי (שנדמים בעיניהם כרה"ר).

**לכן** \_\_\_\_\_ **ובית דינו תיקנו**

שכל רשות היחיד החלוקה בדיריה - כלומר רשות שיש בה כמה \_\_\_\_\_ המתגוררים

**כל אחד ברשות נפרדת משלו**, לטלטל מאחד לשני וכן מהבתים לחצר ולהיפך

**עד שיערבו ביחד "עירוב" - ובמבוי יעשו "שייתופי" \_\_\_\_\_**

שבזה יש היכר לכולם שזה רשות אחת - רשות היחיד

**ולא יבואו לטעות ולטלטל גם ברשות ה \_\_\_\_\_.**

## עירובי חצרות ושייתופי מבואות - כיצד?

כל דיירי **החצר** מניחים פת מערב \_\_\_\_\_ בבית אחד בחצר - וע"י כך נחשבים לרשות

אחת **שלא חלוקה בדיריה** ויכולים לטלטל בין \_\_\_\_\_ לשני ומהבתים לחצר ולהיפך.

וכן כל בני **המבוי** מניחים \_\_\_\_\_ באחד מן החצרות ובכך נהיים **הבתים - החצרות -**

**והמבוי** כרשות אחת ויכולים לטלטל מזה לזה וכו'.



אור ע"י גזיר מחמאס לא יבוא וישאל לפני צבאי אחר עם תכני  
 ולא יאמר מאמאמי?

שחכמים שינו את דין ישראל המתגורר עם הנכרי מדין ישראל המתגורר עם חברו  
 שכשכמה ישראלים גרים יחד ורוצים להתיר את הטלטול בחצר  
 יכולים לעשות \_\_\_\_\_ ואם שכחו, יכולים לעשות \_\_\_\_\_

אבל אם גוי עם ישראל גורו חכמים

שלא מועיל: 1) \_\_\_\_\_ 2) \_\_\_\_\_

אלא האפשרות היחידה להתיר טלטול כשהוא גר עם הנכרי

היא \_\_\_\_\_

אפילו בפחות משווה \_\_\_\_\_

והרי הנכרי לא יסכים להשכיר לו את \_\_\_\_\_

כיוון ש \_\_\_\_\_

(כי הנכרי לא מבין מדוע ה \_\_\_\_\_ שוכר ממנו רשותו ולא בא באמת לדור עימו, וגם  
 ששוכר זאת בסכום זעום של פחות משווה פרוטה ולכן זה נראה לנכרי כמעשה \_\_\_\_\_  
 ולכן לא מסכים לשתף פעולה עימו...)

ומתוך כך שהנכרי לא יסכים להשכיר לו רשותו \_\_\_\_\_

\_\_\_\_\_

והצ"ח הם א"ת  
 א"ת

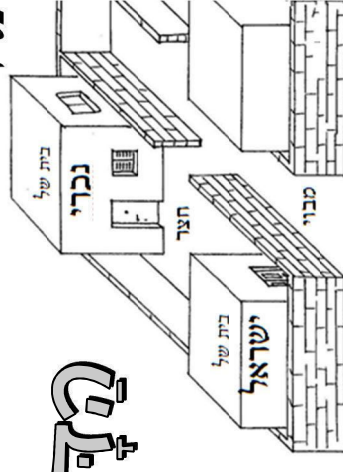

תשובה: לכוע דירת עובד כוכבים לא נחשבת ל \_\_\_\_\_ (אלא כדיר בהמות) ומעיקר  
 הדין דירתו של הנכרי לא היתה צריכה ל \_\_\_\_\_ את הטלטול לישראל הדר עימו.

### אלא שרבנן גזרו

ש \_\_\_\_\_ כדי ש \_\_\_\_\_ ולא ילמד מ \_\_\_\_\_.

ונחלקו תנא קמא ורבי אליעזר בן יעקב

האם רבנן גזרו זאת גם במקרה שהנכרי מתגורר עם ישראל יחיד באותה חצר  
 (שהוא לא כ"כ מצוי כי רבנן אסרו להתייחד עם גוי מפני "שפיכות דמים" – שיכול להורגו)

או שגזרו זאת רק אם הנכרי גר באותה חצר עם \_\_\_\_\_ דיירים ישראלים ויותר...

חכמים גזרו שדירת העכו"ם אוסרת את הטלטול לישראל הדר עימו -	לפי
_____	<b>תנא</b>
_____	<b>קמא</b>
_____	לפי
_____	<b>ר"א בן</b>
_____	<b>יעקב</b>
_____	לפי
_____	<b>ר"א בן</b>
_____	<b>יעקב</b>

# אֲנִישֵׁי חֵצֵר חָצֵר שֶׁשָּׂבַח אַחַד מֵהֶן וְלֹא עֵרַב...

אחרי שראינו שכדי שיהיה מותר לטלטל בחצר שיש בה כמה דורות צריך לערב קודם חשבת "עירוב" \_\_\_\_\_ " שאז החצר נחשבת לרשות \_\_\_\_\_.

משנתנו מביאה מקרה:

ואז הוא אוסר על כולם את הטלטול בחצר כיוון שהחצר לא נחשבת לרשות אחת... מה עשה אותו אדם כדי שיהיה מותר לטלטל בחצר? \_\_\_\_\_

איזה רשות לא ביטל אותו אדם? \_\_\_\_\_

איזו עוד אפשרות יש לחתיר טלטול בחצר גם אם הוא לא יבטל להם את רשותו? \_\_\_\_\_

מה בין הפסוקים *עירובין פ' ו' משנה ג'* ו- *עירובין פ' ו' משנה ג'*?

<b>מביתם</b> עירובין	<b>מביתו</b> עירובין	<b>המקרה:</b>	<b>ביטול לוי</b> לחם רשותו
כיוון שנחשב _____ שלהם ולכן יכול לטלטל בכל חצרים.	כי לא ביטל את רשות _____ אלא רק את רשות _____ ולכן ביתו זה רשות אחת והחצר היא רשות אחרת ולכן לא יכולים לטלטל מביתו ל _____ כי הם שתי רשויות נפרדות. אחת.	_____	_____

# מִיֵּהוּ צְדוּקָי? מִיֵּהוּ צְדוּקָי בְּצִדְקָתוֹ וְלֹא בְּעֲשָׂתוֹ...

מי זה צדוקי? \_\_\_\_\_

משנתנו דנה מה דינו של הצדוקי לענין התרת הטלטול למתגוררים עימו -

האם דינו כ \_\_\_\_\_ או כ \_\_\_\_\_.

<b>צדוקי דינו כ- _____</b>	<b>הסרה / הפוכחה</b>
כיון שהוא _____ בסמכות חז"ל לכן דינו לענין דיני עירוב כ _____.	וההוכחה לכך: שבמבוי של רבי'ג היה גר שביטל את _____ לבני החצר, ואמר להם <b>אביהם:</b> "מהרו והוציאו את כל ה _____ למבוי עד שלא יוציא (הצדוקי) ו _____ עליכם". ואם רואים שצדוקי יכול לבטל רשותו סימן שדינו כ _____, כי אם היה דינו כנכרי לא היה מועיל _____ (ומוכרח שהיה שם "ביטול רשות" ולא "שכירות" כי אם היה שם "שכירות", הרי עשו קנין, וגם אם יוציא חפציו אח"כ לא יכול לבטל את הקנין שכבר נעשה)
<b>לפי רבי _____</b>	לרבי יהודה אין הוכחה ממעשה זה - שצדוקי דינו כ _____ . אלא באמת דינו של צדוקי הוא _____ ש <b>אוסר עליהם את הטלטול</b> , ומה שאבא של רבי'ג אמר לבניו, סובר ר"י שהוא אמר <b>בלשון אחרת:</b> "מהרו ועשו _____ עליכם". כלומר: שאמר יוציא (היום) ו _____ עליכם. כיון להם שלפני שבת יוציאו מה שצרכים, כיון שבשבת לא יוכלו להוציא מפני _____ ש _____.
<b>להלכה</b>	ישראל המחלל שבת בפרהסיא הרי הוא כ _____ וא"א להתיר הטלטול עימו ע"י _____ (1) _____ (2) אלא רק ע"י _____ - כנכרי. אבל אדם שלא מחלל שבת בפרהסיא כמו הצדוקים שאינם מודים בתורת עירוב, אין מועיל לעשות מער"ש: _____ אבל יכול לבטל _____ (כישראל) ואין צריך לשכור ממנו רשותו.

# מצוינותו של התנאי

הסבר את השאלה: \_\_\_\_\_

<p><b>מדוע?</b></p>	<p>מאינן נטו יסוג?</p>
<p>_____</p> <p>_____</p> <p>_____</p> <p>(וזוה כמקח וממכר האסור בשבת שמא יכתוב שטר...)</p>	<p><b>לפי בית שמאי</b></p> <p>_____</p>
<p>_____</p> <p>_____</p> <p>_____</p>	<p><b>לפי בית הלל</b></p> <p>_____</p>

איזה דין אומרים לגבי כל איסורי שבת אבל לגבי המבטל רשותו בשבת לא אומרים זאת? \_\_\_\_\_

**שבכל איסורי שבת, מה שהיה אסור בכניסת אסור בכל ה\_\_\_\_\_ כולה,**  
**אבל בביטול רשות – גם אם בכניסת שבת היה אסור לטלטל ב\_\_\_\_\_ כיון שאחד לא**  
 עירב עירוב חצרות, אם אח"כ \_\_\_\_\_ להם רשותו (בשבת עצמה) - יהיה \_\_\_\_\_  
 לטלטל בחצר **ואין אומרים** שמה שהיה אסור ב\_\_\_\_\_ השבת יהיה אסור בכל ה\_\_\_\_\_.

<p>מביתם</p>	<p>מביתם</p>	<p>המקרה:</p>
<p>כי לא ביטלו לו את רשות ביתם.</p>	<p>שהכל נחשב כרשותו כיוון ש _____ לו רשותו בחצר.</p>	<p><b>לתנו לו רשותו</b></p>
<p>מביתם לחצר אסור</p> <p>כי _____</p> <p>ואפילו מביתו לחצר אסור</p> <p>כי _____</p> <p>(משא"כ יחיד נחשב אורח של _____)</p>	<p><b>להם</b></p>	<p><b>רשותו</b></p> <p>(אנשי החצר ביטלו את רשותם בחצר לאותו אדם ששוכח לערב, אך לא ביטלו לו את רשות ביתם)</p>

## היו שנים אוסרין זה על זה...

**פירוש:** חצר שיש בה שני דירים ש \_\_\_\_\_

ושאר בני החצר שעירבו \_\_\_\_\_

מה דינם של שנים אלו? \_\_\_\_\_

אבל הבתים שלהם, כל בית שייך \_\_\_\_\_

לבעליו וכבר ראינו שאסור להוציא מרשות המיוחדת רק לו (ביתו) **לרשות המיוחדת** (החצר) כי נחשבות לשתי רשויות נפרדות. (ואסור לטלטל בהם כתקנת שלמה ובית דין).

מה הפין אם אדם אחד יצא אל חצר חצרו לחצרו, האם חצר השני יוכל לטלטל אצלו לחצרו?

**מדוע?** \_\_\_\_\_

לכן אם חצר שמקצתו עירבו "עירובי חצרות" ומקצתו לא עירבו, מי יבטל רשותו למי? \_\_\_\_\_

כי אם \_\_\_\_\_ ביטלו רשותם ל \_\_\_\_\_ יאסרו זה על זה כפי שראינו.

עיין בתו"ט:

באיזה מקרה אם המכיל ישנו וחצו והוציא איש שבת  
 יאסוי אם המכיל על שאי בני החצר כיון שחצו בו מכיל ישנו?

רק במקרה ש \_\_\_\_\_

והוא חזר והוציא לפניהם.

אבל אם הם \_\_\_\_\_ לפני שהוא הוציא,

שוב אינו יכול ל \_\_\_\_\_ עליהם את הטלטול בחצר

גם אם יוציא לרשות שביטל..

איך זה מוכח מהמשנה ב'?

שרבן גמליאל אמר: שבמבוי שלהם היה צדוקי שביטל להם רשותו

ואביהם אמר להם:

"מהורו ו \_\_\_\_\_ את כל \_\_\_\_\_ למבוי, עד שלא יוציא ו \_\_\_\_\_ עליכם"

כלומר: שאמר להם שאם יקדימו ויוציאו לפני ש \_\_\_\_\_

לא יוכל שוב ל \_\_\_\_\_ עליהם את הטלטול בחצר.

מצנה ב"א"ס

שמה שראינו שהמוציא אוסר עליהם את הטלטול זה רק אם לא \_\_\_\_\_

אבל אם כבר הוציאו לחצר לפניו, הוא לא יכול יותר לאסור עליהם את הטלטול

גם אם יוציא לאחריהם...

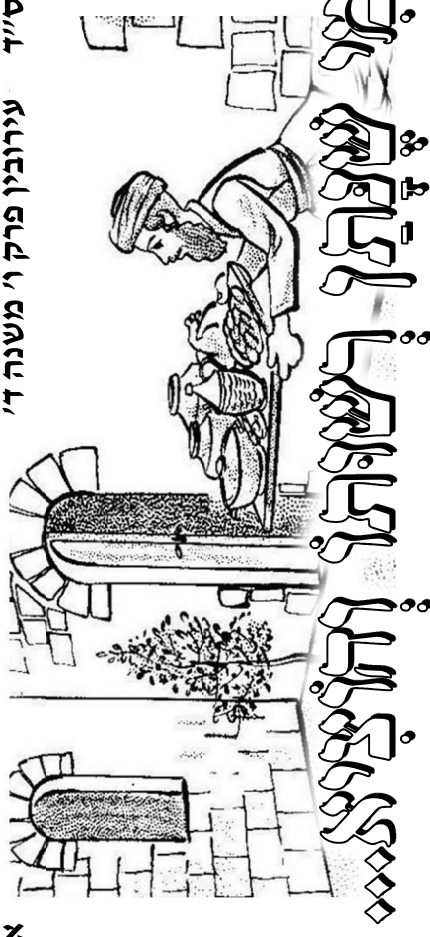

הסבר את המקרה: \_\_\_\_\_

הציון:		הציון:	הציון:
הציון:	הציון:	הציון:	הציון:
	הציון:	הציון:	הציון:
הציון:	הציון:	הציון:	הציון:
	הציון:	הציון:	הציון:

# "עירובי חצרות" ו"שיתופי מבואות"

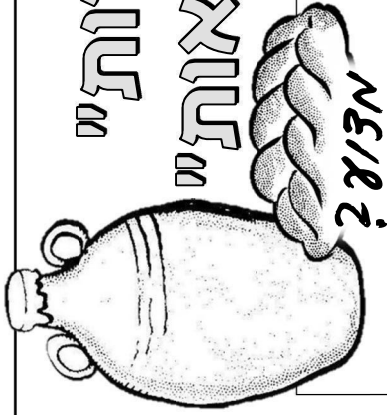

<p>כי "עירוב חצרות" מטרתו היא לערב את כל ה_____ של בני החצר שיחיה נחשב שדירים במקום אחד - בדירה שמונח שם ה_____ ומקום דירתו של האדם נקבע ע"י ה_____ שהלא עסקר מזונו - ולכן עירובי חצרות צריך דווקא לערב ב_____.</p>	<p>במה אפשר לערב "עירובי חצרות" ובמה אפשר לערב "שיתופי מבואות"?</p>
<p>כ"י "שיתופי מבואות" מטרתו היא לשתף את רשות ה_____ שבמבוי (ולא את הבתים) והחצרות עצמן אינן מיועדות לדירה לכן אפשר לערב גם ב_____ ולא רק ב_____.</p>	<p><b>עירובי חצרות</b></p>
<p>כ"י "שיתופי מבואות" מטרתו היא לשתף את רשות ה_____ שבמבוי (ולא את הבתים) והחצרות עצמן אינן מיועדות לדירה לכן אפשר לערב גם ב_____ ולא רק ב_____.</p>	<p><b>שיתופי מבואות</b></p>
<p>האם "שיתופי מבואות" מועיל גם עבור "עירובי חצרות" או שצריך לעשות את שניהם?</p>	<p>אם שיתוף "שיתופי מבואות" <b>בפת</b></p>
<p>אם שיתוף "שיתופי מבואות" <b>ביין</b></p>	<p>אם שיתוף "שיתופי מבואות" <b>ביין</b></p>

# בפעל התפנית לשתייה לשותף ללשכבניו

באיה עירוב מדובר כאן במשנה? " \_\_\_\_\_ " (שגם "שיתוף" נקרא "עירוב") שרבן אסרו לטלטל מהחצרות למבוי והתירו רק ע"י "שיתוף" \_\_\_\_\_ " - שכל החצרות משתתפות ב \_\_\_\_\_ ומניחים אותו באחת ה \_\_\_\_\_.

איפה חי'ז"ט י"ט כ"שיתוף" האזכור משנת? שלא השתתפו ביין זה עם זה לצורך "שיתופי" \_\_\_\_\_ "אלא לצורך שותפות של מסחר."

מה תוצאת משנת? האם מועיל "שיתוף" זה עבור " \_\_\_\_\_ " ויוכלו על ידו לטלטל מ \_\_\_\_\_ למבוי, או שצריך "שיתוף" מיוחד לצורך שיתופי מבואות?

[הסבר המחלוקת בין רבנן לרבי שמעון ע"פ פירוש ב' בגמ' עא': "ורב יוסף אמר"]

<p><b>NE/2?</b></p>	<p><b>כ"י:</b></p>	
<p>כי יין עם _____ מתחברים ומצטרפים זה עם _____ ולכן הם נחשבים לשיתוף אחד ולא צריך _____ כי יין ו _____ אינם יחד _____ ולכן גם אם נתנום בכלי _____ אין זה מחברם להיות כאחד לענין "מבואות" ולכן צריך לערב _____ אחר.</p>	<p>לזה ולזה (לשכב אחד) ביין ולזה (לשכב שני) ביין <b>לפי אמר</b></p>	<p><b>לפי הכמים</b></p>
<p>כיון שהם בכלי _____ נחשבים כדבר _____ וזה נחשב עירוב המשותף לכולם ולא צריך לעשות _____</p>	<p>לזה ביין ולזה בשמן <b>לפי אמר</b></p>	<p><b>לפי רבי שמעון</b></p>
<p>כיון שהם בכלי _____ נחשבים כדבר _____ וזה נחשב עירוב המשותף לכולם ולא צריך לעשות _____</p>	<p>בין אם עירב לזה ביין ולזה ביין בין אם עירב לזה ביין ולזה בשמן <b>לפי אמר</b></p>	<p><b>לפי רבי שמעון</b></p>

אבל למי'ע: אם זה מונח ב \_\_\_\_\_ כלים - אפילו ששניהם יין - אינו עירוב.

# חמש תבולות ששבתנו בטרקלין אחד

הסבר את המקרה: \_\_\_\_\_

מהם ה' התאים שצריך - כדי להחשיב אותם לנפרדים לה מלה?

- 1) שלכל חמש התבולות יש \_\_\_\_\_ מהטרקלין לחצר.
- 2) שחוץ מהדירים בטרקלין יש עוד דירים הדרים ב\_\_\_\_\_.

## מה פירוש המשפט?

האם חמש התבולות שבבית אחד נחשבים כבית \_\_\_\_\_

ואם כן מספיק שיעשו רק עירוב \_\_\_\_\_ עבור כל הדירים שבטרקלין,  
או שחמש התבולות שבבית אחד נחשבים כ\_\_\_\_\_  
וכל אחד מהם צריך ל\_\_\_\_\_ עם שאר בני החצר.

כאיולה מקרה לכו"ס הם נחשבים כחמש בתים נפרדים וכל חמורה צריכה לארבע  
בנפרד? אם כן שאר בני החצר? \_\_\_\_\_ (שהם בחדרים נפרדים ובעליות)

כאיולה מקרה נתקיים בית שאין ונית הלל?

\_\_\_\_\_ (אבל הם יותר מני טפחים)

מבוא?	הציון	
_____	_____	<b>לפי בית שמאי</b>
_____	_____	<b>לפי בית הלל</b>
_____	_____	
_____	_____	
_____	_____	
_____	_____	

וההסגר בגל:

שחרי **מצד אחד** אפשר לדון את האחים והשותפים –  
 לדיירים נפרדים החיבים להשתתף כל אחד ואחד מהם בעירוב, כיון  
 שהם חלוקים מאביהם / מהבעה"ב שלהם כ-2 דברים:

(1) במקום האכילה: \_\_\_\_\_ (2) בלינה: \_\_\_\_\_

אך **מצד שני** אפשר לדון את כל האחים והשותפים  
 כדייר אחד עם אביהם או עם הבעה"ב שלהם - כיון שהמזון שלהם נלקח מ"שולחן  
 אחד" – מבית אביהם / מבית הבעה"ב שלהם... ולכן לפי צד זה יחשבו כדייר אחד.

**אומרת המשנה:** אתי ק'נטס אנתם כך ואתי ק'נטס אנתם כך?

כגון ש':	
אז דנים אותם כ- (כמה דיירים   דייר יחיד)	שיש עוד _____ בחצר חוץ מהם (אשר מצריכים את כולם לערב עירוב חצרות)
כמו צד א' שראינו. שהרי חלוקים מאביהם / מהבעה"ב שלהם גם במקום ה-_____ וגם במקום ה-_____.	<b>וגם:</b> שאת העירוב של כל בני החצר מניחים באחד הבתים של שאר בני ה-_____ (ולא בבית אביהם  או הבעה"ב שלהם )
כמו צד ב' שראינו. שהרי את המזון לוקחים מ" _____ אחדי" - מבית אביהם... (לכן יחשבו עימו כדייר אחד <b>ולא יצטרכו לערב כלל</b> (אפילו שאוכלים ולנים בבתים ולא בביתו).	<b>1) שאין עוד _____ בחצר חוץ</b> מהם (שאו אין מי שמצריך אותם לערב עירוב חצרות שהרי אינה חצר המושגת לכמה דיירים...) <b>2) או (אפילו שיש עוד דיורן בחצר, אבל...)</b> את העירוב של כולם מניחים בבית _____. (שאו הבית שהונח בו העירוב מלששתתף בפת)



"האחי" שולקחים מזונותיהם משולחן אביהם והולכים ל \_\_\_\_\_ (שבאותה חצר) כדי  
 לאכלם שם וגם ישנים ב \_\_\_\_\_.

או "השותפין" שעושים מלאכה אצל בעה"ב אחד ולקחים מזונותיהם מהבעה"ב  
 מה דינם לגבי עירוב?  
 מדוע? \_\_\_\_\_

מה הדין אם שכה אחד מהם לערב עירובו עם שאר בני החצר? \_\_\_\_\_

**צ'יטת'י**

**אומרת המשנה:** באיזה מקרה אומרים שהאחים השותפים צריכים כל אחד ואחד  
 מהם להשתתף בפני"ע ב"עירוב חצרות" - כל נחשבים כדרים בבתים נפרדים?  
**רק - א.** בזמן שיש \_\_\_\_\_ נוספים בחצר **ב.** שאת העירוב מניחים באחד מהבתים  
 של שאר בני ה- \_\_\_\_\_ (ולא בבית אביהם)  
**אבל אם כל בני החצר באים ומניחים את עירובן בבית \_\_\_\_\_,**  
 או שחוץ מהאחים ואביהם אין עוד דיירים ב \_\_\_\_\_  
**אינם צריכים ל \_\_\_\_\_ עירובי חצרות.**

# תמיש תצרות פתוחות זו לזו ופתוחות למבוי

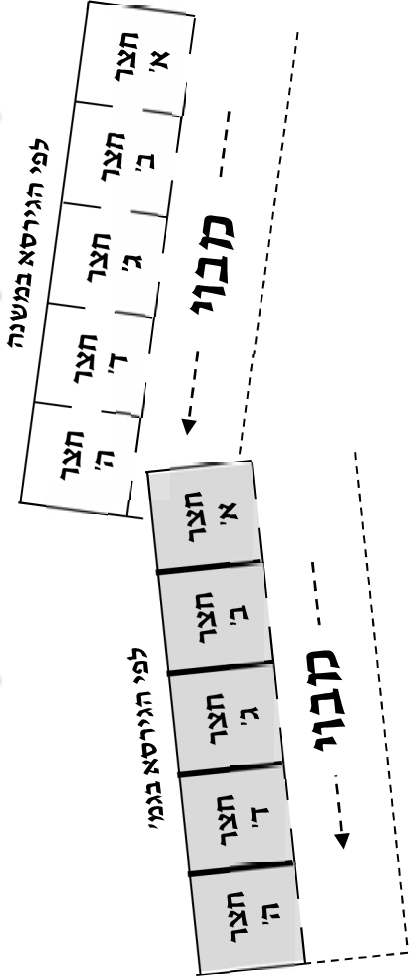

מהי הגירסא שכתובה במשנה: " \_\_\_\_\_ "

מהי הגירסא שכתובה בגמ': " \_\_\_\_\_ "

מדוע? כיון שכדי להתייר טלטול מהחצרות למבוי צריך:

א. שהמבוי יהיה מתוקן ע"י לחי או \_\_\_\_\_ .

ב. לאחר שהמבוי מתוקן כראוי ע"י מחיצות צריך לעשות "שיתופי" \_\_\_\_\_ ע"י

הנחת פת או \_\_\_\_\_ באחת מן החצרות.

והדין הוא: שאפשר לתקן – להכשיר מבוי ע"י לחי או קורה רק אם

יש לפחות שתי \_\_\_\_\_ הפתוחות למבוי, ובכל חצר יש לפחות \_\_\_\_\_ בתים.

ואם כאן המקרה הוא "חמש חצרות הפתוחות זו לזו" – יחשבו כולן כחצר \_\_\_\_\_

הפתוחה למבוי ולא יוכלו לתקן את המבוי ע"י לחי או קורה ושיתופי מבואות....

לכן א"א לומר שהן "פתוחות זו לזו" אלא "חמש" \_\_\_\_\_ הפתוחות ל \_\_\_\_\_

שאז ניתרים ע"י מחיצות כראוי ושיתופי מבואות.

מא? אצוא?	מה דין הטלטול		המקרה:
	במבוי	בחצרות	
_____	_____	_____	עָרְבוּ בְּחִצְרוֹת (עשו עירובי _____) וְלֹא נִשְׁתַּתְּפוּ בְּמִבְּוֵי (ולא עשו שיתופי _____)
_____	_____	_____	וְאִם (לאחר שעשו עירובי _____) נִשְׁתַּתְּפוּ (גם) בְּמִבְּוֵי
כי כל הסיבה ש"שיתופי מבואות" (ב"י) לא מועיל עבור " _____ " ולא עירב – "לא תשתכח תורת	_____	_____	עֲרֵבוּ כֹאן, כִּיּוֹן שְׂרֹב בְּנֵי הַחֶצֶר וְלֹא עִירַב – "לֹא תִשְׁתַּכַּח תּוֹרַת הָרַאִים אֶת הַפֶּת שְׁעִירֵבּוּ רֹבַב בְּנֵי הַחֶצֶר" (כ"י התינוקות) וְלָכֵן, כֹּאן שִׁיתוּף הַמִּבְּוֵאוֹת (שְׂכֻלִים הַשְׁתַּתְּפוּ בו) יוֹעִיל גַּם עִבּוּר " _____ " וְיֻכְּלוּ לִטְלֹטל בְּשֵׁנֵיהֶם.
_____	_____	_____	אם שְׂכַח אַחֶר מִבְּוֵי וְלֹא נִשְׁתַּתְּפוּ "בשיתופי" _____ (אך עירב " _____ " _____)



מקרה א' עֲרֵבָה הַפְּנִימִית

וְלֹא עֲרֵבָה הַחֵיצוֹנָה  
מִהַרְצֵי

מקרה ב' עֲרֵבָה הַחֵיצוֹנָה

וְלֹא עֲרֵבָה הַפְּנִימִית  
מִהַרְצֵי

מקרה ג' עֲרֵבָה זֶה לְעַצְמָהּ

וְזֶה לְעַצְמָהּ  
מִהַרְצֵי

מקרה א'		מקרה ב'		מקרה ג'	
הפנימית	החיצונית	הפנימית	החיצונית	הפנימית	החיצונית
<p>לפי תנא קמא</p> <p>רגל האסורה במקומה אוסרת במקום אחר</p>	<p>.....</p> <p>.....</p> <p>.....</p> <p>.....</p> <p>.....</p> <p>.....</p> <p>.....</p>	<p>.....</p> <p>.....</p> <p>.....</p> <p>.....</p> <p>.....</p> <p>.....</p> <p>.....</p>	<p>.....</p> <p>.....</p> <p>.....</p> <p>.....</p> <p>.....</p> <p>.....</p> <p>.....</p>	<p>.....</p> <p>.....</p> <p>.....</p> <p>.....</p> <p>.....</p> <p>.....</p> <p>.....</p>	<p>.....</p> <p>.....</p> <p>.....</p> <p>.....</p> <p>.....</p> <p>.....</p> <p>.....</p>
<p>לפי רבי עקיבא</p> <p>גם רגל המותרת במקומה אוסרת במקום אחר</p>	<p>.....</p> <p>.....</p> <p>.....</p> <p>.....</p> <p>.....</p> <p>.....</p> <p>.....</p>	<p>.....</p> <p>.....</p> <p>.....</p> <p>.....</p> <p>.....</p> <p>.....</p> <p>.....</p>	<p>.....</p> <p>.....</p> <p>.....</p> <p>.....</p> <p>.....</p> <p>.....</p> <p>.....</p>	<p>.....</p> <p>.....</p> <p>.....</p> <p>.....</p> <p>.....</p> <p>.....</p> <p>.....</p>	<p>.....</p> <p>.....</p> <p>.....</p> <p>.....</p> <p>.....</p> <p>.....</p> <p>.....</p>
<p>לפי חכמים</p> <p>אין מושג של "דריסת רגל"</p>	<p>.....</p> <p>.....</p> <p>.....</p> <p>.....</p> <p>.....</p> <p>.....</p> <p>.....</p>	<p>.....</p> <p>.....</p> <p>.....</p> <p>.....</p> <p>.....</p> <p>.....</p> <p>.....</p>	<p>.....</p> <p>.....</p> <p>.....</p> <p>.....</p> <p>.....</p> <p>.....</p> <p>.....</p>	<p>.....</p> <p>.....</p> <p>.....</p> <p>.....</p> <p>.....</p> <p>.....</p> <p>.....</p>	<p>.....</p> <p>.....</p> <p>.....</p> <p>.....</p> <p>.....</p> <p>.....</p> <p>.....</p>

אבל אם שתי החצרות – הפנימית והחיצונית, עשו עירוב משותף לשניהם, לכו"ע

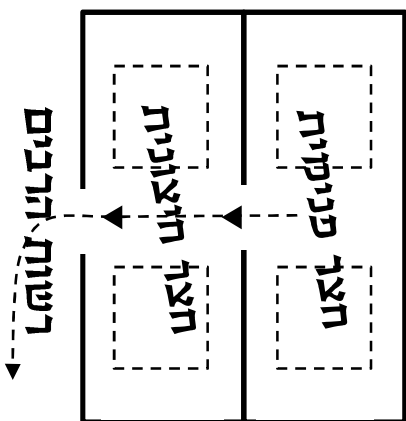

שפתו תצרות  
זו לפנים  
מתן...

הקדמה - מושגים:

- חצר פנימית - \_\_\_\_\_
- חצר חיצונית - \_\_\_\_\_
- האם לפנימית יש "דריסת רגל" על החיצונית? \_\_\_\_\_
- האם לחיצונית יש "דריסת רגל" על הפנימית? \_\_\_\_\_
- חסבר: "דריסת רגל" המותרת במקומה: \_\_\_\_\_
- "דריסת רגל" האסורה במקומה: \_\_\_\_\_
- מה הפירוש "שלא במקומה": \_\_\_\_\_

# שִׁכְחָה מִן הַחֲצוּנָה

גם משנתנו מדברת בשתי חצרות - זו לפנינו, והתנא שבמשנתנו נוקט כשיטת \_\_\_\_\_

שוכר ש"דריסת רגל" האסורה ב \_\_\_\_\_ (שלא ערבו בחצר ולכן **אסורים** לטלטל בחצר)

אוסרת במקום אחר (אוסרת גם על החצר ה \_\_\_\_\_ אי"פ שלא דרים בה אלא עוברים דרכה)

אך "דריסת רגל" המותרת ב \_\_\_\_\_ (שעירבו בחצר עירוב חצרות ולכן מותרים לטלטל בחצר)

אינה \_\_\_\_\_ במקום אחר (לא אוסרת "דריסת רגל" שלהם על חצר החיצונה שהם לא דרים בה)

מה דין החצר		זוה	מקרים א-ג: אירבה כל חצר בפני עצמה
<b>החיצונה</b>	<b>הפנימית</b>	כמו המקרה שראינו במשנה הקודמת ש-	
_____	_____	שהפנימית _____ והחיצונה _____	<b>שכח אחד מן החיצונה ולא ערב</b> (הפנימית עירבה בראוי)
_____	_____	שהחיצונה _____ והפנימית _____	<b>שכח אחד מן הפנימית ולא ערב</b> (החיצונה עירבה בראוי)

## מקרה ט:

במקרה השלישי מדובר ששתי החצרות עירבו עירוב חצרות **ביחד**

והניחו את העירוב המשותף ב \_\_\_\_\_ מן החצרות, ואחד מבני החצר ה \_\_\_\_\_ או ה \_\_\_\_\_ שכח ולא \_\_\_\_\_ מה דין החצרות:

מה דין החצר		נתנו עירובין במקום אחד...?	אם אחד מבני החצר שכח ולא ערב
<b>החיצונה</b>	<b>הפנימית</b>	_____	_____
_____	_____	_____	_____
_____	_____	_____	_____
_____	_____	_____	_____

מקרה ז': אם מן של יתיבס" - כלומר שכח חצר אר אדם \_\_\_\_\_

מה הדין? \_\_\_\_\_ מאזע כי כל יחיד בחצרו אינו צריך לערב בחצרו

ואם כן הפנימית היא ראו ה \_\_\_\_\_ שאינה אוסרת שלא ה \_\_\_\_\_



# שתי חצרות הסמוכות זו לזו

כללי המושגים והדינים שבמשניות הבאות:

הסבר את הדינים:

"מְעַרְבֵין שְׁנַיִם" \_\_\_\_\_

"מְעַרְבֵין אֶחָד" \_\_\_\_\_

מדוע?	הדין:	הסבר:	כשהכותל שכינהם
	מערבין _____ ואין מערבין _____	כשהמחיצה שביניהם סתומה	<b>סתום</b>
	מערבין _____ ואין מערבין _____	כשהמחיצה פרוצה יותר מ-10 אמות (רוחב)	<b>פרוץ</b>
	רצו מערבין _____ רצו מערבין _____	שיש פתח (נוח לשימוש) בין החצירות	<b>פתוח</b>



# היה בראשו פירות

באיזה רוחב של כותל מדברת כאן המשנה? \_\_\_\_\_

האם ברוחב פחות מכך אין זה נחשב מחיצה המפסקת? \_\_\_\_\_

אם כן, מדוע נקטה המשנה דוקא רוחב זה? \_\_\_\_\_

- שזה אסור דוקא אם \_\_\_\_\_

הכותל ברוחב של \_\_\_\_\_ טפחים.

מה צ"ן הפירוט שמשלים זכאש הכותל שז"ן החצירות?

מדוע?	הצ"ן:	להוריד את הפירות מהכותל	אל הבתים
כי הכותל נחשב ל _____ בפני עצמה שאינה מעורבת עם הבתים.	_____	להוריד את הפירות מהכותל	אל הבתים
כי הגגות - והחצרות שכלל העיר נחשבות ל _____ אחת וכותל הוא כמו _____ ולכן מותר לטלטל מאחד לשני. (משא"כ גגות ובתים נחשבים לרשויות נפרדות)	_____	להוריד את הפירות מהכותל	אל החצר
כי מקום שרחבו פחות מ- _____ טפחים נחשב ל"מקום" _____ שמותר לטלטל ממנו לכל רשות אחרת.	_____	להוריד את הפירות מהכותל	אל הבתים
	_____	להוריד את הפירות מהכותל	אל החצר

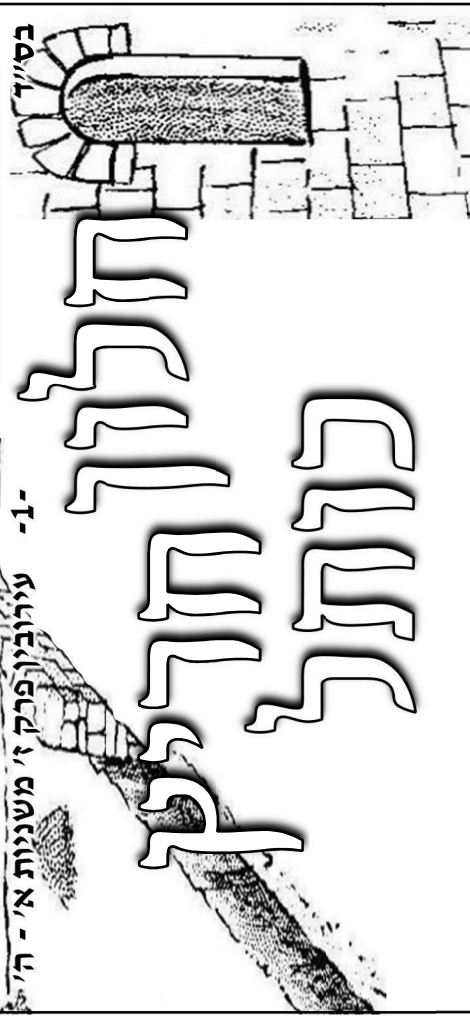

בס"ד

1- עירובין פרק ז' משניות א' - ה'

במשניות שלפנינו נראה סוגים של מחיצות ופתחים בין שתי חצרות שיקבעו מה דינם ובאיזה אופן יכולות לערב.

מאוס?	האם יכולים		האם יוכלו לערב בנפרד (2 עירובין) x / ✓	המקרה:
	לערב ביחד (עירוב 1)	לערב בנפרד (עירוב 2)		
_____	_____	_____	_____	אם גודלו על _____ טפחים ונמצא (חלקו) בתוך _____ טפחים
_____	_____	_____	_____	גודלו פחות מ- _____ על _____ טפחים
_____	_____	_____	_____	נמצא למעלה מ- _____ טפחים

**חלון**  
שבין שתי חצרות

אך בני בתים (עם תקרה) שיש ביניהם חלון, אפילו שהחלון גבוה יותר מ- 10 טפחים, יוכלו לערב גם ערב \_\_\_\_\_ כיון ש \_\_\_\_\_

מאוס?	האם יכולים		האם יוכלו לערב בנפרד (2 עירובין) x / ✓	המקרה:
	לערב ביחד (עירוב 1)	לערב בנפרד (עירוב 2)		
_____	_____	_____	_____	<b>כותל</b> או פירצה כותל שלם ללא פתח
_____	_____	_____	_____	<b>שבין שתי חצרות</b> (ונשאר משהו מן הצדדים) נפרץ הכותל עד _____ אמות
_____	_____	_____	_____	<b>יותר מ- _____ אמות</b> נפרץ הכותל
_____	_____	_____	_____	<b>רחב _____ טפחים</b>
_____	_____	_____	_____	<b>רחב פחות מ- _____ טפחים</b>
_____	_____	_____	_____	<b>רחב 4 טפחים ומילאו אותו בקש או בתבן</b>
_____	_____	_____	_____	<b>מילאו אותו בעפר או בצורות</b>
_____	_____	_____	_____	<b>נתן עליו נסר (כעין גשה) רחב _____ טפחים</b> (וכן בין שתי יחידים)
_____	_____	_____	_____	<b>נתן עליו נסר רחב פחות מ- _____ טפחים</b>
_____	_____	_____	_____	<b>גבוה _____ טפחים</b>
_____	_____	_____	_____	<b>נתמעת התבן מגובה _____ טפחים</b> (לפני השבת) <b>לכל אורך החצר</b> או ברוחב _____
_____	_____	_____	_____	<b>של _____ אמות ומעלה</b>
_____	_____	_____	_____	<b>נתמעת התבן ברוחב של פחות מ- _____ אמות</b>

**מתבן**  
(גדיש של תבן)  
הכונה בין שתי חצרות (על כל רוחב שתי החצרות)

והחידוש: שמותר להאכיל את הבהמות מזה \_\_\_\_\_ ולא חוששים שיתמעט בשבת

כי אז נחשב ל"פתח" ויכולים להחליט אם לערב \_\_\_\_\_ עירובין או עירוב \_\_\_\_\_.

# מִתֵּי נִתְמַעֵט

מה נתמעט? מתֵי נִתְמַעֵט

מה הנידון של משנתנו? מזון שהניחוהו לעירוב ונתמעט או נגמר

ואחד מבני החצר רוצה לזכות עירוב - שיתוף לכל בני החצר,

האם צריך ל... להם או שיכול לזכות עבורם מבלי ל... להם?

*אכל בחצר ביה רק פתח למבוי* (ויש בחצר ב' פתחים לבי מבואות)

[יסוד הדין: אם זה עירוב חדש - צריך להודיע, ואם זה נראה כהמשך העירוב הקודם - לא צריך להודיע.]

מִתֵּי נִתְמַעֵט	אם מוסיף (משלה) מזון	אם מוסיף (משלה) מזון
האזכר	מדוע? _____	מדוע? _____
בלה	מדוע? _____	מדוע? _____
האזכר	_____	_____

*אכל בחצר ביה רק פתח למבוי* (ויש בחצר ב' פתחים לבי מבואות)

הדין: \_\_\_\_\_ מדוע? \_\_\_\_\_

באיזה סוג חצר יש את הנידון שבמשנתנו? \_\_\_\_\_

שאו כל המערב בתחילה (עירוב חדש) צריך ל\_\_\_\_\_

כיון ש\_\_\_\_\_

אבל בחצר שיש בה רק פתח למבוי - הדין הוא: \_\_\_\_\_

מדוע? \_\_\_\_\_

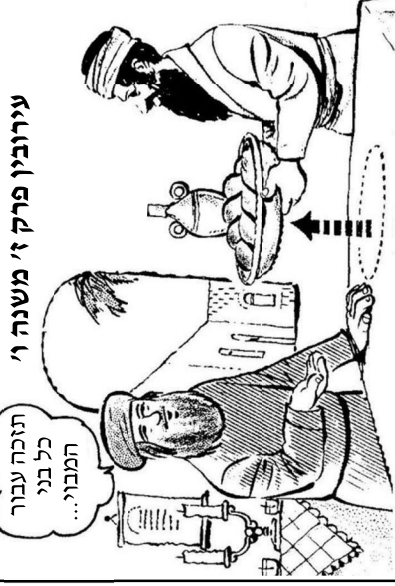

# מִתְמַעֵב

כבר ראינו שכדי לעשות "שיתופי מבואות" צריך להניח אוכל המשותף לכל בני המבוי

באחת מן החצרות... איזה דרך נוספת מביאה כאן המשנה לעשות "שיתופי

מבואות"?

איך מזכה את העירוב לכל בני המבוי?

מניח את ה\_\_\_\_\_ (שבה היין) ואומר: "\_\_\_\_\_"

ומזכה לחן את העירוב

או ע"י \_\_\_\_\_, או ע"י \_\_\_\_\_, או ע"י \_\_\_\_\_

מדוע יכול לזכות על ידם דוקא? \_\_\_\_\_

מה הם צריכים לעשות כשהם מזכים עבור כל בני המבוי? \_\_\_\_\_

מדוע? \_\_\_\_\_

אבל אינו מזכה

לא ע"י \_\_\_\_\_, ולא ע"י \_\_\_\_\_

מדוע? \_\_\_\_\_

מדוע הוא לא יכול לזכות בעצמו לאחרים? \_\_\_\_\_

# עירובין ופירושם

## פירוש

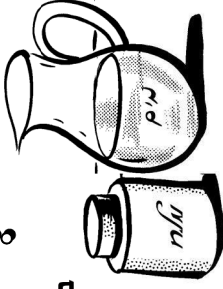

באיזה עירוב ניתן לערב בכל חוץ מן המים והמלח?

(ושייתופי מבואות)

מדוע "חוץ מן המים והמלח"? (תחילת פרק ז')

כאלה עירובי אכילת כסף האשפה?

אם כן מה מתכוון רבי אלעזר באומרו "בכל מערבין ומשתתפין",

הרי מדובר כאן בעירובי שא"א לערב "בכל" אלא רק ב...?

אלא רבי אלעזר בא לומר ולחלוק על רבי יהושע (שבתמסד המשנה)

שגם בעירובי חצרות ניתן לערב "בכל" - כלומר גם בפת ולא רק בפת.

## מחלוקת ר"א ורבי יהושע:

כאלה פת אשור אשור עירובי חצרות?

לפי רבי אלעזר: לפי רבי יהושע:

מדוע: \_\_\_\_\_

(חשוב! אם אחד מזכה עירוב עבור כולם נכפי שראינו במשנה ז', האם יש את הבעיה הזו? ...)

## "כפר באסר"

מה הפירוש "כפר באסר"?

האם אפשר לערב בגודל קטן כזה של פת?

האם מועיל עירוב חצרות גם ב"כפר באסר" לבדו, או שזה מועיל רק אם מצרפים

אותו עם הכיכרות של שאר בני החצר?

לפי פירוש א' בברטנורא: \_\_\_\_\_ ובלבד

ש\_\_\_\_\_.

לפי פירוש ב' בברטנורא - הרמב"ם: \_\_\_\_\_.

# הוא שיעורו

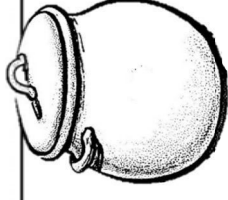

עיינ בעיקר תו"ט: על שיעור של מה מדברת כאן משנתנו?

\_\_\_\_\_

שם:	פירוש:	כמה הוא שיעורו?
_____	רע"ב: (לשון תגמי)	בזמן שהן
שזה יוצא	תו"ט: _____	מרובין
_____	_____	בזמן שהן
שזה שיעור של	_____	מרובין
שמתחייב עליו כל אדם	_____	

## אמר רבי יוסי

לפי רבי יוסי, מתי נאמרו שיעורים אלו של העירובין? "ב" \_\_\_\_\_

כלומר: \_\_\_\_\_.

אבל "בשיירי" \_\_\_\_\_ "פירוש": \_\_\_\_\_.

מספיק שישאר אפילו שיעור \_\_\_\_\_ מדוע? \_\_\_\_\_

עיינ תו"ט: באיזה עירוב מקל ר"י? רק ב \_\_\_\_\_ - כיוון ששם כל

סיבות העירוב (הנסיף לאחר שעטר שיתופי מבואות) היא מפני שלא תשתכח תורת \_\_\_\_\_ מן

ה \_\_\_\_\_ - אבל ב \_\_\_\_\_ מבואות לכוי"ע צריך את השיעור שראינו גם

ב"שיירי" \_\_\_\_\_ "כיון ששם סיבת העירוב היא לא רק מפני שלא תשתכח... אלא

כיון שעירובי חצרות לא מועילים עבור \_\_\_\_\_ ולכן צריך שיעור חשוב

לשיתוף. מה אכ"א פירושא ללחכה? \_\_\_\_\_.

מזדעזע? מרדעזע

מזדעזע?	לדין:	המקרה:
_____	לפי רבי אליעזר: _____	נתן מעה לחנווני או לחתום ואמר לו "זכה ליי"
_____	לפי חכמים: _____	נתן מעה לבעה"ב (לא נחתום ולא חנווני) ואמר לו "זכה ליי"...
_____	_____	נתן מעה לחנווני ואמר לו "ערב עלי" (תוי"ס)

"אמר רבי יהודה": לפי רבי יהודה, מתי לפי חכמים מערבין לאדם במזון א כסף רק מדעתו ואי"א לערב שלא מדעתו? רק ב \_\_\_\_\_ מדוע?

אבל בעירובי הצרות: \_\_\_\_\_ מדוע?

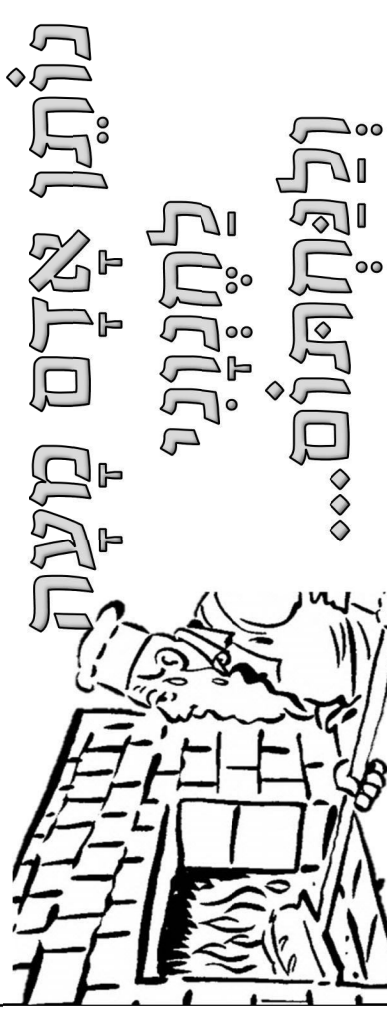

א. האם מעות קונות מטלטלין (כלי קנין משכחה)?

מדאורייתא: \_\_\_\_\_ מדרבנן: \_\_\_\_\_.

ב. מה מתכוון אדם כשנותן כסף לשכנו (חנווני או נחתום א תבעיה"ב) כדי שיזכה לו עירוב?

כשמבקש מה \_\_\_\_\_ מתכוון שיזכה לו העירוב.

כשמבקש מה \_\_\_\_\_ מתכוון שיזכה לו העירוב.

ג. מה הפירוש: "חנווני": \_\_\_\_\_

"נחתום": \_\_\_\_\_

ד. אפ אבסא אפס לאת פתחיה פאתחיה אפס כחזר א באבא?

מהחנווני הוא מבקש: שאם יבואו בני \_\_\_\_\_ לקנות ממך \_\_\_\_\_ לשיתוף

(שהרי יין מועיל רק לשיתופי מבואות) אני רוצה שיהיה לי חלק בו.

מהנחתום הוא מבקש: שאם יבואו בני \_\_\_\_\_ לקנות ממך \_\_\_\_\_ לעירוב

(שהרי לעירוב הצרות מועיל רק פת) אני רוצה שיהיה לי חלק בו.

# בְּיַצֵּד מִלְּשֵׁתְהִתְפַּיֵן בְּתַחֲוֵי מִיָּן?

מינית את העירוב ואומר: "\_\_\_\_\_"

מה לומדים מהמילים: "לכל מי שילך לבית האבל או לבית המשתה?"  
"\_\_\_\_\_"

<b>NEIR?</b>	<b>האם מותר לו ללכת מחוץ לתחום? על:</b>	<b>המקרה:</b>
_____ _____ _____	_____	אם קיבל אצל אדם אם קיבל אצל אדם אם קיבל אצל אדם
_____ _____ _____	_____	כשלא הודיעו מבעוד זמן שמנחים עירוב
_____ _____ _____	_____	אם הודיעו מבעוד זמן שמנחים עירוב



# הוא שְׂעוּרָה? פֶּתָה

מהו שיעור האכל שאם לרוב לפניהם אסור תחומין?

## לפי רבי מואיר זרבי יהודה:

"מזון \_\_\_\_\_"

מדוע דווקא שיעור זה? \_\_\_\_\_

האם שיעור 2 סלולות נאכל לפי סלולותיו בתל או לפי סלולותיו בשבת?	כיון שרובה להקל בשיעור של המזון של העירוב זוכר שאדם אוכל <b>פחות ב-</b>	לפי רבי <b>מואיר</b>
	_____	_____
פסח?	מאשר ב- _____	לפי רבי <b>יהודה</b>
	מאשר ב- _____	_____

## לפי רבי יוחנן בן ברוקה זרבי שמעון:

מהו שיעור עירובי תחומין הקבוע לכל אדם?

כמה "כביצים" יש כפת זה?	מהו שיעור עירובי תחומין הקבוע לכל אדם?	לפי רבי יוחנן בן ברוקה
_____	הנקטה מהנחתום ב- _____ (מטבע)	כש-4 סאין _____ נקנים ב- _____
כבר שלימה היא: _____ אז שתי שלישי כיבר זה: _____ ביצים ושליש.	מכילך _____ כשעושים בבית 3 כיברות	לפי רבי שמעון

איכיל: אית "כיבר" שלימה:

לפי רבי יוחנן בן ברוקה: \_\_\_\_\_ ביצים.

לפי רבי שמעון: \_\_\_\_\_ ביצים.

אלו מי ביצים מכיר כאל התא באשתן שיעוריה לפי "כיבר"  
שתלן רבי יוחנן בן ברוקה זרבי שאם בשעור?

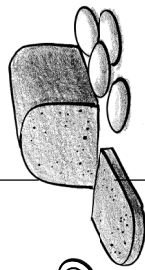
לפי רבי שמעון?	כמה "כביצים" שיעוריה?	פירוש:		הנכנס לבית שישי בו צרת, [גופו נטמא מיד], אך בגדיו נטמאים רק אם שהה בבית זה "כדי _____" - ו"יכדי אכילה" זהו זמן של אכילת _____.	<b>הציה</b> (הציי כיבר) <b>לביית המנע</b>
				<b>הציה</b> רבע <b>לפסל</b> <b>את התניה</b> (את הגוף)	
לפי רבי יוחנן	כביכר שלימה = _____ כביצים. _____ א"כ = $\frac{1}{2}$ כיכר = _____ כביצים.	האוכל אכלים _____, נפסל גופו [מדרבנן] מלאכול _____. אם אכל שיעור של רבע _____.	<b>לחצי</b> הציה (רבע) כיבר) <b>לפסל</b> <b>את התניה</b> (את הגוף)	כיכר שלימה = _____ כביצים. _____ א"כ = $\frac{1}{4}$ כיכר = _____ כביצים. _____	כיכר שלימה = _____ כביצים. _____ א"כ = $\frac{1}{4}$ כיכר = _____ כביצים. _____

- א. שובה העמוד, התל וכד' - הוא \_\_\_\_\_.
- ב. שהמפתח לא גבוהה מהעמוד יותר מ \_\_\_\_\_.

מהם ג' התנאים כדי שעמוד, תל או סלע העומדים בחצר יחשבו כרשות

לרה"ר? \_\_\_\_\_

מדוע אנשי המרפסת לא אוסרים על אנשי החצר, הרי עוברים דרך החצר כדי לצאת

\_\_\_\_\_

"ששכחו ולא עירבו" - ששכחו ולא עירבו \_\_\_\_\_ אך עירבו \_\_\_\_\_

מה הפירוש: "אנשי מרפסת" \_\_\_\_\_

## מצד המרפסת

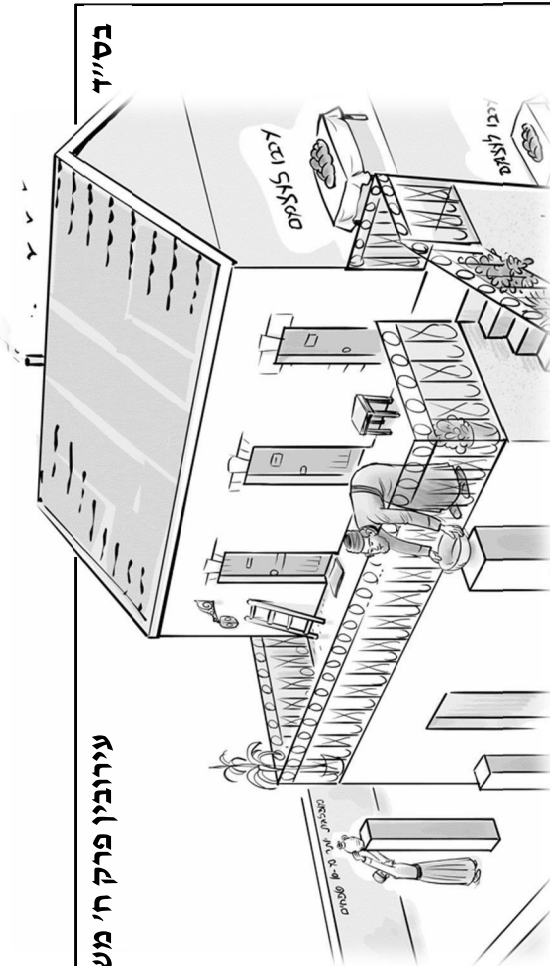

עירובין פרק ח' משנה ג'

### זלתי דרתי:

חצר  
אנשי

מדוע?

מרפסת  
אנשי

מדוע?

חצר  
אנשי

ראות נ"ל אולת מות  
א / א

מרפסת  
אנשי

הבית:



מרפסת  
אנשי  
מדוע?  
אנשי  
מרפסת  
אנשי  
מדוע?  
אנשי  
חצר  
אנשי  
מדוע?

מרפסת  
אנשי  
מדוע?  
אנשי  
מרפסת  
אנשי  
מדוע?  
אנשי  
חצר  
אנשי  
מדוע?

מדוע?

מדוע?

מדוע?

מדוע?

ראות נ"ל אולת מות  
א / א

רבי יהודה אומר....

באיזה מקרה לפי רבי יהודה - הדר בבית התבן וכד' אינו אוסר את הטלטול על בעל הבית

אם לא עירב עימו ערוב חצרות? \_\_\_\_\_

איך זה נקרא במשנה? " \_\_\_\_\_ "

מדוע? \_\_\_\_\_

אלו כלים, אם הניחם שם בעה"ב, אינו אוסר עליו? \_\_\_\_\_.

מדוע? \_\_\_\_\_

באיזה מקרה אומרים שאם בעה"ב הניח כלים בבית האוצרות וכד' שהדר שם נחשב

כאורחו ואינו אוסר עליו - אם לא עירב...?

רק אם \_\_\_\_\_

אבל אם יש \_\_\_\_\_ - שאז ממילא הבעה"ב חייב לערב עמהם

אזי אפילו אם בעה"ב הניח אצלו כלים והוא עצמו עירב עם שאר בני החצר

השוכר \ האורח הדר בבית הבקר וכד' גם חייב לערב עמהם ואם לא הוא \_\_\_\_\_ על כולם

את הטלטול.

הפולתין יצאת עירובין בביית תעער

באיזה עירוב מדובר כאן? \_\_\_\_\_

המקרה:		פירוש:	האם עירובין ערוב?	האם הדר שם אוסר על שאר דיירי החצר? (כשלא שריב טאריס)
כבית שיער	מקום הסמוך ל _____ החצר - שמניחים שם _____.	מדוע? _____	_____	_____
באכסדרה	מקום מקורה שאינו מוקף _____ מכל צדדיו.	מדוע? _____	_____	_____
במרפסת	מקום שהדרים בעלית הבית נכנסים ויוצאים דרכו אל ה _____ ורה"י.	מדוע? _____	_____	_____
כבית התבן	בית שמאכסנים בו _____	מדוע? _____	_____	_____
כבית הבקר	_____	מדוע? _____	_____	_____
כבית העצים	בית שמאכסנים בו _____	_____	_____	_____
ובבית האוצרות	מקום שאוצרים - מאכסנים בו תבואה וכד'...	_____	_____	_____

המטבח העברי

בקרוב עירובין

מס' 3

D1234@okmail.co.il "משנה בהבנה"

“מְשֵׁנָה בְּהַבְנָה”

על מסכת עירובין

קובץ מס' 3 (מתוך 3)

נתקבל מ"חשנה בהבנה" [d1234@okmail.co.il](mailto:d1234@okmail.co.il)

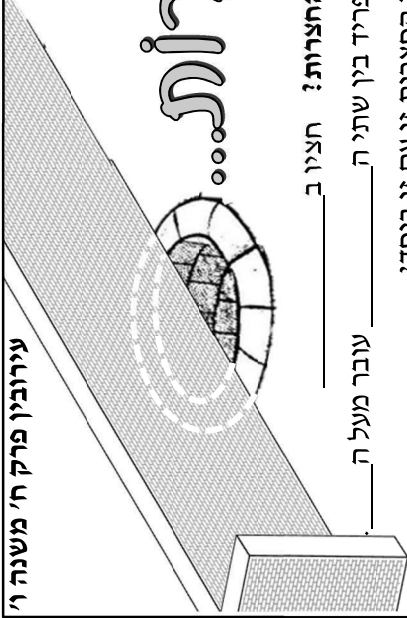

# פאר עיני תצרות

היכן ממוקם בור המים שבין שתי החצרות? חצוי ב \_\_\_\_\_  
 וחצוי \_\_\_\_\_ והכותל שמפריד בין שתי ה \_\_\_\_\_ עובר מעל ה \_\_\_\_\_  
 מה אסור לעשות אם לא עירבו שתי החצרות זו עם זו ביחד? \_\_\_\_\_  
 מדוע? \_\_\_\_\_

מה צריך לעשות כדי שכל אחד יוכל לקחת מים משטח הבור שברשותו?

לשאר \_\_\_\_\_ 10 טפחים - שתחלק את הבור ל \_\_\_\_\_ חלקים ופרוץ  
 כלו לרובע של אחד לקח אס אפ \_\_\_\_\_ שרשותו לא אבהא שרשות \_\_\_\_\_.

האם היא אוסרה לחלק את הבור לשני חלקים ופרוץ? x / v		ויתקן התנאים או יזו אחרת אוסרה לכך:	
לפי ת"ק	לפי רשב"ג	פירוש:	
לבי"ש: _____	לבי"ה: _____		
_____	לכוי"ע: _____	מחיצה גבוהה 10 טפחים	מחיצה גבוהה 10 טפחים
_____	_____	מלמעלה בתוך ה _____	מלמטה בתוך המים שבבור _____
_____	_____	מחיצה הנמצאת בתוך אוגון הבור	מחיצה
_____	_____	אז אינה נוגעת ב _____ עצמם.	בתוך אוגון
_____	_____	מחיצה המבדילה בין שתי _____	כותל המפריד בין שתי החצרות
_____	_____	אוגן ה _____ ככל אלא רק עוברת מעליו.	בין שתי החצרות

איך מעעילות מחיצות אלו, הרי אינו מגיעות עד תחתית הבור?

אלא ש \_\_\_\_\_ הקלו במים ואמרו " \_\_\_\_\_ - \_\_\_\_\_ " כלומר: "אודי"  
 "אחית" - כלומר "משוך ותוריד" את המחיצה כאילו היא מגיעה עד  
 ל \_\_\_\_\_ הבור.



# הפנינו ביתנו והלך לשבות בעיר אחרת.

אדם שעזב את ביתו והלך לדור בשבת בעיר אחרת, האם הוא אוסר על שאר שכניו את הטלטול בחצר כיון שלא עירב עמהם או שלא אוסר עליהם?

אוסר	בית של _____	בית של _____	כברי _____
לפי רבי מאיר	_____	_____	_____
לפי רבי יהודה	_____	_____	_____
לפי רבי יוסי	באמת רבי יוסי סובר כמו _____ - שדירה ללא בעלים _____ אלא שדירה ללא הנכרי: _____ אבל ישראל: _____ ולכן ביתו _____ עליהם. שביתו _____ ולכן לא גוזרים אצלו _____.	_____	_____

"רבי שמעון אומר..." כמו מי סובר רבי שמעון לגבי "דירה ללא בעלים"?  
 - שדירה ללא בעלים "לאו שמיה דירה"...

אלא שמקבל יותר ואומר: שאפילו אם הישראל לא יצא בשבת מביתו אל מחוץ לעיר אלא וכל זה דווקא אם הלך לבית \_\_\_\_\_ מדוע? \_\_\_\_\_  
 נחשבת דירתו לדירה ללא בעלים שלא \_\_\_\_\_ על האחרים.  
 אבל אם הלך לבית \_\_\_\_\_ לא הסיח דעתו מלחזור לביתו בשבת כיוון ש \_\_\_\_\_  
 ויש חשש שחזור לביתו בשבת ולכן ביתו \_\_\_\_\_ על שאר בני החצר.

# אִמַּת הַפְּיִם נִשְׁתַּיֵּא עוֹבְרֵת בְּתֹצֵר...

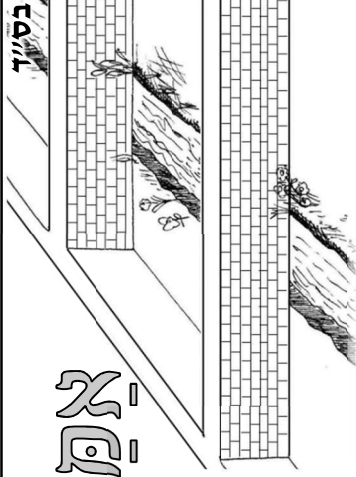

איזו רשות היא **אמת המים** החצר? \_\_\_\_\_  
 איזו רשות היא **אמת המים** העוברת בחצר? \_\_\_\_\_

**מדוע?** (תני"ס) \_\_\_\_\_  
 מה גודל אמת המים כדי שתחשב **רשות אחרת מהחצר**? \_\_\_\_\_  
**מדוע אם לא עשו מחיצה** בתוך אמת המים אסור לחוציא ממנה מים בשבת?

אלו מחיצות מעוליות להחזיר את הוצאת המים מה"אמה" בשבת?  
**אֵלָא אִם כֵּן עָשׂוּ לָהּ מְחִיצָה.....**

מדוע?	הדין:	סוג המחיצה:
_____	מועיל \ לא מועיל	עשו לה מחיצה גבוהה 10 טפחים <b>בכניסה</b> (במקום כניסת המים לחצר) <b>וביציאה</b> (במקום יציאת המים מהחצר)
_____	_____	עשו לה מחיצה גבוהה 10 טפחים
_____	_____	<b>רק בכניסה או רק ביציאה</b>
_____	לפי חכמים:	<b>כותלי החצר</b>
_____	_____	שעוברים מעל כניסת ויציאת האמה (אבל אינם עוברים בתוכה כלל)
_____	לפי רבי	
_____	יהודה:	

מהי החוכחה שרבי יהודה ניסה להביא לדבריו? \_\_\_\_\_

מה ענו לו חכמים? \_\_\_\_\_

# וכן שתי גזוזטאות זו למעלה מזו...

שתי גזוזטאות היוצאות משתי קומות, זו תחת זו וכדי למלאות מים היו משלשלים חוט עם דלי דרך הנקב (עם המחיצה) שבגזוזטרא, מה דין שני בעלי הגזוזטאות לגבי מילוי מים דרך הנקב שבגזוזטרא - במקרה שלא עירבו זה עם זה?

המקרה	מה דינים? x / ✓ (אם לא עירבו יחד)
גזוזטרא העליונה ואין מחיצה רק	בני תחתונה להשתמש בגזוזטרא תחתונה _____ בני תחתונה להשתמש בגזוזטרא עליונה _____
שתי גזוזטאות העליונה והתחתונה	בני עליונה להשתמש בגזוזטרא עליונה _____ בני תחתונה להשתמש בגזוזטרא עליונה _____
גזוזטרא התחתונה ואין מחיצה רק	בני עליונה להשתמש בגזוזטרא עליונה _____ בני תחתונה להשתמש בגזוזטרא תחתונה _____
שתי גזוזטאות העליונה והתחתונה	בני עליונה להשתמש בגזוזטרא עליונה _____ בני תחתונה להשתמש בגזוזטרא תחתונה _____
העליונה נכנסת למעלה	אפילו אם לא _____ זה עם זה.

וכל הנידון הוא דווקא אם המרחק בין שתי הגזוזטאות הוא \_\_\_\_\_ ספחים ויותר, אך אם המרחק ביניהם הוא פחות מ \_\_\_\_\_, אז אפילו אם עשו שניהם מחיצות בנפרד לגזוזטרא העליונה והתחתונה, הדין יהיה: \_\_\_\_\_.

מדוע? (תרי"ט) \_\_\_\_\_

# גזוזטרא שיהיה למעלה מן הפנים!



מהי גזוזטרא? \_\_\_\_\_ ויש בו \_\_\_\_\_ למלאות דרכו מים. איזו רשות היא? \_\_\_\_\_ איזו רשות היא? \_\_\_\_\_

מה עובר תחת הגזוזטרא? \_\_\_\_\_ מה עובר תחת תחת הגזוזטרא? \_\_\_\_\_ איזו רשות היא אמת המים או הנהר שעוברים תחת הגזוזטרא? \_\_\_\_\_ מדוע אסור למלאות מים דרך הנקב שבגזוזטרא - אם לא עשו מחיצה כראוי? \_\_\_\_\_

מה צריך לעשות כדי שיוכלו למלאות מים דרך הנקב שבגזוזטרא? \_\_\_\_\_

היכן עושים את המחיצה? אפשרות א': סביבות כל ה \_\_\_\_\_ אפשרות ב': סביבות ה \_\_\_\_\_ באיזה אופן עושים את המחיצה מסביב לנקב: אפשרות א': "מלמעלה", כלומר: \_\_\_\_\_ אפשרות ב': "מלמטה", כלומר: \_\_\_\_\_

**הטעם**: שרצמים הקלו במים שגם אם המחיצה לא מגיעה עד למים עצמם - אנו אומרים "גוד" מחיצתא" - משוך ו \_\_\_\_\_ את המחיצה כאילו היא מגיעה עד תחתית ה \_\_\_\_\_, שאז נחשב הנקב והמחיצות שסביבו כרשות אחת - רשות ה \_\_\_\_\_ ויהיה מותר למלאות מים דרך נקב זה.

מה הפירוש "בין מלמטה" לפי הרמב"ם? \_\_\_\_\_ שאז אומרים "גוד" - "משוך ו \_\_\_\_\_ את המחיצה כאילו היא מגיעה עד למקום ה \_\_\_\_\_ שבגזוזטרא.



# בֵּיב שְׁהוּא קָמוּר אַרְבַּע אַמּוֹת בְּרִשּׁוֹת הַרְבִּים

הסבר: "ביב" \_\_\_\_\_  
"שהוא קמור ארבע אמות ברה"ר" \_\_\_\_\_

כיון שב \_\_\_\_\_ אמות יש שיעור שיכולים להיבלע בהם \_\_\_\_\_ מים שאדם משתמש בהם בכל יום, ובפחות מכך אין בו שיעור של בליעת סאתיים והמים יצאו לרה"ר...  
והוא צריך להיות **קמור** – מכוסה לאורך 4 אמות שברה"ר  
כיון שכשהוא קמור – מכוסה 4 אמות הוא נחשב לרשות ה \_\_\_\_\_ ונבלעים שם הסאתיים מים ולא יוצאים לרשות ה \_\_\_\_\_. אך אם הביב לא היה קמור הוא היה נחשב לרשות ה \_\_\_\_\_ וכשנשפך לתוכו היה נחשב ששופך מים ישר לרשות הרבים.

## האם נותר לשפוך לפתח הביב שכחצו – מ'ס נשכפת?

<b>מדוע?</b>	<b>הדירה:</b> מותר / אסור
<b>לפי רבי אליעזר</b>	_____
<b>בן יעקב</b>	_____
<b>לפי</b>	לשפוך מים לתוך פתח הביב עצמו
<b>הכמים</b>	לשפוך מים על הגג ונשפכים מאליהם אל הביב

**לפי מסקנת הפת"י:** \_\_\_\_\_  
מיהו התנא שמתיר לשפוך מים לחצר ולביב (משנה טו-יז)? \_\_\_\_\_  
**אבל לפי הכמים:** אסור לשפוך מים בין ל \_\_\_\_\_ ובין ל \_\_\_\_\_ - אלא רק על הגג, שמשם נשפכים המים מאליהם אל החצר ויתפזרו לצדדים ויש יותר סבירות שיבלעו החצר ולא ייצאו החוצה – ואז לא יבואו לחשוד בו ש \_\_\_\_\_.

# הַחֲזַר שְׁהוּא לְשִׁירָא פְּחוּלְתָהּ מֵאַרְבַּע אַמּוֹת

## מדוע?

<b>האם מותר לשפוך לתוכה מים בשבת?</b>	כי בחצר שגודלה _____ על _____ אמות, כמות המים שאדם אמור להשתמש בה מידי יום (סאתיים) שם במקומם ואינם יוצאים ל _____ ה _____ (וגם אם יצאו לבסוף לרה"ר הוא לא _____ לכה...)
<b>4 אמות ויותר על החצר שהיא 4 על 4</b>	כי בחצר שגודלה פחות מ _____ על _____ אמות, המים לא יכולים _____ ב _____ אלא יוצאים ל _____ וכששפך את המים <b>בחצר ידע שהם יצאו לרשות הרבים</b> וכשיצאו המים <b>נתקיימה בכך מחשבתו</b> . ואעפ"י שלא הוציא בידיו את המים לרה"ר אלא שפך אותם בחצר והם יצאו מעצמם, <b>גזרו חכמים</b> שגם זה אסור כדי שלא _____ (תוי"ט).
<b>לא עשו לה עוקה</b> (נומרה) מדוקת סאתיים	כי כשעשו לה _____ המים _____ בתוכה ולא יצאו ל _____.
<b>עשו לה עוקה</b> מדוקת סאתיים	_____

מה פירוש "עוקה"? \_\_\_\_\_  
היכן עושים אותה? או \_\_\_\_\_ או \_\_\_\_\_  
מה גודל ה"עוקה" שצריך לעשות כדי שיוכל לשפוך מים בחצר? \_\_\_\_\_  
**מדוע?** כי זו כמות ה \_\_\_\_\_ שאדם רגיל להשתמש ב \_\_\_\_\_ אחד.  
מה ההבדל בין אם עושה את העוקה **בתוך החצר** לבין אם עושה אותה **ברשות הרבים**?  
**בתוך החצר:** \_\_\_\_\_  
מדוע צריך לעשות כך לעוקה שברה"ר, הרי לא שופך לשם את המים בידיו? (תוי"ט) \_\_\_\_\_

בס"ד

עירובין פרק ח' משנה י"א

וכן שתי דיוטאות

זו פגוד זו...

איזה גודל של חצר יש תחת שתי המרפסות הפונות זו כנגד זו? \_\_\_\_\_

ולכן, מה צריך לעשות בחצר (או מחוץ לחצר) כדי שיוכלו לשפוך בשבת מים במרפסות ויזרמו משם אל החצר? \_\_\_\_\_

**הנידון במשנתנו:** אם בני דיוטא אחת עשו \_\_\_\_\_ ובני הדיוטא השניה לא עשו \_\_\_\_\_ האם יכולים לשפוך מים אל החצר שתחתיהן ויכנסו המים אל העוקה, או לא?

מדוע?	הדין: אסורים / מותרים לשפוך מים בדיוטא שלהם, שישפכו מאליהם לחצר	בני הדיוטא
		כחצר
		אם לא עירבו יחד עם בני החצר
		אם עירבו יחד עם בני החצר

בס"ד

עירובין פרק ט' משנה א'

כָּל גְּבוּלוֹת הָעִיר

איילנה רשות נחשבים אסות הפסיר?

מה הפסיר? אם אין אחר נחש עשה או אשה צמח?	ולכן מה דין הטלטול מגג לגג כשלא עירבו עירובי הצרות	כל גגות העיר נחשבים ל- _____	לפי רבי מאיר
מדוע?	_____	_____	לפי הכמים
מדוע?	_____	_____	לפי רבי שמעון

אלו כלים התיר רבי שמעון להעביר מחצר לחצר ומגג לגג? \_\_\_\_\_

אך כלים ששבתו בתוך ה- \_\_\_\_\_ והוציאן לחצר ע"י עירוב חצרות, אסור להוציאן ל- \_\_\_\_\_ אחרת אם לא עירבו שתי החצרות יחד.



כמה היא נפרצה? או \_\_\_\_\_ או \_\_\_\_\_

ע"ן כתי"ט שמיא את מסקנת פאט:

שרבי אליעזר וחכמים לא נחלקים לגבי תוד' ה' \_\_\_\_\_ שלכו"ע היא \_\_\_\_\_

וכל מחלוקתם היא

רק לגבי טלטול ברוחב מקום ה' \_\_\_\_\_ (שנפרצה) - שזה צדי רשות ה' \_\_\_\_\_.

<p>ולכו מה דין המכנים \ המוציא משם לרה"י בשבת?</p>	<p>זלכו מה דין טקום מחוצה שפריצו</p>	<p>לפי רבי אליעזר</p>
<p>מדוע? כי הוציא \ הכניס מרשות ה' _____ לרשות ה' _____.</p>	<p>כיון שעוברים [דורסים] שם אנשים</p>	<p>כ _____</p>
<p>הכניס מרשות ה' _____ מדוע? כי לא הוציא \ אכל _____</p>	<p>מדין תוד' החצר (כי סוברים שדין מקום המחיצה לא שונה מדין תוד' החצר)</p>	<p>לפי חכמים</p>
<p>שזה אסור רק מ _____</p>	<p>אלא לכה"מ</p>	<p>לפי חכמים</p>

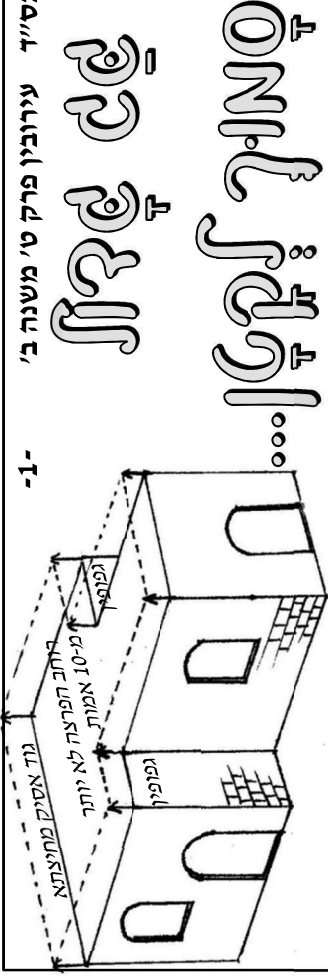

**מדוע?**

**הדין:**

**המקרה:**

<p>_____</p> <p>_____</p> <p>_____</p>	<p>הפריצה</p>	<p>הגז גזיזל</p> <p>סמוד</p> <p>לקמן</p>
<p>_____</p> <p>_____</p> <p>_____</p>	<p>הקטן</p>	<p>_____</p> <p>_____</p> <p>_____</p>
<p>_____</p> <p>_____</p> <p>_____</p>	<p>הסוף</p> <p>(אם עירבה לעצמה)</p>	<p>הצר</p> <p>גדולה</p> <p>שנפרצה</p> <p>לקטנה</p>
<p>_____</p> <p>_____</p> <p>_____</p>	<p>הקטנה</p>	<p>_____</p> <p>_____</p> <p>_____</p>

וכל מה שנאסרה החצר הקטנה זה רק אם החצר גדולה נפרצה קודם ה' \_\_\_\_\_ אבל אם היא נפרצה ב' \_\_\_\_\_, הדין: \_\_\_\_\_.

מדוע? \_\_\_\_\_ וכן מדובר כאן בכלים ששבתו בבית שלמטה ורוצה להעלותו לגג - שלג הגדול להעלותו ולג הקטן להעלותו, אבל כלים ששבתו בתוך הגגות עצמם מותר לטלטל גם בגג ה' \_\_\_\_\_ הסמוך לגדול - כמו שראינו במשנה א' לפי רבי שמעון (שהגגות הם רשות אחת).

לכאורה לומר זאת על התקרה הקיימת ועומדת אחרי מקום הפירצה:

### מבוי שניטלו קורותיו

מה ניטל מהמבוי באמצע השבת? \_\_\_\_\_  
 למה הם שימשו? \_\_\_\_\_

### מה דין הטלטול בחצר זו בשבת?

<p><b>מדוע?</b></p>	<p><b>כאותר</b> שבת (לאחר שפירצה)</p>	<p><b>אצתו</b> לכוא (נשבת מכאן)</p>	<p><b>לפי רבי יהודה</b></p>
<p>כי סובר שהואיל ו _____                  _____                  _____</p>	<p>_____</p>	<p>_____</p>	<p><b>לפי רבי יוסי</b></p>
<p>כי סובר שכשנתקלקלו                  המחיצות אין אומרים                  _____                  אלא אומרים זאת רק                  במקרים שאיזה דבר הותר                  ע"י עירוב ונתקלקל באמצע                  ה _____ (כמפורט למטה)</p>	<p>_____</p> <p>כמו שאסורים                  כד אסורים                  _____</p>	<p>_____</p>	<p>_____</p>

לפי רבי יוסי שונה דין חצר שנפרצה משתי רוחותיה בשבת  
 מדין חצר גדולה שנפרצה לקטנה בשבת. (משנה ב')  
**שבחצו גדולה שנפרצה לקטנה בשבת** אין בעיה במחיצות (כי נשארו שתי החצרות מוקפות  
 מסביב) אלא יש בעיה **בעירוב** - שלא יחד ולכן במקרה שנפרצה החצר הגדולה  
 לקטנה **באמצע השבת** אומרים: " \_\_\_\_\_"  
**אבל בחצר שנפרצה משתי רוחותיה בשבת** יש עכשיו בעיה **במחיצות** (כי יש בה "פירצה")  
 ולא בעירוב ובמקרה כזה סובר רבי יוסי **שלא אומרים** \_\_\_\_\_

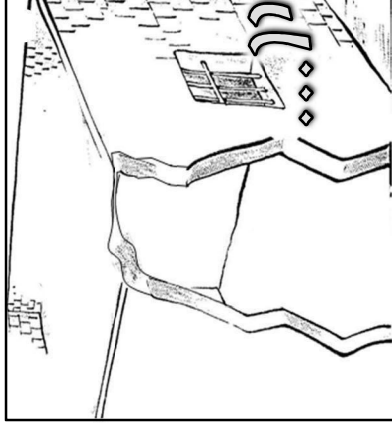

# בית שנפרץ משתי רוחותיו

מהם ג' המקרים שהתקלקלו המחיצות באמצע השבת?

1. \_\_\_\_\_
2. \_\_\_\_\_
3. \_\_\_\_\_

## חצר שנפרצה משתי רוחותיה

הסבר את המקרה: \_\_\_\_\_

מה **גודל הפירצה** בקרן זוית - כדי שתחשב פירצה ולא פתח? \_\_\_\_\_

מדוע גם בגודל הזה, זה נחשב לפירצה? \_\_\_\_\_

## בית שנפרץ משתי רוחותיו

הסבר את המקרה: \_\_\_\_\_

באיזה אופן כותל הבית שנפרץ בקרן זוית נחשב לפירצה ולא לפתח?

רק אם התקרה \_\_\_\_\_

אבל אם התקרה \_\_\_\_\_ אין זה נחשב " \_\_\_\_\_"

כיון שאומרים "פי" \_\_\_\_\_ "פירוש: \_\_\_\_\_"

**ענין תוי"ט**: מדוע אם התקרה נפרצה לא אומרים "פי תקרה יורד וסותם" הרי אפשר

<b>מדרע?</b>	<b>הצ"ן:</b>	<b>לפי רבי יהודה</b>
_____	_____	_____
_____	_____	_____
_____	_____	_____
_____	_____	_____
_____	_____	_____

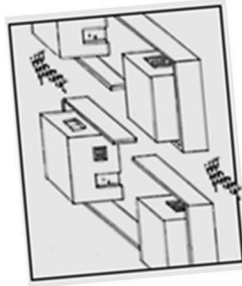

**"ועוד אמר רבי יהודה..."** באיזה עוד דבר נחלקים רבי יהודה וחכמים? ב"מבוי ה"\_\_\_\_\_ "

פירוש: מבוי שהוא פתוח משני צדדיו, **שאינו יוצא שיש לו רק מחיצות**, האם אפשר להשתתף במבוי זה ב"שיתופי מבואות" (ע"י יין וכיו) ולטלטל בתוכו ע"י תיקון לחי או קורה או לא?

<b>מדרע?</b>	<b>הצ"ן:</b>	<b>לפי רבי יהודה</b>
_____	_____	_____
_____	_____	_____
_____	_____	_____
_____	_____	_____
_____	_____	_____

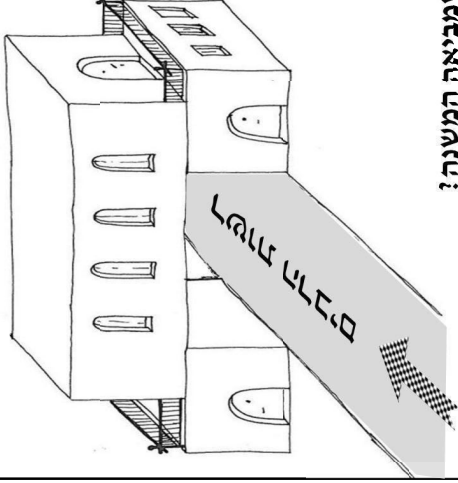

**הפולגה עלליה**  
**על גבוי**  
**עשני בתיבם**

מהם שני המקרים שמביאה המשנה?

א. **"הבונה"** \_\_\_\_\_ "

פירוש: שהיו שני \_\_\_\_\_ בשני צידי \_\_\_\_\_ ובנה מעל אויר רה"ר \_\_\_\_\_ הנשענת על שני הבתים ואויר \_\_\_\_\_ תחתיה. (שהבית נראה כגשר על ה"ר).

ב. **"וכן"** \_\_\_\_\_ **המפולשים"**

פירוש: גשרים שעוברים מעל \_\_\_\_\_ ויש להם מחיצות תחתם בשני צידי רשות הרבים.

כמה מחיצות קיימות בזה? **מה"ר אבן הרמב"ם** \_\_\_\_\_?

**והנידון במשנתנו הוא:** האם אומרים "פי" \_\_\_\_\_ "

שאינו נחשב כאילו שקצה התקרה שמעלהם יורדת וסותמת את שני הצדדים הנשענים במחיצות (אע"פ שלא קיימות בפועל) ואינן יוצאות שיש \_\_\_\_\_ מחיצות (תחת העליה) ומותר לטלטל שם בשבת, או שלא אומרים בכזה מקרה "פי תקרה יורדת" \_\_\_\_\_ "ואי יהיה אסור לטלטל בשבת במקום זה.

**ונחלקו בזה רבי יהודה וחכמים:**

<p><b>מדוע?</b></p>	<p><b>הציון:</b> אותר \ אסור להכניס ובאלה אופן?</p>	<p><b>המקרה:</b></p>
<p>_____</p> <p>_____</p> <p>_____</p>	<p>_____</p> <p>_____</p> <p>_____</p>	<p><b>מצא בש"ה</b> <b>תפילין חדשות</b> (לא נכר ממס קשר של תפילין)</p>
<p>_____</p> <p>_____</p> <p>_____</p> <p>_____</p>	<p><b>מצאן צבטים</b> (קשורים כל עוד לא נכנסו)</p> <p><b>או כריכות</b> (נרמה תפילין קשורים ביחד)</p> <p><b>ולא יספיק להכניס</b> את כולן בשבת.</p>	<p><b>מצא הרבה</b> לוחות תפילין</p> <p><b>כחוקם</b></p> <p><b>הצנה</b></p> <p>ולא יכל למנוח קר ולתבש או למאר א"תן ע" שתתקן</p>
<p>_____</p> <p>_____</p> <p>_____</p>	<p><b>סכנה של</b> שם?</p>	<p><b>סכנה של</b> שם?</p>
<p>_____</p> <p>_____</p> <p>_____</p>	<p><b>סכנה של</b> ויסוס</p>	<p>_____</p> <p>_____</p> <p>_____</p>

עייני בעיקר תוי"ט: מדוע רבינו הקדוש החסיר ממשנתנו את דין סכנה של ליסטים?

\_\_\_\_\_

\_\_\_\_\_

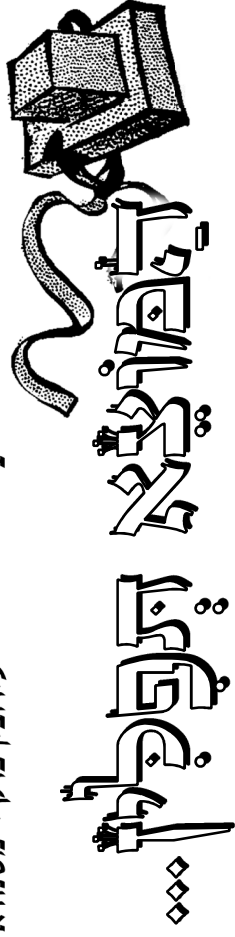

היכן מצאם? - במקום שאינם \_\_\_\_\_.

באיזה אופן התירו לו חכמים להביא מהשדה למקום המשתמר - דרך מלבוש?

<p><b>מדוע?</b></p> <p>כי ת"ק טובר שמדאורייתא שבת - זמן _____ הוא, אלא שחכמים גזרו לא להניח שמא _____ וכאן משום הצלת תפילין העמידו חכמים את דבריהם על דין תורה והתירו להכניס _____.</p> <p><b>אבל אם ילבש שתי זוגות תפילין ביחד</b> יעבור על " _____ " - כי הנחת תפילין - מצווה מדאורייתא להניח בשבת וכיון שיש _____ להניח שני זוגות תפילין משום "בל _____ זה כמשאוי - שאסור להוציא מדאורייתא.</p>	<p><b>אכניסן -</b></p> <p>עד שיכניס את _____ אך לא יכניסם _____.</p>
<p>כי רבי'ג טובר ששבת לאו זמן _____ הוא, וכדי להציל את התפילין, התירו חכמים להכניסן גם _____ כיוון שזה כ _____ וגם אם ילבש שתי זוגות תפילין ביחד לא יעבור על "בל _____" - כיון שאין זה מצווה (בשבת) ומה שלובשן, לובשן כשאר לבוש ותכשיט.</p>	<p><b>לפי רבין</b> מכניסן אפילו _____</p>
<p>שאו ניכר הקשר שלהם ובודאי הן תפילין - ולכן מותר להכניסן כדי שלא יהיו מונחים בבזיון... ויש בהן _____</p>	<p><b>לפי רבין</b> מכניסן אפילו _____</p>

\_\_\_\_\_

\_\_\_\_\_

# היה קורא

איך היו נראים הספרים בזמנם?

מה הדין אם נתגלגל הספר והקצה השני של הספר נשאר אגוד בידו?

(שבאמת אין כאן הוצאה והכנסה מרשות לרשות – כיוון שהספר אגוד בידו)

השאלה?	הפיון:	המקרה:
כי נשאר _____ בידו והתירו חכמים להחזירו משום כבוד ה_____ (אפילו שנח ברה"ר)	_____	היה קורא בספר על האסיקופא (השטח המוגבה שלפני פתח ה_____ שהוא נחשב כ_____)
כי לא הגיע לרשות ה_____ אלא לגובה _____ טפחים מהארץ שזה "מקום _____"	_____	ונתגלגל הספר מידו לרה"ר וצידו השני נשאר אגוד בידו
כיון שזה נחשב כאילו נח ברשות ה_____ וכלי שזה היה אגוד בידו היה אסור להחזירו לגג מדאורייתא. וגורו חכמים _____ אגוד ב_____ אטו שאין _____ בידו, לכן התירו לו רק ל_____ את הכתב כדי שלא יהיה לו בזיון.	_____	אם לא הגיע ל-10 טפחים הסמוכים לארץ
כי זה לא הונח ברשות ה_____ (ואין חשש שיביא לדין דאורייתא) ולכן מותר _____ אותו בחזרה.	_____	אם הגיע ל-10 טפחים <u>והכותל לא היה</u> (רה"י)
כי הספר נח ב_____ חכמים גזרו אגוד בידו אטו ש_____ אגוד בידו... _____	לפי רבי יהודה: _____	<u>משופע</u> ולא נח עליו
שסובר שכיוון שמדאורייתא זה אסור רק אם הספר יצא מ_____ לגמרי אך כאן הספר נשאר אגוד ב_____ ולכן בכזה מקרה מתירים חכמים לגלול אותו בחזרה - "שאיין לך דבר משום _____ עומד בפני כתבי ה_____ -" - למנוע בזיונם.	לפי רבי שמעון: _____	הספר מידו (כלפי מטה)

# לפני רבי יוחנן

לגבי אילנה מקרה חוקק רבי שמאון על ג' "ק"?

שאל רבי שמאון:

אסור: \_\_\_\_\_ מפושט?

אלא מה ימסרה? \_\_\_\_\_

שאלו אין חשש שיפזירו יורג מ\_\_\_\_\_ אמות ברה"י.

סיין בגמ' "ט", מפושט ג' ק" סזר שפזיל להכניס פחוט פחוט מפ' אמות ולא לגמ' לחזרו

וחזרו לחזרו וכו'?

מהי הוצאתא תניסמט שמזבא רבי שמאון שמוג' אפסוט כר'?

אילנה דבר (אפילו שאינו מצוות) סוזר רבי יוחנה שאפסר לטפסלו מחזר וכו' ולא

דפחוט פחוט מפ' אמות? \_\_\_\_\_

תאם אפסר להולוכה מאחז שנסן אפילו יורג מ - 2000 אמה ממקום שהיה מונחת ק"ז?

השאלה?	הפיון:
לפי רבי יוחנן:	_____
לפי רבי יוחנן (רבי יוחנן בן ערי)	_____

# לא יעמוד אדם בראשות זיתיה וישקה בראשות זיתיה

האם מותר לאדם העומד בראשות אחת לשתות מתוך כלי שנמצא בראשות אחרת

או לטלטל כלי בראשות האחרת?



מדרגה?	השם	
	X / ✓	אם כן / אם לא
בכלים שהם צריכים לו	—	אם כן ראשו ורובו לאיכות שמותה פס
בכלים שאין צריכים לו	—	אם כן מכנסים ראשו ורובו לאיכות שמותה פס

“וכן פנה” גת” פירושו: מקום שעושים שם \_\_\_\_\_.

לענין מה דומה ה”גת” לדין ראשו ורובו של שבת? לענין ” \_\_\_\_\_ ”

— מתי יכול לשתות מן היין בלי לעשרו ומתי לא יכול לשתות ממנו בלי לעשרו?

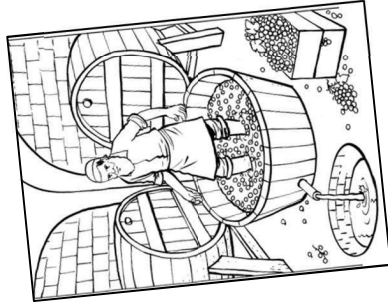

ממצא?	הגיון:
אם הכנים	_____
ראשו ורובו	_____
בתוך הגת	_____
אם נמצא	_____
מתוך לבת	_____

# זו עפולתו תפלו

מהו “זו שלפני חלון”?

באיזה גובה הזו נמצא?

שאל זה לא רשות ה \_\_\_\_\_ (כי למעלה מ-10 טפחים זה “מקום \_\_\_\_\_”)

האם לבני העליה מותר בשבת לתת עליו כלים

ולטול אותם משם?

מדרגה?

הגיון:

כאים	_____
הנשברים כאן כוסות וצלחות	_____
כלים	_____
שאינם	_____
נשברים	_____

“עומד אדם בראשות היחיד ומטלטל בראשות הרבים”.....

ענין תוי”ט (במשנה ו' אות ט”ז): באלו כלים מזוהר כאן שיותר לעמוד ברה”ר

ולטלטלם בראשות היחיד וכן להפך? \_\_\_\_\_ שאז אין

חשש שיכניסם לראשות האחרת שנמצא בה.

מה צריך להזהר שלא לעשות כשעומד ברה”ר ומטלטל בראשות הרבים?

\_\_\_\_\_



וכל ההיתר של צירוף כלי או פיו לצניור

הוא רק אם נתקיימו ב' תנאים:

**א.** שאין הצניור רחב \_\_\_\_\_ על \_\_\_\_\_ טפחים.

כי אם הצניור רחב ד' על ד' אפילו **בגובה של פחות מ-10 טפחים**

הוא נקרא רשות לעצמו והוא נחשב ל"\_\_\_\_\_".

- ואסור מדרבנן להוציא **מכרמלית** לרשות ה\_\_\_\_\_.

ואם הצניור רחב ד' על ד' **בגובה של יותר מ-10 טפחים**

אז זה **רשות היחיד** ממש!

ואסור בודדאי להוציא מרשות ה\_\_\_\_\_ לרשות ה\_\_\_\_\_.

**ב.** צריך שהצניור לא יהיה בגובה של יותר מ\_\_\_\_\_ טפחים מהארץ.

כיון שחכמים גזרו **שמא בצניור הגבוה מ-10 טפחים**

**יש \_\_\_\_\_ טפחים על \_\_\_\_\_ טפחים** שאז הוא רשות היחיד

ויוצא מרשות ה\_\_\_\_\_ לרשות ה\_\_\_\_\_!!!

ולכן מה שהתירו כאן לצרף פיו או כלי לצניור

זה רק אם: **א.** אינו גבוה \_\_\_\_\_ טפחים. **ב.** שהוא לא רחב \_\_\_\_\_ על \_\_\_\_\_ טפחים.

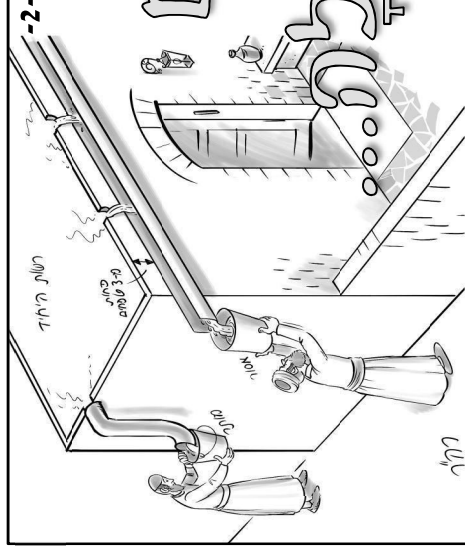

# מה הפירוש: "מזחילה"

מה הפירוש: "מזחילה" \_\_\_\_\_

"צניור" \_\_\_\_\_

באיזה אופן מותר לאדם העומד ברה"ר למלאות מים שנשפכים מהמזחילה או מהצניור?	א.נ.:	מדינה?
<b>לקלוט</b> כפ"ו - מ"א מן המזחילה	_____	כי נמצא ברשות ה_____ והמים גם מקלחים לרשות ה_____, ויוצא שמכניס מים מרשות הרבים - לרשות ה_____ (וגם אם המים מקלחים מגובה של יותר מ-10 טפחים - מותר, כי הרי עוברים דרך "מקום פטורי" לרה"ר)
<b>לצרף</b> פ"ו או כ"ו א"ל פתח המזחילה מצ"ה	_____	שהרי מדובר שהמזחילה סמוכה לגג פחות מ_____ טפחים - ונחשבת לחלק מה_____ <b>שזה רשות ה_____</b> ונמצא שממלא מים מרשות ה_____ לרשות ה_____ וזה אסור!
<b>לקלוט</b> כפ"ו - מ"א מן הצניור	_____	כנייל במזחילה.
<b>לצרף</b> פ"ו או כ"ו א"ל פתח הצניור מצ"ה	_____	כי הצניור לעולם בולט ויוצא לרשות ה_____ (יותר מג' טפחים) אי"כ יוצא שהצניור עצמו הוא רשות הרבים וגם כשמצרף אליו כלי מכניס מים מרשות ה_____ לרשות ה_____.

## צניור

# בזר ברשות הרבים

## הקדמה קצרה בדיני רשויות:

א. כל מקום שהוא גבוה 10 טפחים מן הארץ, או מוקף מחיצות בגובה 10 טפחים נחשב אותו מקום לרשות ה\_\_\_\_\_.

ב. גובה של למעלה מ- 10 טפחים באוויר רה"ר נחשב ל"מקום \_\_\_\_\_"  
(רשויות הרבים היא רק עד גובה של \_\_\_\_\_ טפחים)

מדרעי?	הציון:		
<p>כי הוא מעביר את המים מהבזר שהוא רשות ה_____ - אל הבית שהוא גם רשות ה_____ דרך "מקום _____"</p> <p>שהרי המים עצמם אינם עוברים דרך רשות הרבים כלל, אלא מעבירים מעל לגובה של _____ טפחים - ולכן זה _____.</p>	_____	<p>למלאת דרך החלון מים</p> <p><b>מזרז בררה"ר</b></p> <p>שחולליתו (ערימת עפר שכיבו)</p> <p>גבוהה 10 טפחים</p>	<p>להשליך</p> <p>אשפה</p> <p>מהבית אל</p> <p><b>אשפה</b></p> <p><b>שכרה"ר</b></p> <p>הגבוהה 10 טפחים</p>
<p>כי הוא משליך את האשפה מהבית שהוא רשות ה_____ - אל האשפה הגבוהה 10 טפחים שהיא גם רשות ה_____</p> <p>דרך "מקום _____"</p> <p>וכמו שהיא אשפה של רבים אין חשש ש_____ אותה משם ויתמעט גובהה... <u>כיון שבאשפה של יחיד חוששים</u></p> <p>שמה _____</p> <p>ויתמעט גובהה ל-פחות מ_____ טפחים</p> <p>שאז זה יהיה רשות ה_____</p> <p>וימשיך להשליך שם אשפה בשבת ויעבור על הוצאה מרשות לרשות....</p>	_____	<p>אשפה יל</p> <p>רמ"ס של</p> <p>אשפה</p> <p>אשפות</p> <p>pen</p>	<p>אשפה יל</p> <p>יח"י</p> <p>אשפות</p> <p>pen</p>

# הַדְּלַת שְׂבִיבָה מִקְרָא

הַסֵּךְ:

"הַדְּלַת שְׂבִיבָה מִקְרָא":

"חֲדָקִים שֶׁבַחְרָה":

"מַחְצוֹת":

מָה הַמִּשְׁוֵל פֶּה הַצֵּה הַזֶּה?

שְׁאוּנָם \_\_\_\_\_ יֵאוּנָם קְבוּעִים בְּמִקְוָם אֲלֵא כְּשֶׁבָּאִים לְפִתּוּחַ אוֹתָם מִטְּוִילִים אוֹתָם עַל הַ \_\_\_\_\_.

מַדְוָע?	הַאִם מוֹתֵר לְנַסּוֹת כֹּהֵם אֶת הַחֲצָר   הַפִּירְצָה - כִּשְׂבֵּת?	אִם אֵינָם כְּבוֹהִים אִן הַאִף כֵּן
	אִם כְּבוֹהִים אִן הַאִף אִפְּלוּ	_____
	טַעַם	_____

# אֵיל שְׂהֵבָה מִסֵּךְ עַל הַאֵיל

מָה הַפִּירְעוֹשׁ : "שְׂהוּא מִסֵּךְ עַל הַאֵרֶץ"?

מַדְוָע?	הַאִם מוֹתֵר תַּחַת - טַעַם	הַאִם עַל פֶּה לְכוּהַ אִן הַאִף 3 פְּתוּחִים (וְחֵט)	אֵיל הַאֵרֶץ שְׂהֵבָה מִסֵּךְ לְאֵיל
		כְּבוֹהֵ אִן הַאִף יִתֵּר 3-מ פְּתוּחִים	

מָה אֵרֶץ לְעוֹשׂוֹת וְלוֹחֲסִיף כְּדֵי שְׂהֵבָה מוֹתֵר לְטַלְטַל תַּחַת הַאֵיל - גַּם אִם נוֹפוּ גְבוּהַ 3 טַפְחִים מִן הַאֵרֶץ?  
מַדְוָע?

מָה הַשֵּׁטַח שְׂמוֹתֵר לְטַלְטַל תַּחַת הַאֵיל עַל הַאֵרֶץ?  
מַדְוָע?

# לְטַרְטֵר עַל גְּבוּהַ מִן הַאֵרֶץ

מַדְוָע?	הַאִם מוֹתֵר לְשַׁבֵּת עֲנִיָּה כִּשְׂבֵּת?	הַאִם 3 פְּתוּחִים	טַעַם פְּתוּחֵ 3- פְּתוּחִים
		_____	
		_____	

# לֹא יִמְוָד אָדָם בְּרֵשׁוֹת הַיְחִיד

מה הפירוש: "גָּר" \_\_\_\_\_

"שֵׁשׁ בְּרֵאשׁוֹ גְלוֹסְטְרָא" \_\_\_\_\_

מה המעלה בנגר שיש בראשו גלוסטרא מאשר בנגר שאין בראשו גלוסטרא?

האם מותר לטלטל נגר זה בשבת (כשאינו קשור) כדי לנעול בו את הדלת?  
\_\_\_\_\_

מדוע?	הגיון:	לפי רבי אליעזר	לפי רבי יוסי
שכיון שאינו _____ מחזי כ_____.	אלא אם כן הוא קשור ותלוי ב_____.		
כי הוא כלי שמלאכתו ל_____ ולצורך גופו מותר ל_____ אותו.			

מה ההוכחה שמביא רבי אליעזר לדבריו? \_\_\_\_\_

מה ההוכחה ההפוכה שמביא רבי יוסי ממקרה זה לשיטתו? \_\_\_\_\_

פירוש: \_\_\_\_\_

# לֹא יִמְוָד אָדָם בְּרֵשׁוֹת הַיְחִיד וּנְפִתַח בְּרֵשׁוֹת הַרְבֵּי־... וְנִפְתַּח בּוֹ אֶת הַחֲנוּת שִׁבְרֵשׁוֹת הַ (וכן להיפך).

מה אוסר רבי מאיר לעשות בשבת?

שלא יעמוד אדם ב\_\_\_\_\_ - ויטול מפתח המונח ב\_\_\_\_\_

ויפתח בו את החנות שברשות ה\_\_\_\_\_ (וכן להיפך).

מדוע? \_\_\_\_\_

מי חולק על רבי מאיר? \_\_\_\_\_

(באיזה משנה למדנו לא כרבי מאיר? \_\_\_\_\_)

מהיכן מביאים חכמים ראייה לרבי מאיר שאין הלכה כמותו? \_\_\_\_\_

איזו רשות נקרא השוק של פטמין | צמרין? \_\_\_\_\_

מדוע השוק של ירושלים לא נחשב רה"ר? \_\_\_\_\_

מדוע חכמים הביאו לו ראייה מכרמלית הרי דיבר ברשות היחיד ורשות הרבים? \_\_\_\_\_

מה משנה רבי יוסי בראייה שמביאים חכמים? \_\_\_\_\_

פירוש: \_\_\_\_\_

# נגר הנגרר

באיזה נגר מדובר כאן, עם או בלי גלוסטרא בראשו? \_\_\_\_\_  
 מדוע אין מדובר כאן בנגר שיש בראשו גלוסטרא? \_\_\_\_\_  
 \_\_\_\_\_

מה הפירוש: "נגר הנגרר" \_\_\_\_\_  
 "נגר המנח" \_\_\_\_\_  
 "פמידקה" \_\_\_\_\_

מה דין הכעילה ב"נגר הנגרר" וב"נגר המונח" - במקדש - ובמדינה?

מקרה	מצינה	מה פיר'ן: אסור לנעול בו
מדוע? _____ _____	מדוע? _____ _____	<b>לפי הנגרי</b>
מדוע? _____ _____	מדוע? _____ _____	<b>תנא קמא</b>
מדוע? _____ _____	מדוע? _____ _____	<b>לפי רבי</b>
מדוע? _____ _____	מדוע? _____ _____	<b>יהודה</b>

## מה בין החלפת הציר הארון / התחנות? מציגה - ומקדש?

במדינה (מחוץ לבית המקדש)	במקדש (בארונות שבבית המקדש)	מה הציר? אסור / מחמיר
<p><b>מדוע?</b> כיון שאפילו שאין זה "בנין" (כל נוח להחזירו), <b>אסור חכמים</b> להחזירו "שמה וכדי ויעבור על אסור מלאכה של "מכה ב"_____"</p>	<p><b>מדוע?</b> כיון שכל זמן שלא יצא הציר העליון - נוח להחזיר את הדלת ואין זה גוזרים, ו"ישמה יתקע" לא ב"_____"</p>	<p>ציר אסור</p>
<p><b>מדוע?</b> כי סובר "יש בנין [וסתירה] ב"_____ כניל"</p>	<p><b>מדוע?</b> כי כשיצא הציר העליון - כל הדלת נופלת ואם יחזירה הוה ליה כ"_____ ותיק סובר "יש בנין [וסתירה] ב"_____ ומלאכה ממש אסור לעשות גם במקדש."</p>	<p>ציר אסור</p>
<p><b>מדוע?</b> שאפילו שסובר "אין בנין ב"_____", כיון שהתפרק הציר העליון וקשה יותר לחברו - גזרו חכמים "שמה וכדי ויעבור על אסור מלאכה של "מכה ב"_____"</p>	<p><b>מדוע?</b> כי סובר _____ ש"ש" _____ בנין בכלים", וישמה יתקע" לא גוזרים במקדש כי "אין שבות ב"_____"</p>	<p>ציר אסור</p>

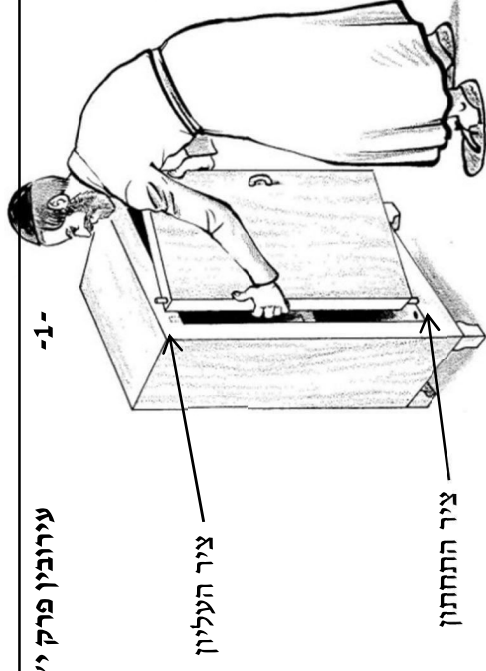

# מחזירין ציר המתחנות...

ע"ן ע"ק תו"ט:

**בצירים של איזו דלת מדובר כאן במשנה? של ארון או של בית?** \_\_\_\_\_

שהרי בהמשך רבי יהודה סובר ש"אין בנין ב"\_\_\_\_\_ ולומדים מזה שמדובר כאן בדלת

של \_\_\_\_\_, כגון דלת של \_\_\_\_\_ ולא בדלת של בית יש בנין לכו"ע!

מה הפירוש: "ציר התחתון" \_\_\_\_\_

"ציר העליון" \_\_\_\_\_

מה יותר חמור להחזיר בשבת, את ה"ציר התחתון" או את ה"ציר העליון"?

\_\_\_\_\_ מדוע, מה ההבדל ביניהם?

\_\_\_\_\_ "ציר התחתון"

\_\_\_\_\_ "ציר העליון"

**המשך-**

**מחזורון לטובה במקדש**

במדינה	במקדש	מה הי"ן:	
		לחנות בידו	לחנות בכלי
_____ מדוע? _____	_____ מדוע? _____	_____	_____
_____	_____	_____	_____
_____	_____	_____	_____
_____ מדוע? _____	_____ מדוע? _____	_____	_____
_____	_____	_____	_____

במדינה	במקדש	מה הי"ן:	
		לשנים	לשבת
_____ מדוע? _____	_____ מדוע? _____	לשנים <b>בתחילה</b> בשבת	לשנים אותה <b>בתחילה</b> בשבת
_____	_____	לשנים אותה <b>בתחילה</b> בשבת	לשנים אותה <b>בתחילה</b> בשבת
_____ מדוע? _____	_____ מדוע? _____	לשנים אותה <b>בתחילה</b> בשבת	לשנים אותה <b>בתחילה</b> בשבת
_____	_____	לשנים אותה <b>בתחילה</b> בשבת	לשנים אותה <b>בתחילה</b> בשבת
_____ מדוע? _____	_____ מדוע? _____	לשנים אותה <b>בתחילה</b> בשבת	לשנים אותה <b>בתחילה</b> בשבת
_____	_____	לשנים אותה <b>בתחילה</b> בשבת	לשנים אותה <b>בתחילה</b> בשבת

**לקשור**  
**לימא**  
(חוט של הכניור של הלויים)  
**בשבת**

אם נקרעה  
הנימא  
**בשבת**

כשנקרע החוט באמצעו:  
\_\_\_\_\_  
\_\_\_\_\_  
\_\_\_\_\_  
כשנקרע החוט סמוך  
ל**יתדות**:  
\_\_\_\_\_  
\_\_\_\_\_

\_\_\_\_\_ מדוע? \_\_\_\_\_  
\_\_\_\_\_  
\_\_\_\_\_

אם נקרעה  
**לפני שבת**

\_\_\_\_\_ מדוע? \_\_\_\_\_  
\_\_\_\_\_  
\_\_\_\_\_

\_\_\_\_\_ מדוע? \_\_\_\_\_  
\_\_\_\_\_  
\_\_\_\_\_

**לחנות**  
**יבלת**  
(שוה מום בקרבן)  
**בשבת**

לחנות בידו

\_\_\_\_\_ מדוע? \_\_\_\_\_

\_\_\_\_\_

\_\_\_\_\_ מדוע? \_\_\_\_\_

\_\_\_\_\_

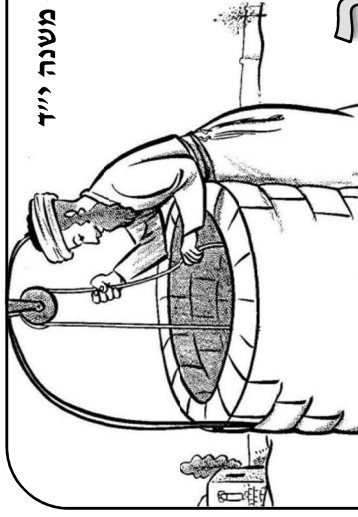

-המשך-

# וממלאים מבזקין הגולה

מאלו שני בורות מותר למלאת מים ע"י גלגל עם חבלים בשבת?

היכן היו שני בורות אלו? \_\_\_\_\_

אבל בשאר בורות של גלגל - חכמים למלאת מים בשבת.

אפוא? \_\_\_\_\_

מדוע במקדש התירו זאת? \_\_\_\_\_

עיין רע"ב / תוי"ט : מאלו בורות מותר למלאת מהם מים ע"י גלגל אפילו

שאינם "בור הגולה" ו"בור הגדול"? \_\_\_\_\_

אפוא אין צ"ל שהשאר הק"ו כשהשאר משמש לצורך?

מאיזה בור נוסף התירו חכמים למלאת מים מים ביו"ט ע"י גלגל

גם במדינה? " \_\_\_\_\_ "

אפוא נקרא כך? \_\_\_\_\_

מדוע התירו זאת חכמים ביו"ט? \_\_\_\_\_

\_\_\_\_\_

# כ"הו לשלמה באצבעו

מדוע הכהן רוצה לחבוש את הפצע ברצועה של "גמיו"?

עיין בעיקר תוי"ט, מדוע אין זה נחשב ל"חציצה" - בין אצבעו לכלי שמשרת

עימו במקדש? א. \_\_\_\_\_ ב. \_\_\_\_\_

האם יכול לכרוך בשבת "גמיו" על הפצע?

במקדש : אפוא? \_\_\_\_\_

במדינה : אפוא? \_\_\_\_\_

באיזה אופן אסור לכרוך "גמיו" גם במדינה וגם במקדש? \_\_\_\_\_

אפוא? \_\_\_\_\_

# בזקין מלח

מה הפירוש "בזקין"? \_\_\_\_\_

מדוע בזקין מלח על כבש המזבח? \_\_\_\_\_

היכן מותר לעשות זאת בשבת? \_\_\_\_\_ - כי זה לצורך עבודת ה

היכן אסור לעשות זאת בשבת? \_\_\_\_\_

מדוע? מפני שהוא " \_\_\_\_\_ " - כלומר : נראה כמתקן את הקרקע

(ודומה למלאכת בונה)



בס"ד -2- עירובין פרק י' משנה ט"ו

ב. השרץ אינו מטמא ב \_\_\_\_\_ (כשנושאים – מרימים אותו) ולכן כשהכהן נשא אותו לא \_\_\_\_\_ ממנו.

ג. האבנט עצמו שנטמא מהשרץ אינו מטמא את ה \_\_\_\_\_ כשאווחזו, כי האבנט הוא " \_\_\_\_\_ לטומאה" - ו"יראשון לטומאה" לא מטמא \_\_\_\_\_ וכלים ולכן הכהן לא נטמא מהאבנט הטמא.

מדוע צבת של עץ לא מקבל טומאה? כי "פשוטי כלי \_\_\_\_\_" (שאין להם בית קיבול) – אין מקבלים \_\_\_\_\_.

## מהיכן מוציאים אותה? וזוהי אינא יוציא?

הסבר את השאלה: \_\_\_\_\_:

מאלו מקומות במקדש מותר להוציא		את השרץ בשבת?	
המקומות שאר כל	העזרה	היכל / אולם / בנין האולם למזבח	הפסח x / ✓
_____	_____	_____	<b>לפי רבי שמעון בן ננס</b>
_____	_____	_____	<b>לפי עקיבא</b>

מה עשים עם הטומאה במקומות שא"א להוציאה? \_\_\_\_\_.

מה הפירוש "פסכתרי"? \_\_\_\_\_.

בס"ד -1- עירובין פרק י' משנה ט"ו

## מהיכן מוציאים אותה? וזוהי אינא יוציא?

מדוע צריך להוציא את נבלת השרץ מהמקדש? \_\_\_\_\_.

איך מותר לטלטל את השרץ בשבת הרי הוא מוקצה? \_\_\_\_\_.

נתקרו רזי יוחנן בן זרוקא ורזי יהודה באולה אופן מוציאים את השרץ מהמקדש:

לפי רבי יוחנן בן זרוקא	מוציאים ב- כהן	כי סובר	לפי רבי יהודה
שיטמא _____ ולא להשהות את ה _____ בעזרה	שיטמא _____ ולא ב _____	שיטמא _____ ולא להשהות את ה _____ בעזרה	שיטמא _____ ולא ב _____
תשאר הטומאה הרבה _____ במקדש עד שימצא של עץ.	יסיף וירבה ע"י - _____ שיטמא את ה _____ שלו.	יסיף וירבה ע"י - _____ שיטמא את ה _____ שלו.	יסיף וירבה ע"י - _____ שיטמא את ה _____ שלו.

מדוע אם הכהן מוציא את השרץ באבנטו **הכהן עצמו לא נטמא** אלא רק אבנטו?

א. כיון שהכהן לא נגע בו ב \_\_\_\_\_ אלא לקח אותו ע"י \_\_\_\_\_.

מכניסים מעט את הסימן לתוך התחום - מפני ה \_\_\_\_\_ שלא מכירים את הסימן ולפעמים יוצאים ממנו מעט וחוזרים...

ומשום כך אני מקל ב \_\_\_\_\_ כי אין בכך שום איסור.

אזלן כאן לגבי קשירת נטא זמקדש אסור - אן החמיר אסור:

שמה שחכמים התירו זה רק קשירת \_\_\_\_\_ - שיש בו "שבות" בלבד

אך לא התירו \_\_\_\_\_ ממש - שלפעמים יכול להגיע לחיוב מ \_\_\_\_\_

וזה אסור אפילו במקדש.

# סליק

## מסכת עירובין

# רבי שמעון ורבי יוחנן

על דברי מי חולק כאן רבי שמעון: אַז רבִּי \_\_\_\_\_.

שאמר במשנה י"ג: שֶׁאֵין \_\_\_\_\_

(כיון שלא הוי קשר של קיימא)

**ויוצר רבי שמעון שאפילו במקדש (שאינ שבות במקדש)**

מותר לקשור נימת כינור שנפסקה בשבת **רק בקשר של \_\_\_\_\_**

שהוא אסור משום " \_\_\_\_\_ " בלבד, כלומר - מדרבנן - וגם אם ישכח וישאיר את הקשר של העניבה א"א שיבוא בו לידי איסור \_\_\_\_\_.

**אבל אסור לקשור את הנימא בקשר רגיל שיכול לבוא בו לידי איסור \_\_\_\_\_**

(ע"י שיקשור קשר של קיימא וישכח להתירו לאחר שבת) שאז עובר איסור גם במקדש.

ואומר רבי שמעון א"ק:

ואל \_\_\_\_\_ עלי שאני מחמיר כאן ואילו לגבי \_\_\_\_\_ אני מקל.

(שהרי רבי שמעון הקל לגבי תחומין ופרק ד' משנה י"א) שמי שיצא מחוץ לתחום אפילו \_\_\_\_\_ אמה יכול להיכנס לעיר)

שהרי שם: **"מקום שהתירו אר חכמים - מ \_\_\_\_\_ ענו אר"**

כלומר: חכמים לא התירו שם שום איסור אלא התירו את המותר... שהרי יודעים חכמים שאותן \_\_\_\_\_ אמה אינם באמת מחוץ ל \_\_\_\_\_ העיר, שהרי מודדי התחומין לא מסמנים את סוף התחום בסוף 2000 אמה בדיוק - אלא



התקבל מ"משנה בהנהגה"

**d1234@okmail.co.il**

לזיכוי חרזים - לציפוי שזור ג'ניקור של רזן

זנוס, נימן להשיג זמיון לה שזוזו חזומש - "חומש זקזנה" וזקזנה - "האכה זקזנה".